

2021 / 2022



ПРАЙС-ЛИСТ

СЕЛЬСКОХОЗЯЙСТВЕННОЙ
И КОММУНАЛЬНОЙ
ТЕХНИКИ

КОСИЛКИ БАРАБАНЫЕ
КОСИЛКИ ДИСКОВЫЕ
ВОРОШИЛКИ И ГРАБЛИ
ПРЕСС-ПОДБОРЩИКИ
ИЗМЕЛЬЧИТЕЛИ
КОСИЛКИ ДОРОЖНЫЕ
РАБОЧИЕ ОРГАНЫ



ЦЕНЫ В ЕВРО НЕТТО
ДЕЙСТВУЕТ С: 01.08.2021



Более 37 лет опыта

Возможность изготавливать высококачественные корма является одной из наиболее важных отличительных характеристик современного фермерского хозяйства, занимающегося молочным и мясным животноводством.

Целью нашей компании является создание доступной, высококлассной сельскохозяйственной техники, отвечающей постоянно возрастающим требованиям владельцев фермерских хозяйств.



Иновационные решения, современные технологии

Идя навстречу этим требованиям, мы предлагаем самые современные технологические решения, основанные на 37-летнем опыте машиностроения, гарантирующие Вам успех!

Мы создаем наши машины с любовью, с мыслью о фермерах, многие из которых уже убедились, что нам можно доверять!

Настоящий прайс-лист отменяет и заменяет все предыдущие версии прайс-листа сельскохозяйственной и коммунальной техники SaMASZ.





Цены указанные в настоящем прайс-листе являются розничными ценами(с НДС 20%).

Фотографии техники и оборудования размещенные в прайс-листе могут отличаться в связи с постоянным технологическим развитием машин.

Оставляем за собой право вводить изменения без предупреждения в: оснащении, технической спецификации, а также менять розничные цены машин один раз в квартал.

Прайс-лист не является предложением согласно с законами, выполняет информационную функцию. Указанные цены могут измениться.

Более подробную информацию Вы сможете найти в буклетах, на сайте www.samasz.ru или у наших торговых представителей.

Имя Фамилия	Контактный телефон	E-mail	Регионы
 Алексей Масенков	+7 48143 3-14-28 +7 905-162-12-53	masenkov@samasz.ru	Южный ФО, Северо-Кавказский ФО Сибирский ФО, Дальневосточный ФО Казахстан
 Евгений Жуков	+7 48143 3-14-28 +7 905-698-29-82	zhukov@samasz.ru	Северо-Западный ФО Приволжский ФО (кроме Башкортостан и Оренбург)
 Мария Виноградова	+7 48143 3-13-32 +7 903-892-16-07	mv@samasz.ru	Центральный ФО (кроме Тамбовской) Беларусь
 Михаил Прокопенко	+7 48143 3-13-32 +7 905 698-27-89	prokopenko@samasz.ru	Уральский ФО , Тамбовская область, Оренбургская область Республика Башкортостан
 Мария Артеменко	+7 48143 3-13-32 +7 961 013-72-56	export@samasz.ru	Таможенный союз ЕАЭС: Россия, Казахстан, Беларусь, Армения, Киргизия

	ДАННЫЕ	СЕРИЯ	СТРАНИЦА
КОСИЛКИ БАРАБАННЫЕ	О компании	-	6-7
	Косилки барабанные - общая характеристика		8
	Косилки 2-х барабанные задненавесные	Z 064, Z 010	9
	Косилки 2-х и 4-х барабанные фронтальные	K2BF, K4BF	10 - 11
	Режущий брус LiteCUT - общая характеристика		12 - 15
	Косилки дисковые задненавесные-легкая серия	SAMBA	16 - 17
	Косилки дисковые фронтальные-легкая серия	SAMBA F	18-19
	Косилки дисковые фронтальные	ALPINA	20-21
	Режущий брус PerfectCUT - общая характеристика		22-23
	Преимущества вспушвателя и плющения		24-27
КОСИЛКИ ДИСКОВЫЕ	Опциональное оснащение косилок		28-31
	Косилки дисковые задненавесные-боковая подвеска	KDT (S / W)	32-35
	Косилки дисковые задненавесные (центральное крепление бруса)	KDTC (S / W)	36-41
	Косилки дисковые задненавесные	KT (S / W)	42-47
	Косилки дисковые задненавесные	XT 390	48-49
	Косилки дисковые полуприцепные	KDC	50-51
	Косилки дисковые полуприцепные	KDC (S / ST / W / WT)	52-55
	Косилки дисковые фронтальные	KDF (S / W)	56-61
	Косилки дисковые фронтальные	TORO	62-63
	Косилки двухсторонние MegaCut	KDD	64-65
	Косилки двухсторонние MegaCut	KDD 912	66-67
	Косилки дисковые задненавесные GigaCut	KDD (S / ST / W / WT)	68-75
	Косилки двухсторонние - реверс	KDD-R	76-77
	Ворошилки - роторные навесные	P 4, P 6, P 8	78-81
	Ворошилки - роторные прицепные	P 4 C, P 6 C	82-83
	Опциональное оснащение маслянного редуктора		84-85
	ВОРОШИЛКИ И ГРАБЛИ	Грабли - навесные	Z (Z-SLIM)
Грабли - полуприцепные		UNO	90-91
Грабли - 2-х роторные (центральный валок)		Z 2	92-93
Грабли - 2-х роторные рядовые		DUO	94-95
Грабли - 2-х роторные рядовые		TANGO (2-роторные)	96-97
Грабли гидравлические		TWIST	98-99
ПРЕСС- ПОДБОРЩИКИ		Пресс-подборщики MASCAR с цепной камерой	CORSA
	Пресс-подборщики MASCAR с вальцевой камерой	DIAVEL	102-105
	Пресс-подборщики MASCAR с ременной переменной камерой	MONSTER	106-107
	Пресс-подборщики CICORIA тьюковые, крупнопакующие	HD	108-109
	Обмотчики MASCAR		110-111
МУЛЬЧИРОВАТЕЛИ	Измельчители рулонов	JET	112-117
	Мульчирователи - общая характеристика		120
	Тип ножей мульчирователей		121
	Мульчирователи задненавесные-фронтальные	PIKO	122-123
	Мульчирователи задненавесные-фронтальные	NANO 150 HYDRO	124-125
	Мульчирователи задненавесные-фронтальные	VINO	126-127
	Мульчирователи задненавесные-фронтальные	MIDO	128-129
	Мульчирователи задненавесные-фронтальные	GRINO	130-131
	Мульчирователи задненавесные-фронтальные	MAMUT	132-133
	Мульчирователи задненавесные-боковые „Пантограф“	KANGU, KBRP	134-135
	Мульчирователь с самозагружающимся бункером	EMU	136-137
	Гидравлическая каретка	FISHER	138-141
	Задненавесные гидравлические стрелы	KOLIBER, KWT, CAMEL, KWT 651 (E / EP)	142-146
	Сменные рабочие органы для гидравлических стрел		147-148





Увлечение, согласованность в действии, будущее

Увлечение работой и постоянные поиски лучших решений – это идеи, которые с самого начала присущи работникам компании SaMASZ и стали ключом к успеху. Развивая богатые традиции, основанные на собственном капитале, компания вышла на первый план среди европейских производителей сельскохозяйственной техники. Инновационные решения, использованные в машинах SaMASZ, завоевали доверие клиентов не только в Европе, но и во всем мире. В настоящее время продукция компании экспортируется в более чем 60 стран, а сеть партнеров включает более 60 компаний в Польше и более 100 компаний за рубежом. Компания имеет также собственное и иностранное представительства - SaMASZ Россия и SaMASZ North America LLC.

Основная идея SaMASZ - постоянное улучшение продуктов, основанное на ожиданиях клиентов и тенденциях аграрного и коммунального рынка. Высокий уровень качества и функциональности машин нашей компании это результат работы конструкторского отдела, в котором трудятся самые талантливые инженеры, а также опытно-конструкторских решений, с участием технических университетов и научно-исследовательских институтов.

SaMASZ первый производитель в Европе, предлагает двухлетнюю гарантию на сельскохозяйственную технику. В рамках компании работает специализированный сервис, постоянно повышающий уровень обслуживания клиентов как в Польше, так и за рубежом. Самым важным является индивидуальный подход к каждому случаю, ориентированный на потребности клиента и решение вопросов в кратчайшие сроки

Первая косилка была произведена SaMASZ в 1986 году. Компания предлагает широкий ассортимент оборудования более 240 моделей надежной сельскохозяйственной техники, работающий в любых условиях и обеспечивающий получение качественного корма. Продукты SaMASZ постоянно получают престижные награды и призы. Компания установила рекорд Гиннеса, который до сегодняшнего дня никто не смог побить. 2 июля 2015 года в деревне Валевице, комплекс из трех дисковых косилок нашего производства, в течение 8 часов, скошил траву с площади 96,2 га.

SaMASZ - это не только сельскохозяйственная техника, но и широкий ассортимент коммунальных машин, таких как косилки дорожные, мульчирователи, снегоочистители и разбрасыватели. Машины обладают наивысшей точностью как в области скашивания придорожных зеленых насаждений, так и в уборке снега. Они эффективно работают даже в самых неблагоприятных условиях. Кроме того они прочны, легко монтируются и работают, просты в обслуживании.

Динамичное развитие компании повлияло на решение о строительстве нового завода SaMASZ в Заблудове. Новый завод был введен в эксплуатацию в декабре 2017 года. Инвестиционная площадь нового завода составляет 13 гектаров, в том числе площадь производственных цехов и офисного здания около 4 гектаров.

В настоящее время в компании работает более 850 работников. В рамках развития в перспективе ближайших лет планируется увеличение занятости до 1200 человек.

Наш многолетний опыт оценили более 150 000 конечных пользователей.



Окраска методом катафореза (электроосаждения) (KTL) – способ повышения стойкости поверхности



Окраска методом катафореза используется для нанесения покрытия на предметы, требующие покрытия со значительной антикоррозионной стойкостью. Окраска деталей машин SaMASZ осуществляется с помощью полностью автоматизированной линии, общей длиной 900 м. Каждый этап процесса постоянно контролируется и архивируется, что обеспечивает воспроизводимость процесса, а также самое высокое качество получаемых покрытий.

Технология всегда индивидуально подбирается к характеристикам детали, при этом соответствуя строгим стандартам. Подготовка поверхности с помощью цинкования с фосфатированием и окраски методом KTL, позволяет нанести покрытие даже на самые сложные формы, в том числе на труднодоступные щели детали. Покрытие, нанесенное таким образом, влияет на сохранение превосходной антикоррозионной стойкости, превышающей более чем в 3 раза значение, получаемое с помощью стандартного метода фосфатирования стали. Это чрезвычайно важно, поскольку позволяет идеально защитить поверхность. Соответственно оборудованная лаборатория помогает контролировать параметры процесса и качество покрытий, что влияет на высокую устойчивость к атмосферным воздействиям, защиту от коррозии, химическую и механическую защиту, а также придает эстетичный внешний вид.

Преимущества:

- высокое качество покрытия,
- способность к покрытию сложных форм,
- точный контроль толщины покрытия,
- защита от коррозии,
- химическая защита,
- механическая защита.

ОБЩАЯ ХАРАКТЕРИСТИКА КОСИЛОК БАРАБАННЫХ

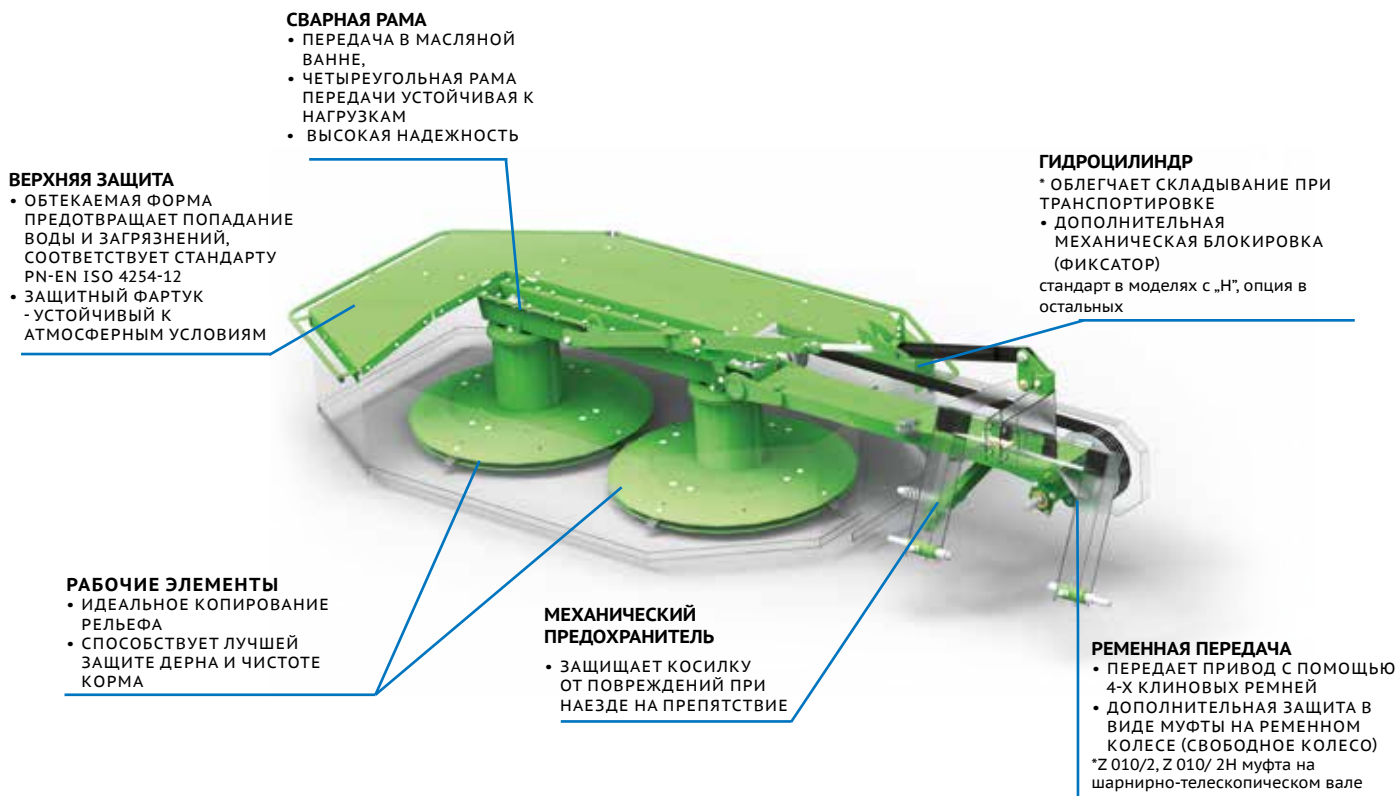

ВЕРТИКАЛЬНЫЙ РАЗРЕЗ РАБОЧЕГО ДИСКА

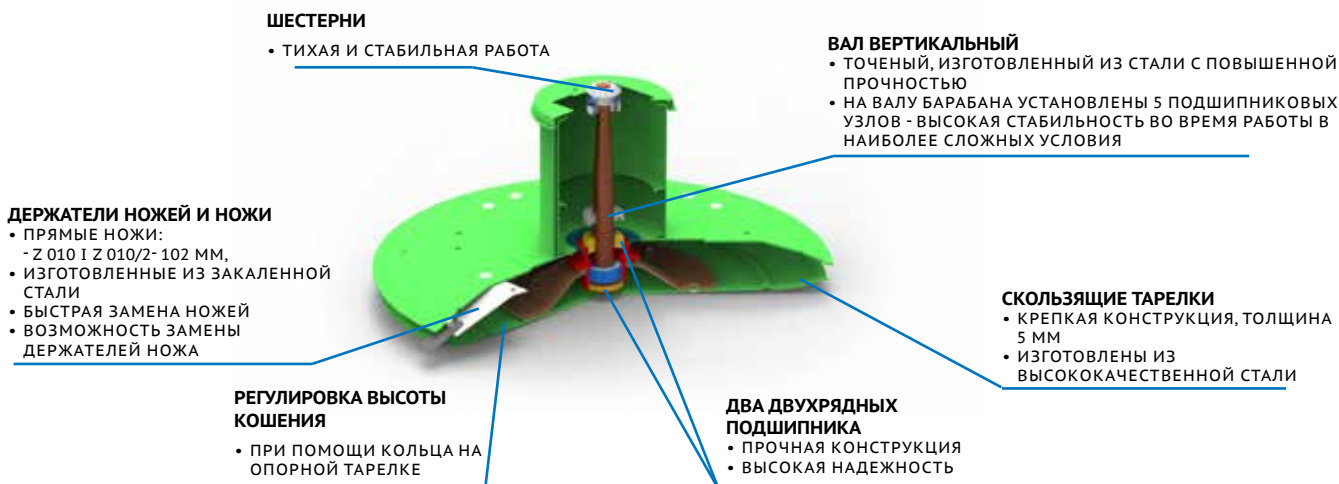

ДРУГИЕ ПРЕИМУЩЕСТВА БАРАБАННЫХ КОСИЛОК SAMASZ

ЧИСТОТА КОРМА И ЗАЩИТА ДЕРНА

- БОЛЬШАЯ ПОВЕРХНОСТЬ РАБОЧИХ ЭЛЕМЕНТОВ С НЕБОЛЬШИМ НАЖИМОМ НА ПОЧВУ ОБЛЕГЧАЕТ КОШЕНИЕ НА ПОДМОКШИХ И ТОРФЯНЫХ ПОЛЯХ, А ТАКЖЕ ПОЛЕГЛЫХ ТРАВ
- ПРЕВОСХОДНОЕ КОПИРОВАНИЕ РЕЛЬЕФА НА НЕРОВНОСТЯХ И КРУТЫХ СКЛОНАХ
- ЗАВОДСКАЯ УСТАНОВКА ВЫСОТЫ КОШЕНИЯ (5,8 ММ), ЗНАЧИТЕЛЬНО ПОВЫШАЕТ ЧИСТОТУ СКОШЕННОЙ ЗЕЛЕННОЙ МАССЫ

ЛЕГКОСТЬ ОБСЛУЖИВАНИЯ

- ПРОСТАЯ КОНСТРУКЦИЯ
- УДОБНАЯ ТРАНСПОРТИРОВКА СБОКУ ИЛИ СЗАДИ ТРАКТОРА (ПУТЕМ ОТСОЕДИНЕНИЯ ПРЕДОХРАНИТЕЛЯ)
- ВОЗМОЖНОСТЬ АГРЕГАТИРОВАНИЯ С КОММУНАЛЬНЫМИ И САДОВЫМИ ТРАКТОРАМИ НЕБОЛЬШОЙ МОЩНОСТИ ОТ 20 ЛС

СЕРВИС, ЗАПАСНЫЕ ЧАСТИ

- НИЗКИЕ ЭКСПЛУАТАЦИОННЫЕ РАСХОДЫ
- ВЫСОКАЯ РЕМОНТОПРИГОДНОСТЬ В ЛЮБЫХ УСЛОВИЯХ

ПРОВЕРЕННАЯ КОНСТРУКЦИЯ

- БОЛЕЕ 35 ЛЕТ ОПЫТА В ПРОИЗВОДСТВЕ БАРАБАННЫХ КОСИЛОК
- 2 ГОДА ГАРАНТИИ
- СООТВЕТСТВУЮТ ОТЕЧЕСТВЕННЫМ ТРЕБОВАНИЯМ БЕЗОПАСНОСТИ

ДОВЕРИЕ КЛИЕНТОВ

- БОЛЕЕ 50 ТЫС. БАРАБАННЫХ КОСИЛОК РАБОТАЮЩИХ НА ПОЛЯХ ВСЕГО МИРА



КОСИЛКИ 2-Х БАРАБАННЫЕ ЗАДНЕНАВЕСНЫЕ



Стандартное оснащение:

Механический предохранитель • Механическая система складывания • Гидравлическая система складывания (версия с „Н“) • Регулировка высоты кошения • Наклонная металлическая защита и брезент • Шарнирно-телескопический вал • Ключ для замены ножей • Цепь предохранительная • Регулируемые шкворни нижнего зацепа.

	Z 010	Z 010 Н	Z 010/1	Z 010/1 Н	Z 010/2	Z 010/2 Н
Ширина захвата [м]	1,65	1,65	1,85	1,85	2,10	2,10
Ширина вала [м]	0,70	0,70	0,80	0,80	0,90	0,90
Требуемое количество гидравлических соединений	-	1 x одн. действия	-	1 x одн. действия	-	1 x одн. действия
Производительность [га/ч]	~ 1,50		~ 2,00		~ 2,50	
Кол-во ножей [шт.]	6			8		
Обороты ВОМ [обр./мин]	540					
Категория навески ПНУ	I/II			II		
Мощность трактора [л.с.]	от 40		от 60		от 70	
Масса [кг]	400	410	455	460	555	560
Шарнирно-телескопический вал	ТРАКТОР - КОСИЛКА: БЕЗ МУФТЫ (ОДНОСТОРОННЯЯ МУФТА НА ШКИВЕ)				ТРАКТОР - КОСИЛКА: ОДНОСТОРОННЯЯ МУФТА	
Цены в ЕВРО	3 300	3 700	3 800	4 200	4 700	5 100

	Z 010	Z 010 Н	Z 010/1	Z 010/1 Н	Z 010/2	Z 010/2 Н
Деревянный транспортный ящик	100 €		120 €		130 €	

	Z 010	Z 010 Н	Z 010/1	Z 010/1 Н	Z 010/2	Z 010/2 Н
Гидравлическая система складывания	410 €	Стандарт	440 €	Стандарт	460 €	Стандарт



ПРЕИМУЩЕСТВА КОСИЛОК СЕРИИ K4BF

ВЕРХНЯЯ ЗАЩИТА

- ОБТЕКАЕМАЯ ФОРМА ПРЕДОТВРАЩАЕТ ПОПАДАНИЕ ВОДЫ И ЗАГРЯЗНЕНИЙ, СООТВЕТСТВУЕТ СТАНДАРТУ PN-EN ISO 4254-12
- ЗАЩИТНЫЙ ФАРТУК - УСТОЙЧИВЫЙ К АТМОСФЕРНЫМ УСЛОВИЯМ
- СКЛАДЫВАЕМАЯ БОКОВАЯ ЗАЩИТА УМЕНЬШАЕТ ТРАНСПОРТНУЮ ШИРИНУ

РЕДУКТОР:

- ВОЗМОЖНА СМЕНА НАПРАВЛЕНИЯ ОБОРОТОВ ВАЛА ПЕРЕВОРОТОМ ГЛАВНОГО РЕДУКТОРА НА 180° (K4BF)*

ПОЛУПРИЦЕПНАЯ НАВЕСКА:

- СОГЛАСНО НЕМЕЦКОМУ СЕЛЬСКОХОЗЯЙСТВЕННОМУ ЖУРНАЛУ PROF1 (PROFI-TEST 01/2017) – САМОЕ БОЛЬШОЕ КОПИРОВАНИЕ ТЕРРИТОРИИ В ТРЕХ ПЛОСКОСТЯХ
- МЕХАНИЧЕСКАЯ ТРАНСПОРТНАЯ ЗАЩИТА
- МОНТАЖ НА ЗАЦЕПНОМ ТРЕУГОЛЬНИКЕ

УМЕНЬШЕНИЕ НАГРУЗКИ

- БОЛЬШОЙ УГОЛ НАКЛОНА КОПИРОВАНИЯ РЕЛЬЕФА ДАЖЕ НА НЕРАВНЫХ И КРУТЫХ СКЛОНАХ,
- РАВНОМЕРНОЕ СНИЖЕНИЕ НАГРУЗКИ ПО ВСЕЙ РАБОЧЕЙ ШИРИНЕ - РЕГУЛИРУЕМОЕ ДАВЛЕНИЕ НА ПОЧВУ

РЕЗИНОВЫЙ ВАЛКООБРАЗОВАТЕЛЬ

- ОБЛЕГЧАЕТ ФОРМИРОВАНИЕ ПОКОСА МЕЖДУ КОЛЕСАМИ ТРАКТОРА
- ЧИСТЫЙ КОРМ,
- ВОЗМОЖНОСТЬ РЕГУЛИРОВКИ ШИРИНЫ ВАЛКА

РАБОЧИЕ ЭЛЕМЕНТЫ

- ИДЕАЛЬНОЕ КОПИРОВАНИЕ ТЕРРИТОРИИ
- БОЛЬШАЯ ПРОПУСКНАЯ СПОСОБНОСТЬ ДАЖЕ ПРИ БОЛЬШОМ УРОЖАЕ
- БОЛЬШАЯ ПЛОЩАДЬ СОПРИКОСНОВЕНИЯ С ЗЕМЛЕЙ УВЕЛИЧИВАЕТ СТАБИЛЬНОСТЬ РАБОТЫ

СВАРНАЯ РАМА

- ПЕРЕДАЧА ПРИВОДА В МАСЛЯНОЙ ВАННЕ,
- ПРОЧНАЯ РАМА УСТОЙЧИВАЯ К НАГРУЗКАМ ПОВЫШАЕТ НАДЕЖНОСТЬ



ДРУГИЕ ПРЕИМУЩЕСТВА КОСИЛОК СЕРИИ K4BF

ЧИСТОТА КОРМА И ЗАЩИТА ДЕРНА

- БОЛЬШАЯ ПОВЕРХНОСТЬ РАБОЧИХ ЭЛЕМЕНТОВ С НЕБОЛЬШИМ ДАВЛЕНИЕМ НА ПОЧВУ ОБЛЕГЧАЕТ КОШЕНИЕ НА ПОДМОКШИХ И ТОРФЯНЫХ ПОЛЯХ, А ТАКЖЕ ПОЛЕГЛЫХ ТРАВ
- ПРЕВОСХОДНОЕ КОПИРОВАНИЕ ПОЧВЫ НА НЕРАВНОСТЯХ И ХОЛМИСТОЙ МЕСТНОСТИ
- ЗАВОДСКАЯ УСТАНОВКА ВЫСОТЫ КОШЕНИЯ (5,8 мм), ЗНАЧИТЕЛЬНО ПОВЫШАЕТ ЧИСТОТУ СКОШЕННОЙ ЗЕЛЕННОЙ МАССЫ

ЛЕГКОСТЬ ОБСЛУЖИВАНИЯ

- ПРОСТАЯ КОНСТРУКЦИЯ
- СКЛАДЫВАЕМАЯ БОКОВАЯ ЗАЩИТА ОБЕСПЕЧИВАЕТ УДОБНУЮ ТРАНСПОРТИРОВКУ
- ИЗМЕНЕНИЕ НАПРАВЛЕНИЯ ОБОРОТОВ РЕДУКТОРА - ВОЗМОЖНОСТЬ РАБОТЫ С ТРАКТОРАМИ С ЛЕВЫМИ ИЛИ ПРАВЫМИ ОБОРОТАМИ ВОМ
- ВОЗМОЖНОСТЬ ОДНОВРЕМЕННОЙ РАБОТЫ С МАШИНАМИ ДЛЯ СБОРА ЗЕЛЕННОЙ МАССЫ (ПРИЦЕПЫ САМОЗАГРУЖАЮЩИЕСЯ, ПРЕССА)

СЕРВИС, ЗАПАСНЫЕ ЧАСТИ

- НИЗКИЕ ЭКСПЛУАТАЦИОННЫЕ РАСХОДЫ
- ВЫСОКАЯ РЕМОНТОПРИГОДНОСТЬ В ЛЮБЫХ УСЛОВИЯХ

ПРОВЕРЕННАЯ КОНСТРУКЦИЯ

- БОЛЕЕ 35 ЛЕТ ОПЫТА В ПРОИЗВОДСТВЕ БАРАБАНЫХ КОСИЛОК
- 2 ГОДА ГАРАНТИИ

ДОВЕРИЕ КЛИЕНТОВ

- БОЛЕЕ 50 ТЫС. БАРАБАНЫХ КОСИЛОК РАБОТАЮЩИХ ПО ВСЕМУ МИРУ

ОПЦИОНАЛЬНОЕ ОСНАЩЕНИЕ

НАКЛАДКИ НА БАРАБАНЫ

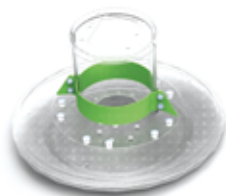

СВЕТООТРАЖАЮЩИЕ УКАЗАТЕЛИ



КОСИЛКИ 2-Х И 4-Х БАРАБАННЫЕ ФРОНТАЛЬНЫЕ K4BF



Стандартное оснащение:

Гидроцилиндры • Разгрузочные пружины • Регулировка высоты кошения (дистанционные кольца) • Наклонная металлическая защита и брезент • Ключ для замены ножей • Треугольник II кат. • Цепь предохранительная • Шарнирно-телескопический вал.

ТЕХНИЧЕСКИЕ ДАННЫЕ	K4BF 265		K4BF 300	
	Ширина захвата [м]	2,65		3,00
	Ширина валка [м]	1,20 - 1,60		1,40 - 1,80
	Требуемое количество гидравлических соединений	1 х одностороннего действия		
	Производительность [га/ч]	~ 3,00		~ 3,50
	Кол-во ножей [шт.]	12		18
	Обороты ВОМ [обр./мин]	1000		
	Категория навески ПНУ	II		
	Мощность трактора [л.с.]	от 80		от 90
	Масса [кг]	780		860
	Шарнирно-телескопический вал	трактор - косилка: с односторонней и фрикционной муфтами		
	Валкообразователь дисковый двойной [шт.]	2		2
Цены в ЕВРО	9 700		10 800	

	K4BF 265	K4BF 300
Деревянный транспортный ящик	140 €	150 €

	K4BF 265	K4BF 300
Светоотражающие указатели - комп.	150 €	
Накладки на барабаны - шт.	390 €	



ЛЕГКИЙ БРУС *LiteCUT*

КОСИЛКИ ДИСКОВЫЕ

ЗАКАЛЕННАЯ НАКЛАДКА РЕДУКТОРА

- ЗАЩИТА ПРИВОДНОГО БРУСА



КОНСТРУКЦИЯ

- ЛЕГКАЯ, ПРОЧНАЯ, РАЗБОРНАЯ
- ТОЛЩИНА СТЕНКИ 5 ММ

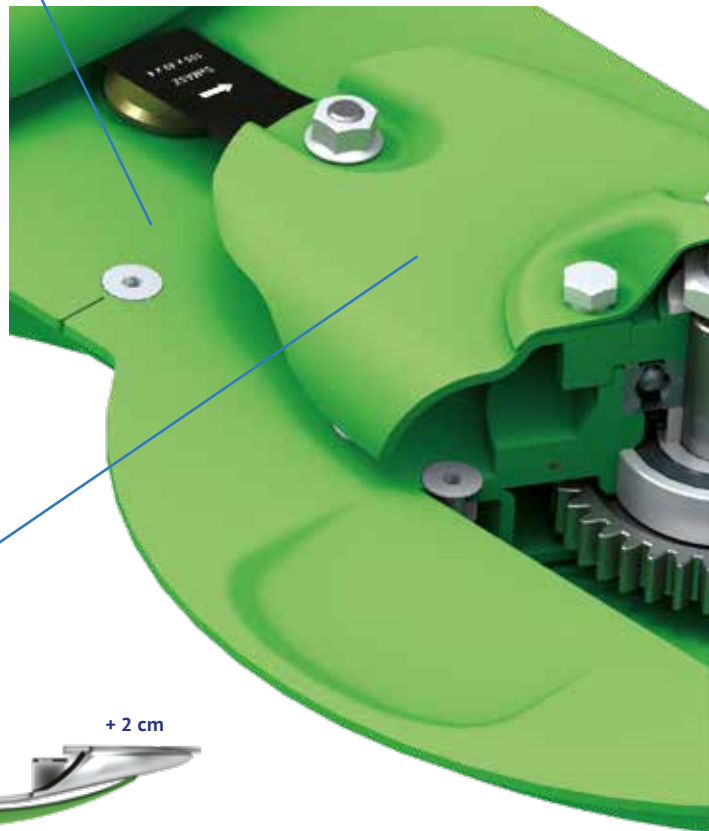

ЗАКАЛЕННЫЕ ДИСКИ:

- МОДЕРНИЗИРОВАННАЯ ФОРМА ДИСКА УВЕЛИЧИВАЕТ ЕГО ЖЕСТКОСТЬ И ОБЕСПЕЧИВАЕТ АККУРАТНОЕ ПЕРЕВОРАЧИВАНИЕ МАТЕРИАЛА
- ВЫСОКАЯ ИЗНОСОУСТОЙЧИВОСТЬ
- ЛЕГКАЯ ЗАМЕНА ДИСКОВ



+ 2 cm



+ 2,5 cm



+ 3 cm

НАКЛАДКИ СКОЛЬЖЕНИЯ

- ЗАКАЛЕННАЯ СТАЛЬ
- ВЫСОКАЯ ИЗНОСОУСТОЙЧИВОСТЬ
- ЛЕГКАЯ ЗАМЕНА

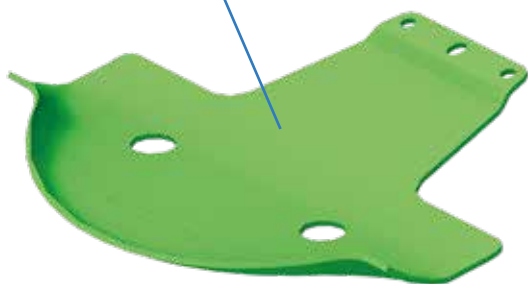

НАКЛАДКА ВЫСОКОГО КОШЕНИЯ (ОПЦИЯ)

- ОБЕСПЕЧИВАЮТ ПОВЫШЕНИЕ ВЫСОТЫ КОШЕНИЯ ДОБАВЛЯЯ НА 20, 25 ИЛИ 30 ММ УСТАНОВЛИВАЮТСЯ НА СКОЛЬЗЯЩИЕ ПОЛОЗЬЯ
- ЛЕГКАЯ ЗАМЕНА

БЕССТУПЕНЧАТАЯ РЕГУЛИРОВКА ВЫСОТЫ СРЕЗА (от 3 см до 7 см)

стандартная высота кошения от 4 см до 6 см (от 2° до 0°) обеспечивает аккуратную адаптацию косилки к условиям работы (опционально — накладки высокого кошения и двойные Накладки высокого кошения обеспечивают высоту кошения до 12 см)
- точно подобранная высота кошения (мы рекомендуем не менее 7 см) влияет положительно на качество зеленой массы а также на состояние, величину и быстроту роста следующего покоса
- высоко установленные режущие элементы бруса позволяют оставлять длинные стебли (7 см), снижая риск загрязнения корма следующими машинами (ворошилками, граблями, прессами)
- низко скошенная трава (менее 5 см) ослабляет растения и замедляет рост зеленой массы, а это может привести к меньшей урожайности и его низкой пищевой ценности



ПРИМЕНЯЕМЫЙ В КОСИЛКЕ: SAMBA



МОДУЛЬ ДИСКА С СИСТЕМОЙ **Safegear**

- ДОПОЛНИТЕЛЬНАЯ ЗАЩИТА ШЕСТЕРЕН В БРУСЕ,
- КРЕПКИЕ, С ДВОЙНОЙ ЗАЩИТОЙ ПОДШИПНИКИ,
- БЫСТРАЯ И ЛЕГКАЯ ЗАМЕНА ШПОНОК В ПОЛЕВЫХ УСЛОВИЯХ,
- ВОЗМОЖНОСТЬ МНОГОКРАТНОГО ПРИМЕНЕНИЯ ПОСЛЕ ЗАМЕНЫ ШПОНКИ



СИСТЕМА **Safegear**

- ЗАЩИТА ОТ КАМНЕЙ В ВИДЕ СРЕЗАЕМОЙ ШПОНКИ В СТАНДАРТЕ

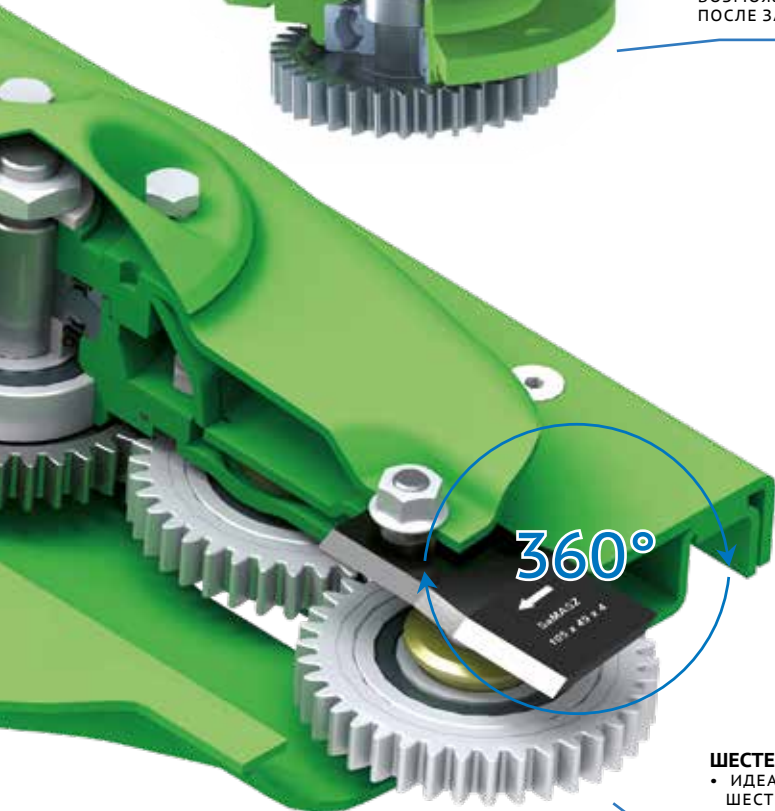

360°

ШЕСТЕРНЯ ТОЛЩИНОЙ 18 ММ

- ИДЕАЛЬНОЕ СОПРИКОСНОВЕНИЕ ЗУБЬЕВ ШЕСТЕРНИ ОБЕСПЕЧИВАЮТ ТОЧНУЮ ПЕРЕДАЧУ МОЩНОСТИ И БЕСШУМНУЮ РАБОТУ
- ЗАЩИЩЕННЫЕ СИСТЕМОЙ SAFEGEAR
- ДВОЙНЫЕ ЗАКРЫТЫЕ ПОДШИПНИКИ ТИПА 2RS



ЦЕНТРАЛЬНЫЙ ДЕРЖАТЕЛЬ НОЖЕЙ

- ИЗГОТОВЛЕННЫЙ ИЗ ЗАКАЛЕННОЙ СТАЛИ ВЫСОКОГО КАЧЕСТВА
- ТЩАТЕЛЬНАЯ ОЧИСТКА БРУСА
- ОБОРОТ НОЖА: 360°
- ЛЕГКАЯ И БЫСТРАЯ ЗАМЕНА НОЖЕЙ



ЗАКАЛЕННАЯ ВИНТОВАЯ НАСАДКА

- ДОРАБОТАННАЯ ФОРМА ИСКЛЮЧАЕТ ВОЗМОЖНОСТЬ ПОТЕРИ НОЖА
- ЛЕГКО МЕНЯЕТСЯ ПРИ ИЗНОСЕ



ЗАКАЛЕННЫЕ РЕЖУЩИЕ НОЖИ (ДЛИНОЙ 105 ММ)

- ВЫСОКОЕ КАЧЕСТВО ИЗГОТОВЛЕНИЯ
- БЫСТРАЯ ЗАМЕНА ПРИ ПОМОЩИ СПЕЦИАЛЬНОГО КЛЮЧА
- ЗАМЕНА НОЖА ПРОИЗВОДИТСЯ СЗАДИ БРУСА КОСИЛКИ

КЛЮЧ ДЛЯ ЗАМЕНЫ НОЖЕЙ

- СПОСОБСТВУЕТ БЫСТРОЙ ЗАМЕНЕ НОЖЕЙ

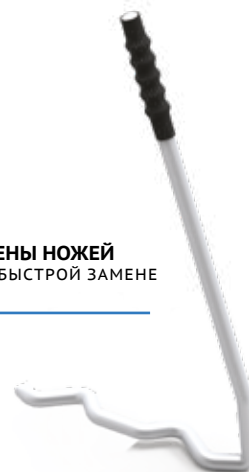

ОПЦИОНАЛЬНОЕ ОСНАЩЕНИЕ ДИСКОВЫХ КОСИЛОК С БРУСОМ *LiteCUT*

НАКЛАДКИ ВЫСОКОГО КОШЕНИЯ



- Обеспечивает увеличение высоты кошения на 20, 25 или 30мм

- Крепление к скользящим полозьям

- Легкая замена



ДИСКОВЫЙ ВАЛКООБРАЗОВАТЕЛЬ ОДИНАРНЫЙ (ВНУТРЕННИЙ / ВНЕШНИЙ)

ДИСКОВЫЙ ВАЛКООБРАЗОВАТЕЛЬ ДВОЙНОЙ (ВНУТРЕННИЙ / ВНЕШНИЙ)

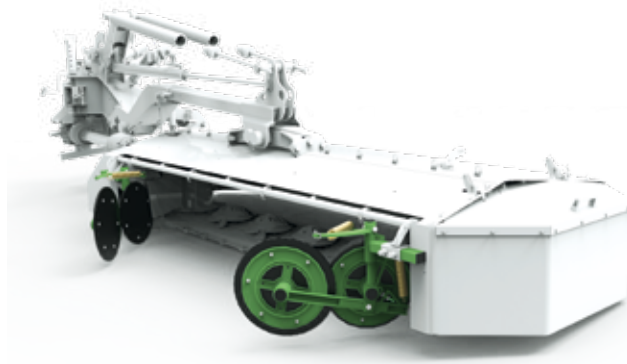
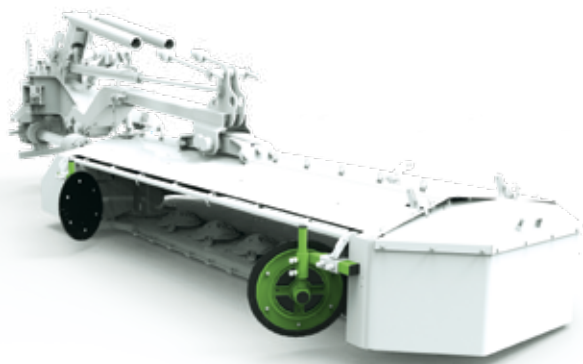

- Возможность регулировки валка в зависимости от потребностей клиента
- Простая и быстрая регулировка при помощи пружины
- Рекомендуется для горных районов (узкий валок)

ОПОРНАЯ СТОПА ДЛЯ ХРАНЕНИЯ (ТОЛЬКО SAMBA)

- позволяет хранить машину в вертикальном положении
- экономия места
- легкий и бесппроблемный монтаж



**Территория продаж
– более 60 стран**



ПРЕИМУЩЕСТВА КОСИЛОК СЕРИИ SAMBA

КОСИЛКИ ДИСКОВЫЕ

МЕТАЛЛИЧЕСКИЙ ВАЛКОБРАЗОВАТЕЛЬ

- ОБЛЕГЧАЕТ ФОРМИРОВАНИЕ И РЕГУЛИРУЕТ ШИРИНУ ПОКОСА В ЗАВИСИМОСТИ ОТ ПОТРЕБНОСТЕЙ КЛИЕНТА

УМЕНЬШЕНИЕ НАГРУЗКИ

- БЕССТУПЕНЧАТАЯ РЕГУЛИРОВКА ДАВЛЕНИЯ НА ПОЧВУ,
- БОЛЬШАЯ ПЛОЩАДЬ СОПРИКОСНОВЕНИЯ С ЗЕМЛЕЙ
- ЗАЩИТА ДЕРНА

РЕМЕННАЯ ПЕРЕДАЧА

- ПЕРЕДАЕТ ПРИВОД ПРИ ПОМОЩИ 4-Х КЛИНОВЫХ РЕМНЕЙ,
- АВТОМАТИЧЕСКОЕ НАТЯЖЕНИЕ,
- ТИХАЯ РАБОТА,
- ДОПОЛНИТЕЛЬНАЯ ЗАЩИТА

брус LiteCUT

*подробнее на стр. 12-13

ЗАЩИТА

- РЕГУЛИРУЕМЫЙ ПЕРЕДНИЙ И ЗАДНИЙ БРЕЗЕНТНЫЙ КОЖУХ ОБЕСПЕЧИВАЕТ ЛЕГКОЕ ОБСЛУЖИВАНИЕ
- ЗАЩИЩАЕТ ОТ ВЫЛЕТА КАМНЕЙ
- ЗАЩИТНЫЙ ФАРТУК-СТОЙКИЙ К АТМОСФЕРНЫМ УСЛОВИЯМ

НЕСУЩАЯ РАМА

- ЛЕГКАЯ И ПРОЧНАЯ КОНСТРУКЦИЯ,
- УМЕНЬШАЕТ ДАВЛЕНИЕ НА ПОЧВУ

МЕХАНИЧЕСКИЙ ПРЕДОХРАНИТЕЛЬ

- ЗАЩИТА КОСИЛКИ ОТ ПОВРЕЖДЕНИЙ

ДРУГИЕ ПРЕИМУЩЕСТВА КОСИЛОК СЕРИИ SAMBA

ЧИСТОТА КОРМА И ЗАЩИТА ДЕРНА

- БЕССТУПЕНЧАТАЯ РЕГУЛИРОВКА ВЫСОТЫ СРЕЗА
- ВОЗМОЖНОСТЬ ПРИМЕНЕНИЯ НАКЛАДОК ВЫСОКОГО КОШЕНИЯ
- БОЛЬШОЙ УГОЛ КОПИРОВАНИЯ ТЕРРИТОРИИ: +/- 30°
- ЛЕГКАЯ КОНСТРУКЦИЯ -МЕНЬШЕЕ ДАВЛЕНИЕ НА ПОЧВУ

ЛЕГКОСТЬ ОБСЛУЖИВАНИЯ

- АВТОМАТИЧЕСКАЯ БЛОКИРОВКА ПОДЪЕМА НА ПОВОРОТАХ
- ГИДРАВЛИЧЕСКОЕ СКЛАДЫВАНИЕ ПРИ ПОВОРОТАХ И ТРАНСПОРТИРОВКЕ
- МЕХАНИЧЕСКАЯ БЛОКИРОВКА ПРИ ТРАНСПОРТИРОВКЕ
- РЕГУЛИРУЕМЫЕ ШКВОРНИ НИЖНЕГО ЗАЦЕПА ОБЛЕГЧАЮТ АГРЕГАТИРОВАНИЕ С РАЗНЫМИ ТИПАМИ ТРАКТОРОВ

СЕРВИС, ЗАПАСНЫЕ ЧАСТИ

- НИЗКИЕ ЭКСПЛУАТАЦИОННЫЕ РАСХОДЫ
- ВЫСОКАЯ РЕМОНТОПРИГОДНОСТЬ

ПРОВЕРЕННАЯ КОНСТРУКЦИЯ

- БОЛЕЕ 20 ЛЕТ ОПЫТА В ПРОИЗВОДСТВЕ ДИСКОВЫХ КОСИЛОК
- ПРОВЕРЕННЫЙ НА РЫНКАХ ВСЕГО МИРА РЕЖУЩИЙ БРУС LITECUT СОБСТВЕННОЙ КОНСТРУКЦИИ
- 2 ГОДА ГАРАНТИИ

ДОВЕРИЕ КЛИЕНТОВ

- ЗА 2 ГОДА ПРОИЗВЕДЕНО БОЛЕЕ 1000 КОСИЛОК СЕРИИ SAMBA РАБОТАЮЩИХ НА ПОЛЯХ ВСЕГО МИРА

ОПЦИОНАЛЬНОЕ ОСНАЩЕНИЕ (подробнее на стр. 14)

НАКЛАДКИ ВЫСОКОГО КОШЕНИЯ



ДИСКОВЫЙ ВАЛКОБРАЗОВАТЕЛЬ ОДИНАРНЫЙ (ВНЕШ.)*

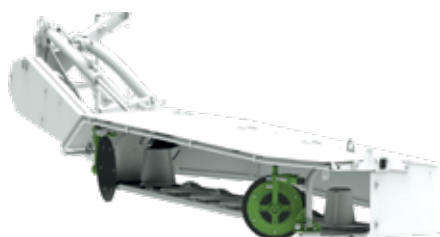

ДИСКОВЫЙ ВАЛКОБРАЗОВАТЕЛЬ ДВОЙНОЙ (ВН.)



КОСИЛКИ ДИСКОВЫЕ ЗАДНЕНАВЕСНЫЕ SAMBA



- брус *LiteCUT*

Стандартное оснащение:

Брус LiteCUT • Система **SafeGear** • Механический предохранитель • Гидроцилиндр • Механическая защита во время транспортировки • Предохранительная цепь • Центральный держатель • Приводной вал (шарнирно-телескопический) • Регулируемый опорный башмак • Ключ для замены ножей • Комплект дополнительных ножей.

	SAMBA 160	SAMBA 200	SAMBA 240	SAMBA 280	SAMBA 320
Ширина захвата [м]	1,60	2,00	2,40	2,80	3,20
Ширина / Транспортная высота [м]	1,70 / 2,15	1,70 / 2,50	1,70 / 2,90	1,70 / 3,30	1,70 / 3,66
Ширина валка [м]	~ 1,10	~ 1,40	~ 1,70	~ 2,10	~ 2,40
Требуемое количество гидравлических соединений	1 x одностороннего действия				
Производительность [га/ч]	~ 1,50	~ 2,00	~ 2,50	~ 3,00	~ 3,50
Кол-во дисков [шт.] / Кол-во ножей [шт.]	4 / 8	5 / 10	6 / 12	7 / 14	8 / 16
Обороты ВОМ [обр./мин]	540				
Категория навески ПНУ	I / II			II	
Мощность трактора [л.с.]	от 20	от 30	от 45	от 60	от 75
Масса [кг]	410	445	490	505	560
Шарнирно-телескопический вал	трактор - косилка: с односторонней муфтой				
Цены в ЕВРО	5 900	6 400	7 200	7 800	8 500

	SAMBA 160	SAMBA 200	SAMBA 240	SAMBA 280	SAMBA 320
Деревянный транспортный ящик	120 €	130 €	140 €	150 €	150 €

	SAMBA 160	SAMBA 200	SAMBA 240	SAMBA 280	SAMBA 320
Накладки высокого кошения [количество накладок = количество дисков] [комплект]	150 €	190 €	220 €	260 €	290 €
Дисковый вакообразователь - одинарный (внутренний)*			270 €		
Дисковый вакообразователь - одинарный (внешний)			270 €		
Дисковый валкообразователь двойной (внутренний)*	-	-		440 €	
Дисковый валкообразователь двойной (внешний)	-	-		440 €	

* С ПЛАСТИНОЙ



ПРЕИМУЩЕСТВА КОСИЛОК СЕРИИ SAMBA F

ДИЗАЙН

- ЛЕГКАЯ И ПРОЧНАЯ (570 КГ НА 3,00 М. РАБОЧЕЙ ШИРИНЫ)
- ИДЕАЛЬНА ДЛЯ РАБОТЫ В ГОРАХ И НА СКЛОНАХ
- МИНИМАЛЬНАЯ НАГРУЗКА НА ДЕРН

ПРУЖИННАЯ РАЗГРУЗКА

- РАВНОМЕРНОЕ КОПИРОВАНИЕ ПО ВСЕЙ РАБОЧЕЙ ШИРИНЕ
- РЕГУЛИРОВКА ДАВЛЕНИЯ НА ПОЧВУ

ЗАЩИТА

- РЕГУЛИРУЕМЫЙ ПЕРЕДНИЙ И ЗАДНИЙ БРЕЗЕНТНЫЙ КОЖУХ ОБЕСПЕЧИВАЕТ ЛЕГКОЕ ОБСЛУЖИВАНИЕ
- ЗАЩИЩАЕТ ОТ ВЫЛЕТА КАМНЕЙ
- ЗАЩИТНЫЙ ФАРТУК-СТОЙКИЙ К АТМОСФЕРНЫМ УСЛОВИЯМ

УГЛОВОЙ РЕДУКТОР

- ПРИВОД ОТ ВОМ ТРАКТОРА,
- ИЗМЕНЕНИЕ НАПРАВЛЕНИЯ ВРАЩЕНИЯ РАЗВОРОТОМ РЕДУКТОРА НА 180°

НАВЕСКА

- КОПИРОВАНИЕ НЕРОВНОСТИ ПОЛЯ ДО 22°
- ОБЛЕГЧЕННАЯ КОНСТРУКЦИЯ
- ТРЕУГОЛЬНИК ЗАЦЕПА В КОМПЛЕКТЕ

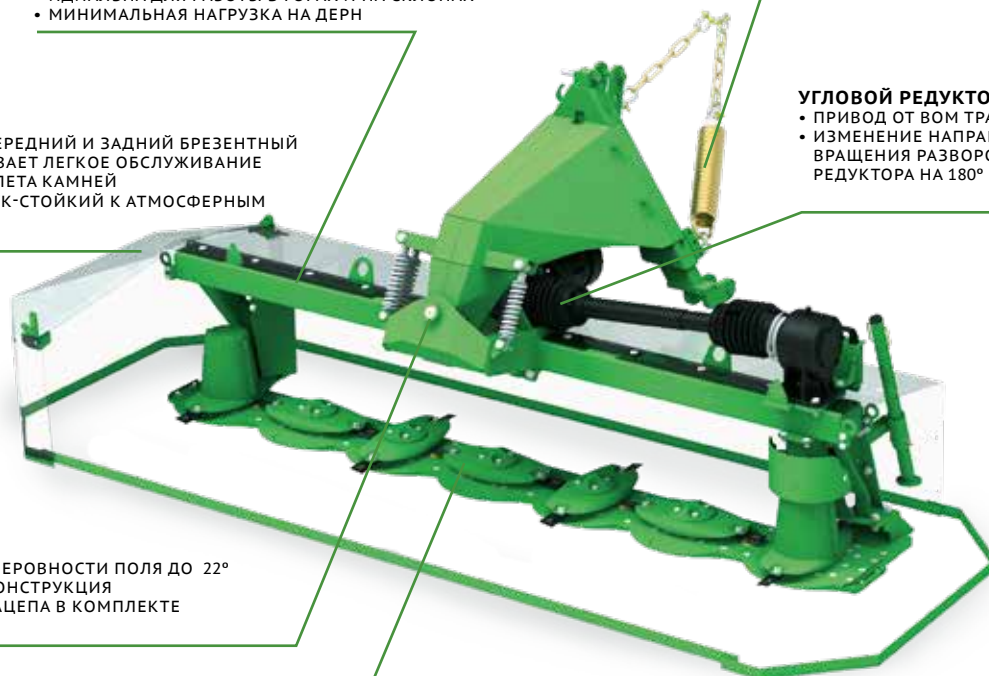

брус **LiteCUT**
*подробнее на стр. 12-13

ДРУГИЕ ПРЕИМУЩЕСТВА КОСИЛОК СЕРИИ SAMBA F

ЧИСТОТА КОРМА И ЗАЩИТА ДЕРНА

- БЕССТУПЕНЧАТАЯ РЕГУЛИРОВКА ВЫСОТЫ СРЕЗА (ОТ 4 ДО 7 СМ)
- ВОЗМОЖНОСТЬ ПРИМЕНЕНИЯ НАКЛАДОК ВЫСОКОГО КОШЕНИЯ
- БОЛЬШОЙ УГОЛ КОПИРОВАНИЯ ТЕРРИТОРИИ:
- ЛЕГКАЯ КОНСТРУКЦИЯ - МЕНЬШЕЕ ДАВЛЕНИЕ НА ПОЧВУ

ЛЕГКОСТЬ ОБСЛУЖИВАНИЯ

- СКЛАДНЫЕ БОКОВИНЫ ДЛЯ УДОБСТВА ТРАНСПОРТИРОВКИ
- ИЗМЕНЕНИЕ НАПРАВЛЕНИЯ ВРАЩЕНИЯ РАЗВОРОТОМ РЕДУКТОРА
- АГРЕГАТИРОВАНИЕ С ТРАКТОРАМИ ПРАВЫМ/ЛЕВЫМ ВОМ

СЕРВИС, ЗАПАСНЫЕ ЧАСТИ

- НИЗКИЕ ЭКСПЛУАТАЦИОННЫЕ РАСХОДЫ
- РЕМОНТОПРИГОДНА

ПРОВЕРЕННАЯ КОНСТРУКЦИЯ

- БОЛЕЕ 25 ЛЕТ ОПЫТА В ПРОИЗВОДСТВЕ ДИСКОВЫХ КОСИЛОК
- ПРОВЕРЕННЫЙ НА РЫНКАХ ВСЕГО МИРА РЕЖУЩИЙ БРУС **LiteCUT** СОБСТВЕННОЙ КОНСТРУКЦИИ
- 2 ГОДА ГАРАНТИИ

ОПЦИОНАЛЬНОЕ ОСНАЩЕНИЕ

(подробнее на стр. 14)

НАКЛАДКИ ВЫСОКОГО КОШЕНИЯ



СВЕТООТРАЖАЮЩИЕ УКАЗАТЕЛИ С ОСВЕЩЕНИЕМ LED



ДИСКОВЫЙ ВАЛКООБРАЗОВАТЕЛЬ ОДИНАРНЫЙ (ВНЕС.)*

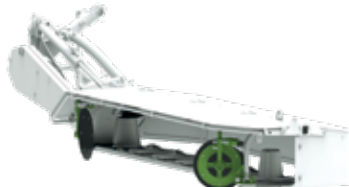

ДИСКОВЫЙ ВАЛКООБРАЗОВАТЕЛЬ ДВОЙНОЙ (ВН.)



КОСИЛКИ ДИСКОВЫЕ ФРОНТАЛЬНЫЕ SAMBA F



- брус *LiteCUT*

Стандартное оснащение:

Брус *LiteCUT* с системой быстрой замены ножей • Система **safeGEAR** • Износостойкие накладки • Сменные накладки высокого кошения • Разгрузочные пружины • Беступенчатая регулировка покоса • Регулировка ширины валка • Карданный вал • Ключ для замены ножей • Комплект дополнительных ножей. • Рамка для навески косилки

НОВИНКА!

	SAMBA 220 F	SAMBA 240 F	SAMBA 260 F	SAMBA 280F	SAMBA 300 F
Ширина захвата [м]	2,20	2,40	2,60	2,80	3,00
Транспортная ширина[м]	2,20	2,40	2,60	2,80	3,00
Ширина валка [м]	1,00 - 1,20	1,10 - 1,80	1,20 - 1,40	1,50 - 2,20	1,50 - 1,70
Производительность [га/ч]	~2,00	~2,30	~2,50	~2,80	~3,00
Кол-во дисков [шт.]	5	6	6	7	7
Кол-во ножей [шт.]	10	12	12	14	14
Обороты вом [обр./мин]	1 000				
Категория навески ПНУ	II				
Мощность трактора [л.с.]	от 45	от 55	от 60	от 70	от 75
Масса [кг]	490	520	530	560	570
Вал оборота мощности	трактор - косилка: с фрикционной муфтой с встроенной: обгонной муфтой				
Цены в ЕВРО	9 900	10 100	10 500	10 800	11 100

	SAMBA 220 F	SAMBA 240 F	SAMBA 260 F	SAMBA 280F	SAMBA 300 F
Деревянный транспортный ящик	490 €	490 €	490 €	490 €	490 €

	SAMBA 220 F	SAMBA 240 F	SAMBA 260 F	SAMBA 280 F	SAMBA 300F
Светоотражающие указатели с освещением LED	280 €				
Дисковый вакообразователь - одинарный (внутренний)	-	5300 €			
Дисковый вакообразователь - одинарный (внешний)	-	880 €			
Редуктор на 540[обр./мин.] (монтаж только на заводе!)	460 €				

КОСИЛКИ ДИСКОВЫЕ

PerfectCUT

2 ГОДА ГАРАНТИИ



ВОЗМОЖНЫЕ КОМБИНАЦИИ КОСИЛОК SAMBA

SAMBA 300 F + SAMBA 320

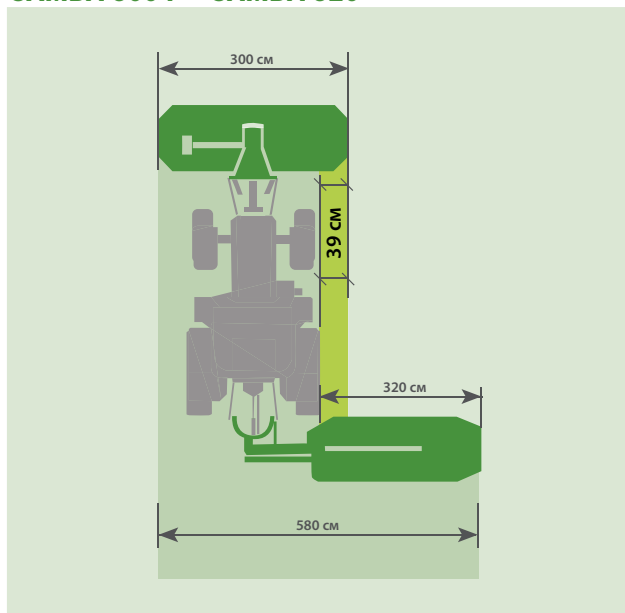

КОМБИНАЦИИ	SAMBA 300 F	SAMBA 320
Ширина покоса [м]	~ 1,60 - 2,40	~ 1,80 - 2,40
Перекрытие режущего аппарата [см]	~ 39	
Ширина захвата [см]	580	

* Диапазон ширины валка включает в себя опционально доступные направляющие покоса

SAMBA 300 F + SAMBA 280

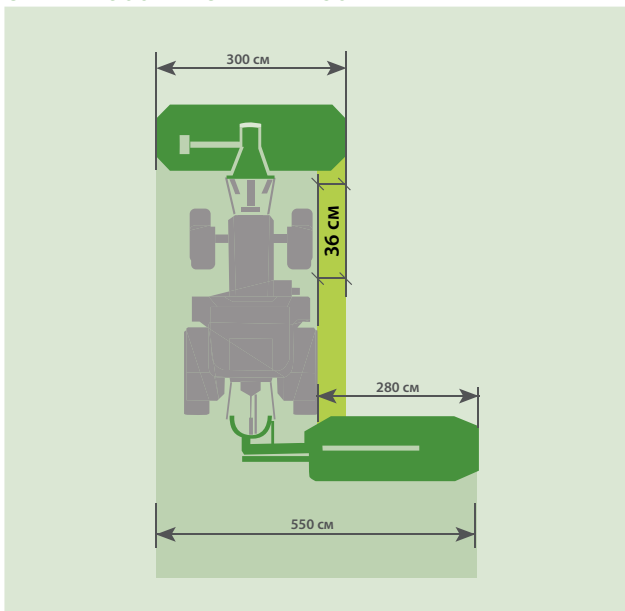

КОМБИНАЦИИ	SAMBA 300 F	SAMBA 280
Ширина покоса [м]	~ 1,60 - 2,40	~ 1,40 - 2,10
Перекрытие режущего аппарата [см]	~ 36	
Ширина захвата [см]	550	

* Диапазон ширины валка включает в себя опционально доступные направляющие покоса

SAMBA 300 F + SAMBA 240

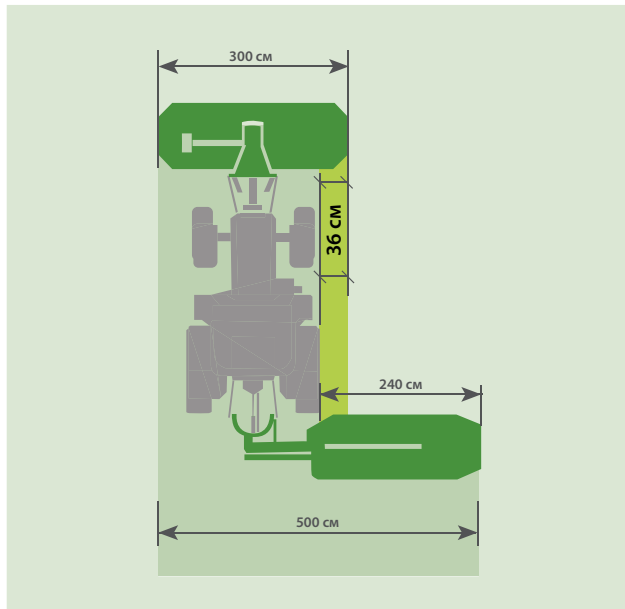

КОМБИНАЦИИ	SAMBA 300 F	SAMBA 240
Ширина покоса [м]	~ 1,60 - 2,40	~ 1,00 - 1,70
Перекрытие режущего аппарата [см]	~ 36	
Ширина захвата [см]	500	

* Диапазон ширины валка включает в себя опционально доступные направляющие покоса



SAMBA 280 F + SAMBA 320

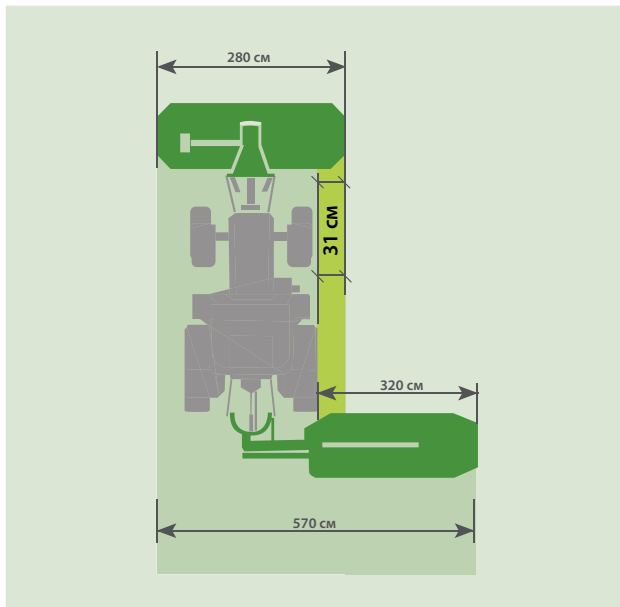

КОМБИНАЦИИ	SAMBA 280 F	SAMBA 320
Ширина покоса [м]	~ 1,30 - 2,30	~ 1,80 - 2,40
Перекрытие режущего аппарата [см]	~ 31	
Ширина захвата [см]	570	

* Диапазон ширины вала включает в себя опционально доступные направляющие покоса

SAMBA 280 F + SAMBA 280

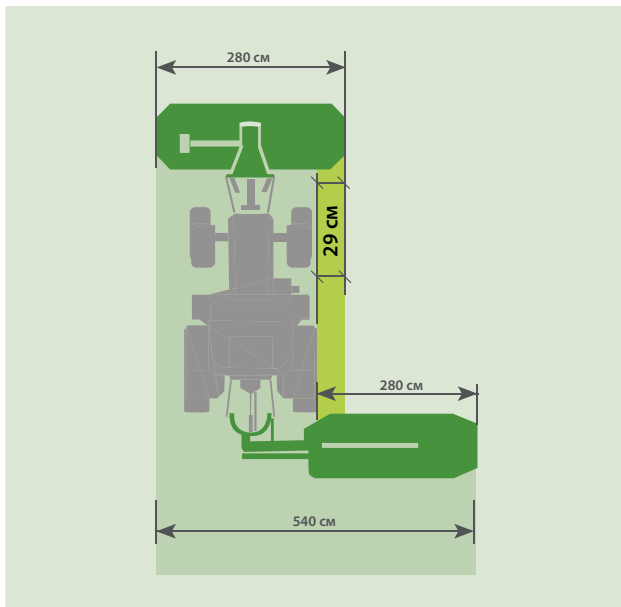

КОМБИНАЦИИ	SAMBA 280 F	SAMBA 280
Ширина покоса [м]	~ 1,80 - 2,40	~ 1,40 - 2,10
Перекрытие режущего аппарата [см]	~ 29	
Ширина захвата [см]	540	

* Диапазон ширины вала включает в себя опционально доступные направляющие покоса

SAMBA 280 F + SAMBA 240

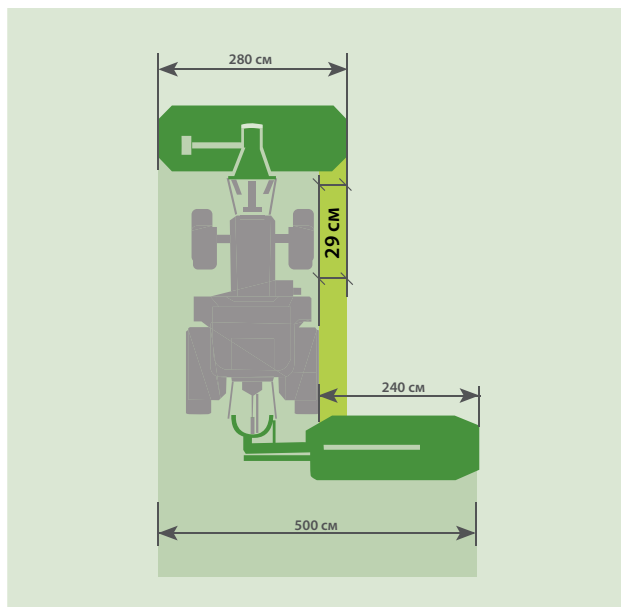

КОМБИНАЦИИ	SAMBA 280 F	SAMBA 240
Ширина покоса [м]	~ 1,30 - 2,30	~ 1,00 - 1,70
Перекрытие режущего аппарата [см]	~ 29	
Ширина захвата [см]	500	

* Диапазон ширины вала включает в себя опционально доступные направляющие покоса



ПРЕИМУЩЕСТВА КОСИЛОК СЕРИИ ALPINA

ДИЗАЙН

- ЛЕГКАЯ И ПРОЧНАЯ (570 КГ НА 3,00 М. РАБОЧЕЙ ШИРИНЫ)
- ИДИАЛЬНА ДЛЯ РАБОТЫ В ГОРАХ И НА СКЛОНАХ
- МИНИМАЛЬНАЯ НАГРУЗКА НА ДЕРН

НАВЕСКА

- КОПИРОВАНИЕ НЕРОВНОСТИ ПОЛЯ
- ОБЛЕГЧЕННАЯ КОНСТРУКЦИЯ
- ТРЕУГОЛЬНИК ЗАЦЕПА В КОМПЛЕКТЕ

ЗАЩИТА

- РЕГУЛИРУЕМЫЙ ПЕРЕДНИЙ И ЗАДНИЙ БРЕЗЕНТНЫЙ КОЖУХ ОБЕСПЕЧИВАЕТ ЛЕГКОЕ ОБСЛУЖИВАНИЕ
- ЗАЩИЩАЕТ ОТ ВЫЛЕТА КАМНЕЙ
- ЗАЩИТНЫЙ ФАРТУК-СТОЙКИЙ К АТМОСФЕРНЫМ УСЛОВИЯМ

УГЛОВОЙ РЕДУКТОР

- ПРИВОД ОТ ВОМ ТРАКТОРА,
- ИЗМЕНЕНИЕ НАПРАВЛЕНИЯ ВРАЩЕНИЯ РАЗВОРОТОМ РЕДУКТОРА НА 180°

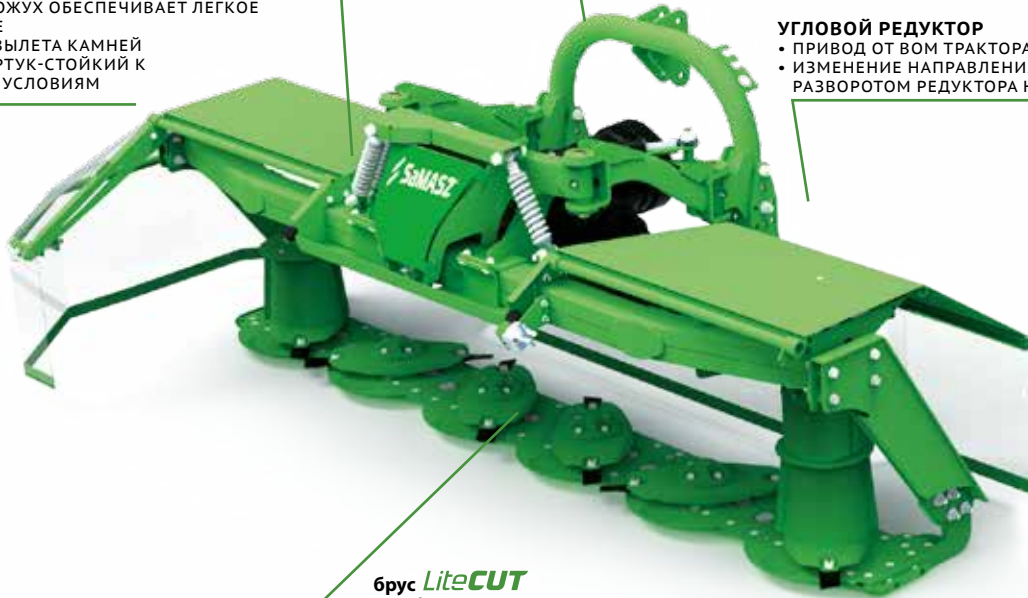

брус **LiteCUT**
*подробнее на стр. 12-13

ДРУГИЕ ПРЕИМУЩЕСТВА КОСИЛОК СЕРИИ ALPINA

ЧИСТОТА КОРМА И ЗАЩИТА ДЕРНА

- БЕССТУПЕНЧАТАЯ РЕГУЛИРОВКА ВЫСОТЫ СРЕЗА (ОТ 4 ДО 7 СМ)
- ВОЗМОЖНОСТЬ ПРИМЕНЕНИЯ НАКЛАДОК ВЫСОКОГО КОШЕНИЯ
- БОЛЬШОЙ УГОЛ КОПИРОВАНИЯ ТЕРРИТОРИИ
- ЛЕГКАЯ КОНСТРУКЦИЯ - МЕНЬШЕЕ ДАВЛЕНИЕ НА ПОЧВУ

ЛЕГКОСТЬ ОБСЛУЖИВАНИЯ

- СКЛАДНЫЕ БОКОВИНЫ ДЛЯ УДОБСТВА ТРАНСПОРТИРОВКИ
- ИЗМЕНЕНИЕ НАПРАВЛЕНИЯ ВРАЩЕНИЯ РАЗВОРОТОМ РЕДУКТОРА
- АГРЕГАТИРОВАНИЕ С ТРАКТОРАМИ ПРАВЫМ/ЛЕВЫМ ВОМ

СЕРВИС, ЗАПАСНЫЕ ЧАСТИ

- НИЗКИЕ ЭКСПЛУАТАЦИОННЫЕ РАСХОДЫ
- РЕМОНТОПРИГОДНА

ПРОВЕРЕННАЯ КОНСТРУКЦИЯ

- БОЛЕЕ 25 ЛЕТ ОПЫТА В ПРОИЗВОДСТВЕ ДИСКОВЫХ КОСИЛОК
- ПРОВЕРЕННЫЙ НА РЫНКАХ ВСЕГО МИРА РЕЖУЩИЙ БРУС **LiteCUT** СОБСТВЕННОЙ КОНСТРУКЦИИ
- 2 ГОДА ГАРАНТИИ

ОПЦИОНАЛЬНОЕ ОСНАЩЕНИЕ

(подробнее на стр. 14)

НАКЛАДКИ ВЫСОКОГО КОШЕНИЯ



СВЕТООТРАЖАЮЩИЕ УКАЗАТЕЛИ С ОСВЕЩЕНИЕМ LED



ДИСКОВЫЙ ВАЛКООБРАЗОВАТЕЛЬ ОДИНАРНЫЙ (ВНЕШ.)

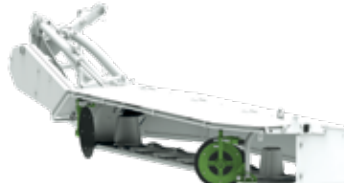

ДИСКОВЫЙ ВАЛКООБРАЗОВАТЕЛЬ ДВОЙНОЙ (ВН.)



КОСИЛКИ ДИСКОВЫЕ ФРОНТАЛЬНЫЕ ALPINA



- брус *LiteCUT*

Стандартное оснащение:

Брус LiteCUT с системой быстрой замены ножей • Система **safeGEAR** • Износостойкие накладки • Бесступенчатая регулировка высоты среза (от 4 до 7 см) • Карданный вал • Ключ для замены ножей • Комплект дополнительных ножей. • Рамка для навески косилки

НОВИНКА!

	ALPINA 220	ALPINA 260	ALPINA 300
Ширина захвата [м]	2,20	2,60	3,00
Транспортная ширина [м]	2,20	2,60	3,00
Ширина валка [м]	~ 1,00 - 1,20	~ 1,20 - 1,40	~ 1,50 - 1,7
Производительность [га/ч]	~ 2,00 / 5,00	~ 2,50 / 6,20	~ 3,00 / 7,00
Кол-во дисков [шт.] Кол-во ножей [шт.]	5 / 10	6 / 12	7 / 14
Обороты вом [обр./мин]	540 / 1000		
Категория навески ПНУ	I/II		
Мощность трактора [л.с.]	от 45	от 60	от 75
Масса [кг]	465	505	550
Вал оборота мощности	трактор - косилка: с фрикционной муфтой с встроенной: обгонной муфтой		
Цены в ЕВРО (привод 540 об / мин)	10 200	10 700	11 200
Цены в ЕВРО (привод 1000 об / мин)	10 200	10 700	11 200

	ALPINA 220	ALPINA 260	ALPINA 300
Цилиндр бокового переключения		530 €	
Светоотражающие указатели с освещением LED		280 €	
Дисковый вакообразователь - одинарный (внутренний)	-		530 €
Дисковый вакообразователь - одинарный (внешний)	-		880 €
Система механической разгрузки (пружины / ручки)		600 €	

КОСИЛКИ ДИСКОВЫЕ

PerfectCUT

2 ГОДА ГАРАНТИИ



БРУС *PerfectCUT*

ИДЕАЛЬНОЕ КОШЕНИЕ В ЛЮБЫХ УСЛОВИЯХ

КОСИЛКИ ДИСКОВЫЕ

КОНСТРУКЦИЯ

- ПОЛНОСТЬЮ СВАРНОЙ И ГЕРМЕТИЧНЫЙ БРУС,
- ТОЛЩ. СТЕНКИ 6 ММ

ЗАКАЛЕННЫЕ ДИСКИ

- АЭРОДИНАМИЧЕСКАЯ ФОРМА ДИСКА ОБЕСПЕЧИВАЕТ ПРЕВОСХОДНУЮ ПОДАЮЩУЮ СПОСОБНОСТЬ И СНИЖАЕТ СОПРОТИВЛЕНИЯ ВО ВРЕМЯ РАБОТЫ
- ВЫСОКАЯ ИЗНОСОСТОЙКОСТЬ,
- ЛЕГКИЙ МОНТАЖ

СМЕННАЯ ВСТАВКА МЕЖДУ ПОЛОЗЬЯМИ

- ДОПОЛНИТЕЛЬНАЯ ЗАЩИТА БРУСА

ЗАКАЛЕННЫЕ ДЕРЖАТЕЛИ НОЖЕЙ

- ВЫСОКАЯ ИЗНОСОСТОЙКОСТЬ,
- ЛЕГКАЯ ЗАМЕНА

НАКЛАДКА / ДВОЙНАЯ НАКЛАДКА ВЫСОКОГО КОШЕНИЯ

- УВЕЛИЧИВАЕТ ВЫСОТУ КОШЕНИЯ ДО 9СМ/ 12 СМ
- ЗАКАЛЕННАЯ, ИЗГОТОВЛЕННАЯ ИЗ ВЫСОКОКАЧЕСТВЕННОЙ СТАЛИ,
- ЛЕГКАЯ ЗАМЕНА
- КРЕПЛЕНИЕ К СКОЛЬЗЯЩИМ ПОЛОЗЬЯМ
- ИСПОЛЬЗУЕТСЯ ВМЕСТО СТАНДАРТНОЙ НАКЛАДКИ

ЗАКАЛЕННАЯ СТАНДАРТНАЯ НАКЛАДКА

- НОВАЯ КОНСТРУКЦИЯ УКРЕПЛЯЕТ НАКЛАДКУ
- ЗАЩИТА НАКЛАДОК ОТ ИЗНОСА
- ВОЗМОЖНОСТЬ ЗАМЕНЫ НАКЛАДКАМИ ВЫСОКОГО КОШЕНИЯ/ДВОЙНЫМИ НАКЛАДКАМИ ВЫСОКОГО КОШЕНИЯ
- БЫСТРАЯ И ПРОСТАЯ ЗАМЕНА

МОДЕРНИЗИРОВАННЫЕ, ЗАКАЛЕННЫЕ СКОЛЬЗЯЩИЕ ПОЛОЗЬЯ

- МЕНЬШЕЕ СОПРОТИВЛЕНИЕ ПРИ РАБОТЕ,
- ИСКЛЮЧАЕТ КОНТАКТ БРУСА С ЗЕМЛЕЙ
- БОЛЕЕ ЧИСТЫЙ КОРМ БЛАГОДАРЯ АЭРОДИНАМИЧЕСКОЙ ФОРМЕ СКОЛЬЗЯЩИХ ЭЛЕМЕНТОВ,
- ЗАЩИЩАЮТ БРУС СНИЗУ

БЕССТУПЕНЧАТАЯ РЕГУЛИРОВКА ВЫСОТЫ СРЕЗА (от 3 см до 7 см)

- стандартно установленная высота кошения от 4,5 см до 7 см (от 5° до 0°) обеспечивает аккуратную адаптацию косилки к условиям работы (опционально — Накладки высокого кошения и двойные Накладки высокого кошения обеспечивают высоту кошения до 9/12 см)
- точно подобрана высота кошения (мы рекомендуем не менее 7 см) влияет положительно на качество зеленой массы а также на состояние, величину и быстроту роста следующего покоса
- высоко установленные режущие элементы бруса позволяют оставлять длинные стебли (7 см), снижая риск загрязнения корма следующими машинами (ворошилками, граблями, прессами)
- низко скошенная трава (менее 5 см) ослабляет растения и замедляет рост зеленой массы, а это может привести к меньшей урожайности и его низкой пищевой ценности



ПРИМЕНЯЕМЫЙ В КОСИЛКАХ: KDT, KDTC, KT, XT, KDC, TORO, KDF, KDD, KDD-R, MegaCUT, GigaCUT

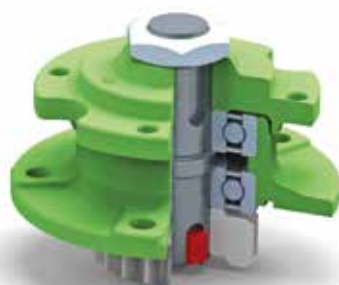

МОДУЛЬ ДИСКА С СИСТЕМОЙ **safeGEAR**

- ДОПОЛНИТЕЛЬНАЯ ЗАЩИТА ШЕСТЕРЕН В БРУСЕ,
- ОЧЕНЬ КРЕПКИЕ, С ДВОЙНОЙ ЗАЩИТОЙ ПОДШИПНИКИ,
- БЫСТРАЯ И ЛЕГКАЯ ЗАМЕНА ШПОНОК В ПОЛЕВЫХ УСЛОВИЯХ,
- ВОЗМОЖНОСТЬ МНОГОКРАТНОГО ИСПОЛЬЗОВАНИЯ МОДУЛЯ ДИСКА ПОСЛЕ ЗАМЕНЫ ШПОНКИ

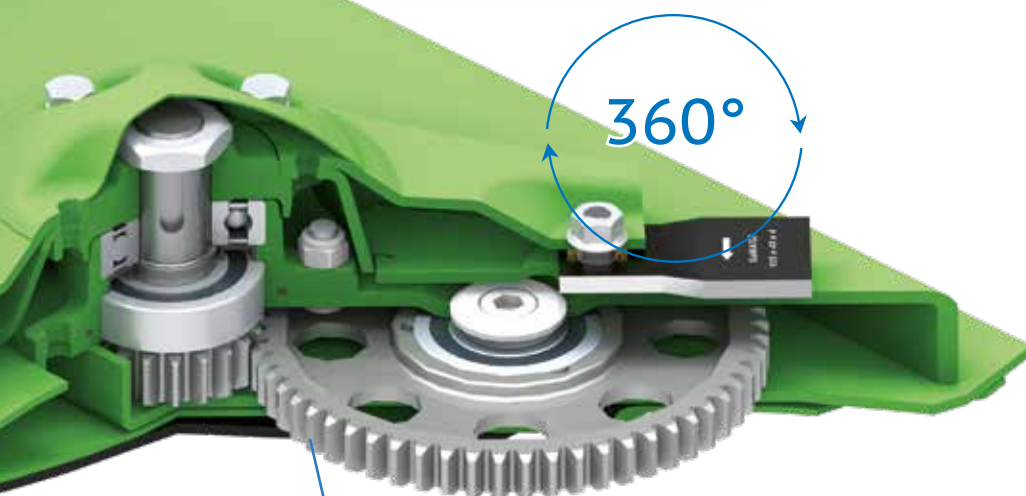

360°

ШЕСТЕРНЯ ТОЛЩИНОЙ 25 ММ

- СИСТЕМА ЗАЩИТЫ **safeGEAR**
- ОБЕСПЕЧИВАЮТ ТОЧНУЮ ПЕРЕДАЧУ КРУТЯЩЕГО МОМЕНТА
- ИЗНОСОСТОЙКИЕ И УДАРОПРОЧНЫЕ К ПОВРЕЖДЕНИЯМ
- ОПТИМАЛЬНОЕ ПЕРЕДАТОЧНОЕ ОТКЛОНЕНИЕ, ПОСТОЯННОЕ ЗАЦЕПЛЕНИЕ ШЕСТЕРЕН (4 ЗУБА)
- ТИХАЯ РАБОТА
- ДВОЙНЫЕ ЗАКРЫТЫЕ ПОДШИПНИКИ 2RS

СИСТЕМА **safeGEAR**

ЗАЩИТА ОТ КАМНЕЙ СО СРЕЗАЕМОЙ ШПОНКОЙ - СТАНДАРТ



ЗАКАЛЕННАЯ ВИНТОВАЯ НАСАДКА

- ДОРАБОТАННАЯ ФОРМА ИСКЛЮЧАЕТ ВОЗМОЖНОСТЬ ПОТЕРИ НОЖА
- ЛЕГКО МЕНЯЕТСЯ ПРИ ИЗНОСЕ



ЦЕНТРАЛЬНЫЙ ДЕРЖАТЕЛЬ НОЖЕЙ

- УЛУЧШЕННАЯ ФОРМА ДЕРЖАТЕЛЯ ОБЕСПЕЧИВАЕТ ТЩАТЕЛЬНУЮ ОЧИСТКУ БРУСА ЛЕГКУЮ И БЫСТРУЮ ЗАМЕНУ НОЖЕЙ
- ОБОРОТ НОЖА: 360°



ЗАКАЛЕННЫЕ РЕЖУЩИЕ НОЖИ (ДЛИНОЙ 105 ММ)

- ВЫСОКОЕ КАЧЕСТВО ИЗГОТОВЛЕНИЯ
- БЫСТРАЯ ЗАМЕНА ПРИ ПОМОЩИ СПЕЦИАЛЬНОГО КЛЮЧА
- ЗАМЕНА НОЖА ПРОИЗВОДИТСЯ СПЕРЕДИ КОСИЛКИ

КЛЮЧ ДЛЯ ЗАМЕНЫ НОЖЕЙ

- СПОСОБСТВУЕТ БЫСТРОЙ ЗАМЕНЕ НОЖЕЙ

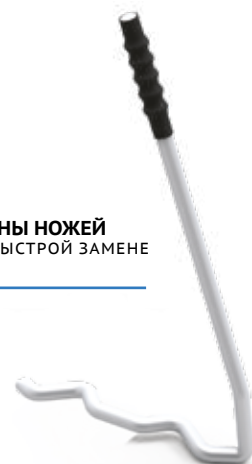

ПРЕИМУЩЕСТВА ВСПУШИВАТЕЛЯ



ВСПУШИВАТЕЛЬ С НОВЫМ V-ОБРАЗНЫМ ПАЛЬЦЕМ:

- Поворотное крепление позволяет пальцу отклоняться назад, когда он сталкивается с препятствием
- Надежное, долговечное в использовании крепление пальца
- Специальная форма пальца предотвращает столкновение с валом
- Снижает энергопотребление благодаря более лучшей подачи скошенной массы



V-ОБРАЗНЫЙ ПАЛЕЦ:

- Отличное кондиционирование благодаря специальной форме пальца
- Улучшает процесс вспушивания
- Увеличенный диаметр вала позволяет легко работать даже при высокой плотности материала
- Идеальное вспушивание и вентиляция скошенной массы, с гарантией равномерного валка

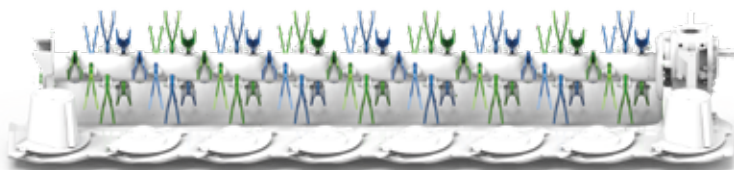

КОНСТРУКТИВНЫЕ ОСОБЕННОСТИ V-ОБРАЗНОГО ПАЛЬЦА:

- Вал вспушивателя расположен по всей длине бруса, что увеличивает пропускную способность
- Специальная форма V-образного пальца обеспечивает равномерное кондиционирование скошенной массы.



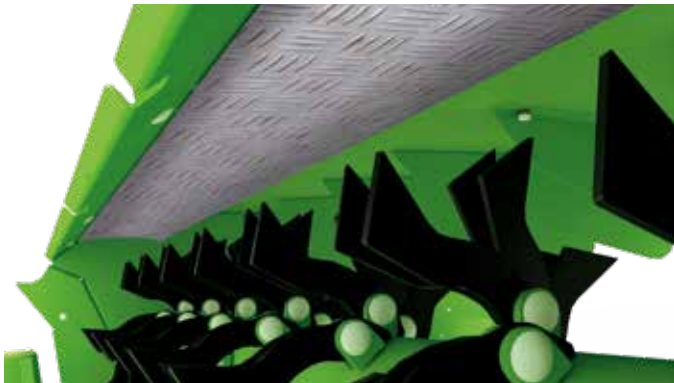

РИФЛЕННЫЙ ЛИСТ

- С помощью регулировки расстояния есть возможность менять интенсивность кондиционирования
- 7-ми ступенчатая регулировка - чем меньше расстояние между рифленным листом и пальцами, тем выше интенсивность кондиционирования
- Легкая регулировка с помощью удобной ручки



ДЕФЛЕКТОРЫ

- Возможность регулировки ширины валка
- Адаптация скошенной массы к погодным условиям и следующим этапам обработки



2-Х СТУПЕНЧАТЫЙ РЕДУКТОР

- Возможность выбора числа оборотов в зависимости от количества скошенной массы (700/1000 обор/мин)
- Прямая передача привода на косилках (КТ, KDTC, KDD)

ПРЕИМУЩЕСТВА ПЛЮЩИЛКИ

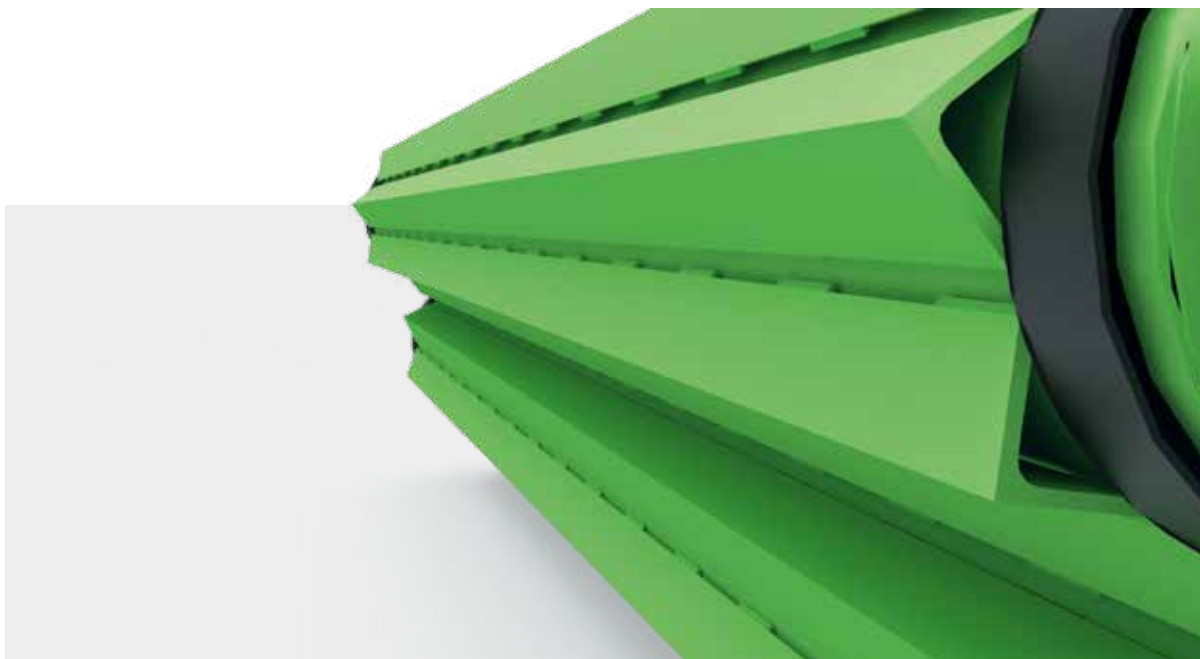

- предназначен для семейств бобовых растений или трав, особенно с твердыми стеблями, например сорго
- использование плющилок защищает нежные и ценные листья растений, сохраняя при этом высокое содержание белка
- задача плющилки - повредить стебли растений, транспортирующие воду, благодаря чему сокращается время сушки материала на ок. 25%
- активный привод обоих валцов обеспечивает очень эффективную и стабильную работу
- регулируемое давление на валцы позволяет регулировать объем потока материала
- повышенная эффективность за счет отсутствия ворошения приводит к более экономичному сбору зеленых кормов
- возможность выбора резиновых или металлических валцов плющилки в цене



Плющилка с резиновыми валцами:

Зацепление валцов в форме буквы "V" значительно улучшает стабильный и беспроблемный поток материала. Поверхность валцов состоит из резиновых сегментов, поэтому в случае повреждения достаточно заменять только один из них, а не весь валец. Более высокая и острая форма валцов активно влияет на вспушивание бобовых растений, одновременно защищая их ценные части.

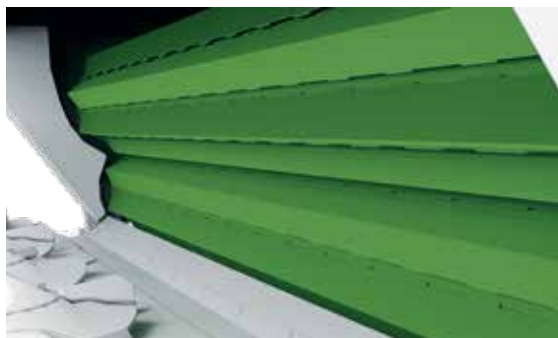

Плющилка с металлическими валцами:

Металлическая версия валцов с зубчатым профилем подходит для работы с особенно твердыми стеблями (например, суданское сорго). Вспушивающий материал сохраняет питательную ценность листьев и ускоряет процесс сушки корма, что позволяет экономить время и деньги.





Активный привод валцов плющилки:

- привод передается одновременно на плющильный аппарат и режущий брус
- верхний и нижний валцы имеют активную передачу
- одновременный привод обоих валцов осуществляется с помощью зубчатого ремня и шестерен
- гарантия эффективного плющения, даже при большом количестве скошенной массы



Амортизация верхнего вальца плющилки:

- пружинный механизм обеспечивает постоянную подачу материала, даже при изменении его количества
- бесступенчатая регулировка давления, позволяет регулировать плющильный аппарат в зависимости от количества скошенной массы
- работает как дополнительная защита, позволяющая пропускать камни (max. 0 6-7 см.) без повреждения валцов



Металлические валлообразователи формирующее покос:

- бесступенчатая регулировка ширины покоса
- возможность выбора направления выброса и укладки покоса

ОПЦИОНАЛЬНОЕ ОСНАЩЕНИЕ КОСИЛОК ДИСКОВЫХ *PerfectCUT*

ГИДРОПНЕВМАТИЧЕСКАЯ РАЗГРУЗКА СИСТЕМ (КТ, КДД)



- бесступенчатая и быстрая регулировка нагрузки бруса на почву из кабины трактора
- уменьшение нагрузки на почву
- меньший нажим = меньше загрязнение корма

РАБОЧИЙ ДИСК С ПОДБИВКОЙ



- улучшает выброс скошенного материала
- предотвращает выброс скошенной массы перед режущим брусом, даже на низкой скорости
- рекомендуется для молодых трав, низких и высоких

ДИСК РАБОЧИЙ С БОЛТОВЫМ ДЕРЖАТЕЛЕМ



- без центрального держателя
- без быстрой замены ножей
- рекомендуемый для лугов с большим количеством камней

НАКЛАДКИ / ДВОЙНЫЕ НАКЛАДКИ ВЫСОКОГО КОШЕНИЯ



Высота от 6 см до 9 см



Высота от 8 см до 12 см

- снижает загрязнение скошенной массы во время кошения
- дополнительная защита бруса
- возможность скашивания бобовых трав и кошение на торфяных и заболоченных почвах
- простая и быстрая замена
- возможность монтажа во всех косилках с брусом *PerfectCUT*
- рекомендуется для лугов с большим количеством камней

ДИСКОВЫЙ ВАЛКООБРАЗОВАТЕЛЬ ОДИНАРНЫЙ И ДВОЙНОЙ (ВНУТРЕННИЙ / ВНЕШНИЙ)

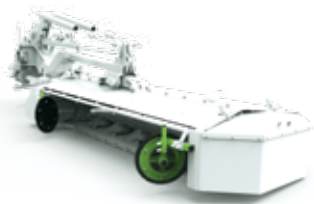

Уменьшение ширины полосы
на 20-30 см

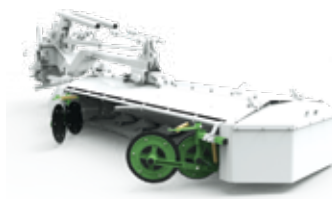

Уменьшение ширины полосы
на 50-60 см

- возможность регулировки ширины валка в зависимости от потребностей клиента
- простая и быстрая регулировка при помощи пружины (кас. двойного валкообразователя)

СВЕТООТРАЖАЮЩИЕ УКАЗАТЕЛИ



KDTC и KT

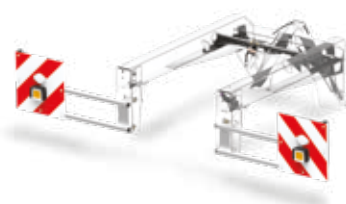

KDF

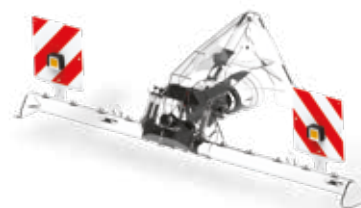

TORO

БОКОВОЕ СМЕЩЕНИЕ-АДАПТЕР (KDF)



- идеально подходит для использования в горной местности
- смещение до 185 мм влево или вправо от центра трактора
- позволяет исключить нескошенные травы при поворотах на поле

БРУС НА 2-ПОКОСА (KDT 341, KT 341, XT 390)



- распределение покоса на два отдельных валка
- дают возможность чистого и точного сбора трав пресс подборщиком или прицепом
- исключает „переезд” по скошенной траве

ТРАНСПОРТЕР ПОКОСА



- возможность укладывания валка на ранее сделанный валок (например при работе с фронтальной косилкой)
- сокращение процесса сушки травы и количества переездов, исключение сгребания
- чистый корм
- регулировка скорости (дроссельный клапан)



MegaCUT

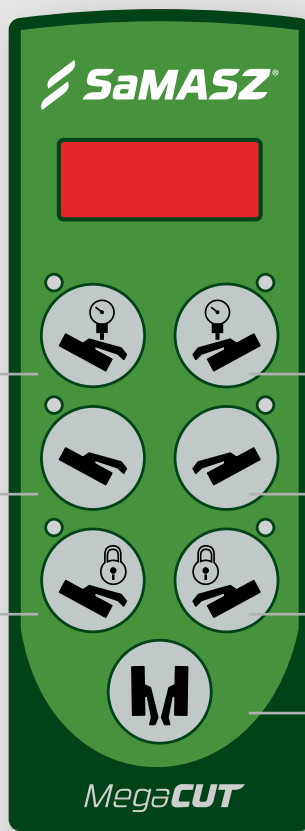

• Установка значения давления
левого бруса на поверхность

• Активация левого
режущего бруса

• Блокировка левого
режущего бруса

• Установка значения давления
правого бруса на поверхность

• Активация правого
режущего бруса

• Блокировка правого
режущего бруса

• Подъем/Опускание режущих
брусков в транспортную позицию

GigaCUT



ПРЕИМУЩЕСТВА КОСИЛОК СЕРИИ KDT

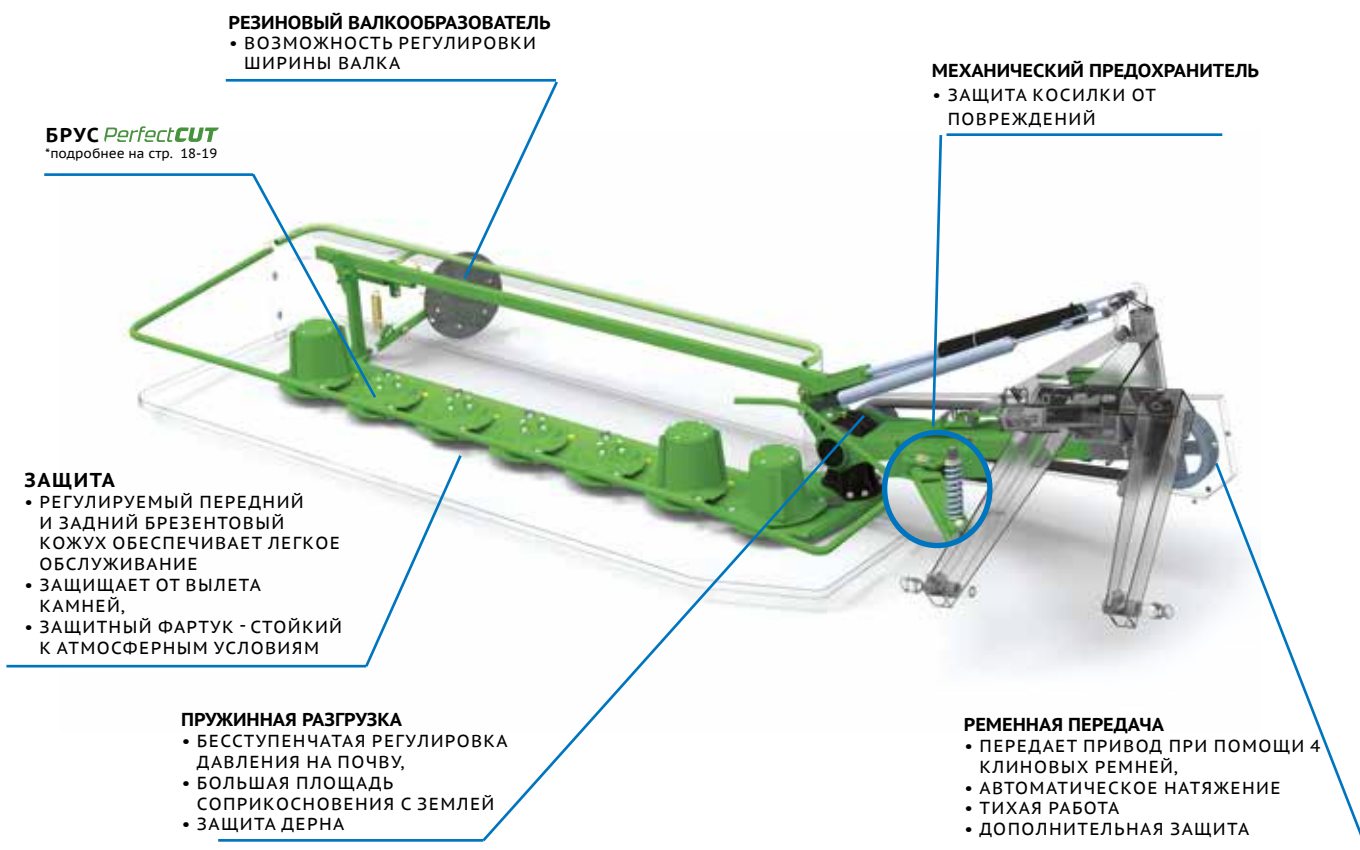

ДРУГИЕ ПРЕИМУЩЕСТВА КОСИЛОК СЕРИИ KDT

ЧИСТОТА КОРМА И ЗАЩИТА ДЕРНА

- БЕССТУПЕНЧАТАЯ РЕГУЛИРОВКА ВЫСОТЫ СРЕЗА
- ВОЗМОЖНОСТЬ ИСПОЛЬЗОВАНИЯ НАКЛАДОК ВЫСОКОГО КОШЕНИЯ (ПОВЫШАЕТ ВЫСОТУ СРЕЗА НА 6-9 СМ НА ДВОЙНЫХ НАКЛАДКАХ ВЫСОТУ СРЕЗА НА 8-12 СМ
- ВЫСОКАЯ ТОЧНОСТЬ КОПИРОВАНИЯ ТЕРРИТОРИИ: +/- 30°
- ОГРАНИЧЕНИЕ КОЛИЧЕСТВА ПРОЕЗДОВ БЛАГОДАРЯ ПРИМЕНЕНИЮ КОНДИЦИОНЕРОВ

ЛЕГКОСТЬ ОБСЛУЖИВАНИЯ

- АВТОМАТИЧЕСКАЯ БЛОКИРОВКА ПОДЪЕМА НА ПОВОРОТАХ
- ГИДРАВЛИЧЕСКОЕ СКЛАДЫВАНИЕ ПРИ ПОВОРОТАХ И ТРАНСПОРТИРОВКЕ
- МЕХАНИЧЕСКАЯ БЛОКИРОВКА ПРИ ТРАНСПОРТИРОВКЕ
- РЕГУЛИРУЕМЫЕ ШКВОРНИ НИЖНЕГО ЗАЦЕПА ОБЛЕГЧАЮТ АГРЕГАТИРОВАНИЕ С РАЗНЫМИ ТИПАМИ ТРАКТОРОВ

СЕРВИС, ЗАПАСНЫЕ ЧАСТИ

- НИЗКИЕ ЭКСПЛУАТАЦИОННЫЕ РАСХОДЫ
- ВЫСОКАЯ РЕМОНТОПРИГОДНОСТЬ

ПРОВЕРЕННАЯ КОНСТРУКЦИЯ

- БОЛЕЕ 20 ЛЕТ ОПЫТА В ПРОИЗВОДСТВЕ ДИСКОВЫХ КОСИЛОК
- ПРОВЕРЕННЫЙ НА РЫНКАХ ВСЕГО МИРА РЕЖУЩИЙ БРУС PERFECTCUT СОБСТВЕННОЙ КОНСТРУКЦИИ
- 2 ГОДА ГАРАНТИИ

ДОВЕРИЕ КЛИЕНТОВ

- БОЛЕЕ 10 ТЫС. КОСИЛОК СЕРИИ KDT РАБОТАЮЩИХ НА ПОЛЯХ ВСЕГО МИРА

ОПЦИОНАЛЬНОЕ ОСНАЩЕНИЕ (подробнее на стр. 28-29)

ДИСК С ПОДБИВКОЙ



НАКЛАДКИ ВЫСОКОГО КОШЕНИЯ/
ДВОЙНЫЕ - НАКЛАДКИ ВЫСОКОГО
КОШЕНИЯ



ДИСКОВЫЙ ВАЛКООБРАЗОВАТЕЛЬ
- ДВОЙНОЙ



КОНФИГУРАЦИЯ НА ДВА РЕЖУЩИХ
БРУСА (только для KDT 341)



КОСИЛКИ ДИСКОВЫЕ ЗАДНЕНАВЕСНЫЕ KDT



- боковая навеска
- брус *PerfectCUT*

Стандартное оснащение:

Режущий брус *PerfectCUT* • Система **SafeGEAR** • Накладки, снижающие износ полозьев • Механический предохранитель • Гидроцилиндр • Разгрузочные пружины • Регулировка ширины валка • Храповой механизм • Регулируемые шкворни зацепа • Цепь предохранительная • Шарнирно-телескопический вал • Опорная ножка с регулировкой • Дополнительные ножи и ключ для монтажа.

	KDT 220	KDT 260	KDT 300	KDT 340	KDT 341
Ширина захвата [м]	2,20	2,60	3,00	3,40	3,40
Ширина / Транспортная высота [м]	2,15 / 2,85	2,15 / 3,40	2,15 / 3,75	2,20 / 4,20	2,20 / 4,20
Ширина валка [м]	1,00 - 1,40	1,20 - 1,80	1,30 - 1,90	1,40 - 2,00	2,30 - 2,80
Требуемое количество гидравлических соединений	1 x одностороннего действия				
Производительность [га/ч]	~ 2,50	~ 3,00	~ 3,50	~ 4,00	~ 4,00
Кол-во дисков [шт.] / Кол-во ножей [шт.]	5 / 10	6 / 12	7 / 14	8 / 16	8 / 16
Обороты ВОМ [обр./мин]	540				
Категория навески ПНУ	II				
Мощность трактора [л.с.]	от 50	от 70	от 80	от 90	от 90
Масса [кг]	670	725	785	825	825
Шарнирно-телескопический вал	трактор - косилка: с односторонней муфтой				
Валкообразователь дисковый одинарный [шт.]	2	1	-	-	2
Валкообразователь дисковый двойной [шт.]	-	1	2	2	-
Цены в ЕВРО	8 100	9 200	10 100	10 800	10 800

	KDT 220	KDT 260	KDT 300	KDT 340	KDT 341
Деревянный транспортный ящик	130 €	140 €	150 €	150 €	150 €

	KDT 220	KDT 260	KDT 300	KDT 340	KDT 341
Диск с подбивкой [шт.]	240 €	310 €	310 €	310 €	460 €
Диск с подбивкой [шт.]	При заказе с косилкой (вместо стандартного диска)				
Диск с подбивкой [шт.]	420 €	550 €	550 €	550 €	830 €
Накладки высокого кошения [количество накладок = количество дисков] [кпл.] до 9 см / до 12 см]	340 € / 510 €	400 € / 620 €	470 € / 720 €	530 € / 820 €	530 € / 820 €
Накладки высокого кошения [количество накладок = количество дисков] [кпл.] до 9 см / до 12 см]	При заказе с косилкой (заменяет стандартную накладку)				
Накладки высокого кошения [количество накладок = количество дисков] [кпл.] до 9 см / до 12 см]	510 € / 620 €	620 € / 740 €	720 € / 860 €	820 € / 980 €	820 € / 980 €
Дисковый валкообразователь двойной [кпл.]					420 €
Брус на 2-покоса					360 €

КОСИЛКИ ДИСКОВЫЕ

PerfectCUT

2 ГОДА ГАРАНТИИ



ПРЕИМУЩЕСТВА КОСИЛОК СЕРИИ KDT S, KDT W

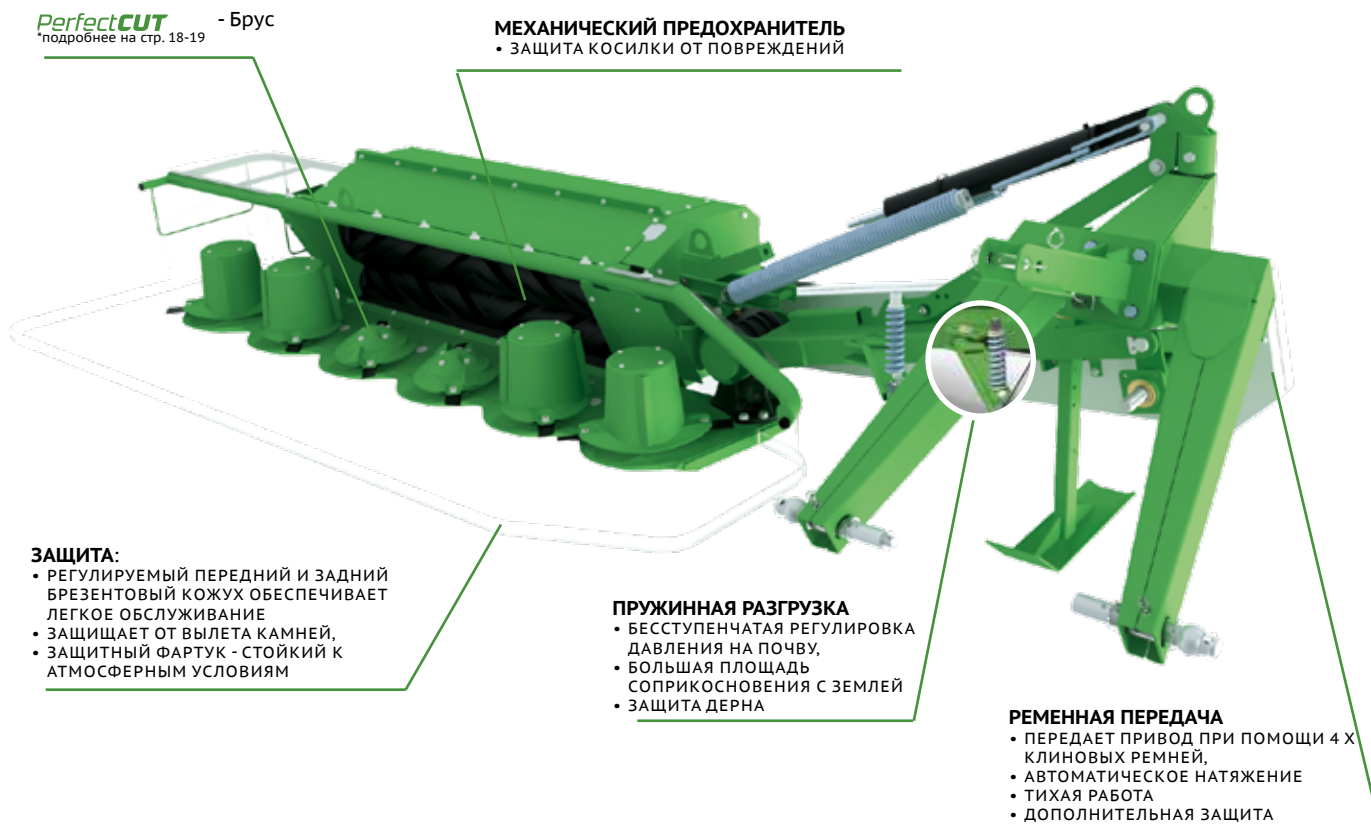

ДРУГИЕ ПРЕИМУЩЕСТВА КОСИЛОК СЕРИИ KDT S И KDT W

ЧИСТОТА КОРМА И ЗАЩИТА ДЕРНА

- БЕССТУПЕНЧАТАЯ РЕГУЛИРОВКА ВЫСОТЫ СРЕЗА
- ВОЗМОЖНОСТЬ ИСПОЛЬЗОВАНИЯ НАКЛАДОК ВЫСОКОГО КОШЕНИЯ (ПОВЫШАЕТ ВЫСОТУ СРЕЗА НА 6-9 CM НА ДВОЙНЫХ НАКЛАДКАХ ВЫСОТУ СРЕЗА НА 8-12 CM
- ВЫСОКАЯ ТОЧНОСТЬ КОПИРОВАНИЯ ТЕРРИТОРИИ: +/- 30°
- ОГРАНИЧЕНИЕ КОЛИЧЕСТВА ПРОЕЗДОВ БЛАГОДАРЯ ПРИМЕНЕНИЮ КОНДИЦИОНЕРОВ

ЛЕГКОСТЬ ОБСЛУЖИВАНИЯ

- АВТОМАТИЧЕСКАЯ БЛОКИРОВКА ПОДЪЕМА НА ПОВОРОТАХ
- ГИДРАВЛИЧЕСКОЕ СКЛАДЫВАНИЕ ПРИ ПОВОРОТАХ И ТРАНСПОРТИРОВКЕ
- МЕХАНИЧЕСКАЯ БЛОКИРОВКА ПРИ ТРАНСПОРТИРОВКЕ
- РЕГУЛИРУЕМЫЕ ШКВОРНИ НИЖНЕГО ЗАЦЕПА ОБЛЕГЧАЮТ АГРЕГАТИРОВАНИЕ С РАЗНЫМИ ТИПАМИ ТРАКТОРОВ

СЕРВИС, ЗАПАСНЫЕ ЧАСТИ

- НИЗКИЕ ЭКСПЛУАТАЦИОННЫЕ РАСХОДЫ
- ВЫСОКАЯ РЕМОНТОПРИГОДНОСТЬ

ПРОВЕРЕННАЯ КОНСТРУКЦИЯ

- БОЛЕЕ 20 ЛЕТ ОПЫТА В ПРОИЗВОДСТВЕ ДИСКОВЫХ КОСИЛОК
- ПРОВЕРЕННЫЙ НА РЫНКАХ ВСЕГО МИРА РЕЖУЩИЙ БРУС PERFECTCUT СОБСТВЕННОЙ КОНСТРУКЦИИ
- 2 ГОДА ГАРАНТИИ

ДОВЕРИЕ КЛИЕНТОВ

- БОЛЕЕ 10 ТЫС. КОСИЛОК СЕРИИ KDT РАБОТАЮЩИХ НА ПОЛЯХ ВСЕГО МИРА

ОПЦИОНАЛЬНОЕ ОСНАЩЕНИЕ

(подробнее на стр. 28-29)

ДИСК С ПОДБИВКОЙ



НАКЛАДКИ ВЫСОКОГО КОШЕНИЯ/ ДВОЙНЫЕ
- НАКЛАДКИ ВЫСОКОГО КОШЕНИЯ



КОСИЛКИ ДИСКОВЫЕ ЗАДНЕНАВЕСНЫЕ KDT S, KDT W



- PerfectCUT Брус
- Плющение/ вспушивание
- Боковая навеска

Стандартное оснащение:

Режущий брус PerfectCUT • Система **STEER GEAR** • Накладки, снижающие износ полозьев

- Механический предохранитель
- Гидроцилиндр
- Разгрузочные пружины
- Регулировка ширины валка
- Храповой механизм
- Регулировочные шкворни зацепа
- Цепь предохранительная
- Шарнирно-телескопический вал
- Опорная ножка с регулировкой
- Дополнительные ножи и ключ для монтажа.

Только KDT W: Оба ролика с активным приводом • ДИСК С ПОДБИВКОЙ

Только KDT S: Вспушиватель

	KDT 260 S	KDT 220 W	KDT 260 W
Ширина захвата [м]	2,60	2,20	2,60
Ширина / Транспортная высота [м]	2,15 / 3,40	2,15 / 2,95	2,20 / 3,40
Ширина валка [м]	1,00 - 1,30	1,00 - 1,30	1,00 - 1,30
Требуемое количество гидравлических соединений	1 x одностороннего действия		
Производительность [га/ч]	~ 2,80	~ 2,00	~ 2,80
Кол-во дисков [шт.]/ Кол-во ножей [шт.]	6 / 12	5 / 10	6 / 12
Обороты вом [обр./мин]	540		
Категория навески пну	II		
Мощность трактора [л.с.]	от 90	от 70	от 90
Масса [кг]	995	950	1005
Шарнирно-телескопический вал	трактор - косилка: с односторонней муфтой встроенный: с предохранительной муфтой		
Валкообразователь дисковый двойной [шт.]	Металлический		
Цены в ЕВРО	13 300	15 000	15 600

	KDT 260 S	KDT 220 W	KDT 260 W
Деревянный транспортный ящик	190 €	190 €	190 €

	KDT 260 S	KDT 220 W	KDT 260 W
Диск с подбивкой [шт.]	160 €	Стандарт	Стандарт
	При заказе с косилкой (вместо стандартного диска)		
Диск с подбивкой [шт.]	280 €	Стандарт	Стандарт
Накладки высокого кошения [количество накладок = количество дисков] [кпл.]до 9 см /до 12 см]	400 € / 620 €	340 € / 510 €	400 € / 620 €
	При заказе с косилкой (заменяет стандартную накладку)		
Накладки высокого кошения [количество накладок = количество дисков] [кпл.]до 9 см /до 12 см]	620 € / 740 €	510 € / 620 €	620 € / 740 €
Нижняя защита плющильного аппарата [комплект]	-	410 €	



ПРЕИМУЩЕСТВА КОСИЛОК KDTС

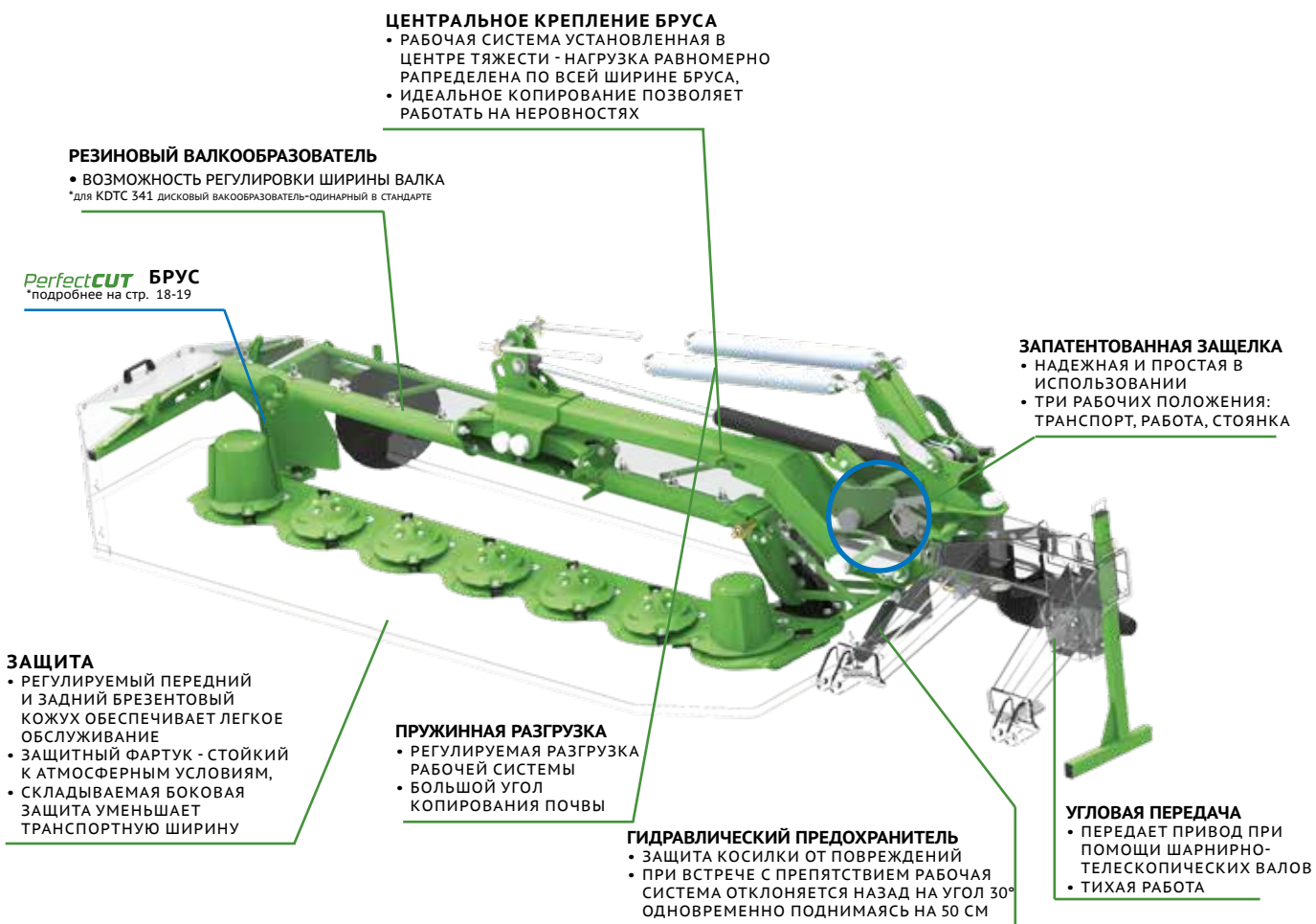

ДРУГИЕ ПРЕИМУЩЕСТВА КОСИЛОК СЕРИИ KDTС

ЧИСТОТА КОРМА И ЗАЩИТА ДЕРНА

- БЕССТУПЕНЧАТАЯ РЕГУЛИРОВКА ВЫСОТЫ СРЕЗА
- ВОЗМОЖНОСТЬ ИСПОЛЬЗОВАНИЯ НАКЛАДОК ВЫСОКОГО КОШЕНИЯ (ПОВЫШАЕТ ВЫСОТУ СРЕЗА НА 6-9 СМ НА ДВОЙНЫХ НАКЛАДКАХ ВЫСОТУ СРЕЗА НА 8-12 СМ
- ВОЗМОЖНОСТЬ УСТРАНИТЬ ВОРОШЕНИЕ ЗА СЧЕТ ИСПОЛЬЗОВАНИЯ ВСПУШИВАТЕЛЯ
- УМЕНЬШАЕТСЯ ВРЕМЯ ЗАГОТОВКИ КОРМОВ С ПОМОЩЬЮ ВСПУШИВАТЕЛЯ И ПЛЮЩИЛКИ

ЛЕГКОСТЬ ОБСЛУЖИВАНИЯ

- АВТОМАТИЧЕСКАЯ БЛОКИРОВКА ПОДЪЕМА НА ПОВОРОТАХ
- ГИДРАВЛИЧЕСКОЕ СКЛАДЫВАНИЕ ПРИ ПОВОРОТАХ И ТРАНСПОРТИРОВКЕ
- МЕХАНИЧЕСКАЯ БЛОКИРОВКА ПРИ ТРАНСПОРТИРОВКЕ
- РЕГУЛИРУЕМЫЕ ШКВОРНИ НИЖНЕГО ЗАЦЕПА ОБЛЕГЧАЮТ АГРЕГАТИРОВАНИЕ С РАЗНЫМИ ТИПАМИ ТРАКТОРОВ

СЕРВИС, ЗАПАСНЫЕ ЧАСТИ

- НИЗКИЕ ЭКСПЛУАТАЦИОННЫЕ РАСХОДЫ
- ВЫСОКАЯ РЕМОНТОПРИГОДНОСТЬ

ПРОВЕРЕННАЯ КОНСТРУКЦИЯ

- БОЛЕЕ 20 ЛЕТ ОПЫТА В ПРОИЗВОДСТВЕ ДИСКОВЫХ КОСИЛОК
- ПРОВЕРЕННЫЙ НА РЫНКАХ ВСЕГО МИРА БРУС PERFECTCUT СОБСТВЕННОЙ РАЗРАБОТКИ
- 2 ГОДА ГАРАНТИИ

ДОВЕРИЕ КЛИЕНТОВ

- БОЛЕЕ 6 ТЫС. КОСИЛОК СЕРИИ KDTС РАБОТАЮЩИХ НА ПОЛЯХ ВСЕГО МИРА

ОПЦИОНАЛЬНОЕ ОСНАЩЕНИЕ

(подробнее на стр. 24-27)

ДИСК С ПОДБИВКОЙ



НАКЛАДКИ ВЫСОКОГО КОШЕНИЯ



ВАЛКООБРАЗОВАТЕЛЬ ДИСКОВЫЙ ДВОЙНОЙ



СВЕТООТРАЖАЮЩИЕ УКАЗАТЕЛИ С ОСВЕЩЕНИЕМ LED



КОСИЛКИ ДИСКОВЫЕ ЗАДНЕНАВЕСНЫЕ KDTC



- Центральное крепление бруса
- брус **PerfectCUT**

Стандартное оснащение:

- Режущий брус PerfectCUT • Система **safeGEAR** • Полосы из закаленной борной стали • Накладки, снижающие износ полозьев • Гидравлический предохранитель • Гидроцилиндр • Центральное крепление бруса • Разгрузочные пружины • Регулировка ширины валка • Храповой механизм • Регулируемые шкворни зацепа • Цепь предохранительная • Шарнирно-телескопический вал • Опорная ножка с регулировкой • Дополнительные ножи и ключ для монтажа • **Запатентованная защелка (разворот, транспорт, парковка)**

	KDTC 261	KDTC 301	KDTC 341
Ширина захвата [м]	2,60	3,00	3,40
Ширина / Транспортная высота [м]	2,00 / 3,40	2,00 / 3,80	2,00 / 4,20
Ширина валка [м]	1,50 - 1,90	1,90 - 2,30	2,30 - 2,80
Требуемое количество гидравлических соединений	1 x одностороннего действия		
Производительность [га/ч]	~ 2,80	~ 3,50	~ 4,00
Кол-во дисков [шт.] / Кол-во ножей [шт.]	6 / 12	7 / 14	8 / 16
Обороты ВОМ [обр./мин]	540 (1000 - опция)		
Категория навески ПНУ	II		
Мощность трактора [л.с.]	от 70	от 80	от 90
Масса [кг]	940	1020	1120
Шарнирно-телескопический вал	трактор - косилка: с односторонней муфтой + фрикционной, встроенный: без муфты		
Валкообразователь дисковый одинарный [шт.]	1	2	2
Цены в ЕВРО	11 400	12 700	13 200

	KDTC 261	KDTC 301	KDTC 341
Деревянный транспортный ящик	130 €	140 €	150 €

	KDTC 261	KDTC 301	KDTC 341
Диск с подбивкой [шт.]	3100 €	390 €	460 €
	При заказе с косилкой (вместо стандартного диска)		
Диск с подбивкой [шт.]	550 €	690 €	830 €
Накладки высокого кошения [количество накладок = количество дисков] [кпл.] до 9 см / до 12 см	400 € / 620 €	470 € / 720 €	530 € / 820 €
	При заказе с косилкой (заменяет стандартную накладку)		
Накладки высокого кошения [количество накладок = количество дисков] [кпл.] до 9 см / до 12 см	620 € / 740 €	720 € / 860 €	820 € / 980 €
Дисковый валкообразователь - одинарный внутренний / внешний	190 € / Стандарт	Стандарт / Стандарт	
Дисковый валкообразователь - двойной (внутренний / внешний) [кпл.]	420 €		
Светоотражающие указатели [шт.]	480 €		



ПРЕИМУЩЕСТВА КОСИЛОК KDTC S

ЦЕНТРАЛЬНОЕ КРЕПЛЕНИЕ БРУСА

- РАБОЧАЯ СИСТЕМА УСТАНОВЛЕННАЯ В ЦЕНТРЕ ТЯЖЕСТИ - НАГРУЗКА РАВНОМЕРНО РАПРЕДЕЛЕНА ПО ВСЕЙ ШИРИНЕ БРУСА,
- ИДЕАЛЬНОЕ КОПИРОВАНИЕ ПОЗВОЛЯЕТ РАБОТАТЬ НА НЕРОВНОСТЯХ

ЗАПАТЕНТОВАННАЯ ЗАЩЕЛКА

- НАДЕЖНАЯ И ПРОСТАЯ В ИСПОЛЬЗОВАНИИ
- ТРИ РАБОЧИХ ПОЛОЖЕНИЯ: ТРАНСПОРТ, РАБОТА, СТОЯНКА

PerfectCUT - Брус
*подробнее на стр. 18-19

ЗАЩИТА:

- РЕГУЛИРУЕМЫЙ ПЕРЕДНИЙ И ЗАДНИЙ БРЕЗЕНТОВЫЙ КОЖУХ ОБЕСПЕЧИВАЕТ ЛЕГКОЕ ОБСЛУЖИВАНИЕ
- ЗАЩИТНЫЙ ФАРТУК - СТОЙКИЙ К АТМОСФЕРНЫМ УСЛОВИЯМ,
- СКЛАДЫВАЕМАЯ БОКОВАЯ ЗАЩИТА УМЕНЬШАЕТ ТРАНСПОРТНУЮ ШИРИНУ

ПРУЖИННАЯ РАЗГРУЗКА

- РЕГУЛИРУЕМАЯ РАЗГРУЗКА РАБОЧЕЙ СИСТЕМЫ
- БОЛЬШОЙ УГОЛ КОПИРОВАНИЯ ПОЧВЫ

УГЛОВАЯ ПЕРЕДАЧА

- ПЕРЕДАЕТ ПРИВОД ПРИ ПОМОЩИ ШАРНИРНО-ТЕЛЕСКОПИЧЕСКИХ ВАЛОВ
- ТИХАЯ РАБОТА

ГИДРАВЛИЧЕСКИЙ

ПРЕДОХРАНИТЕЛЬ

- ЗАЩИТА КОСИЛКИ ОТ ПОВРЕЖДЕНИЙ
- ПРИ ВСТРЕЧЕ С ПРЕПЯТВИЕМ РАБОЧАЯ СИСТЕМА ОТКЛОНЯЕТСЯ НАЗАД НА УГОЛ 30° ОДНОВРЕМЕННО ПОДНИМАЯСЬ НА 50 СМ

ДРУГИЕ ПРЕИМУЩЕСТВА КОСИЛОК СЕРИИ KDTC S

ЧИСТОТА КОРМА И ЗАЩИТА ДЕРНА

- БЕССТУПЕНЧАТАЯ РЕГУЛИРОВКА ВЫСОТЫ СРЕЗА
- ВОЗМОЖНОСТЬ ИСПОЛЬЗОВАНИЯ НАКЛАДОК ВЫСОКОГО КОШЕНИЯ (ПОВЫШАЕТ ВЫСОТУ СРЕЗА НА 6-9 СМ НА ДВОЙНЫХ НАКЛАДКАХ ВЫСОТУ СРЕЗА НА 8-12 СМ
- ВОЗМОЖНОСТЬ УСТРАНИТЬ ВОРОШЕНИЕ ЗА СЧЕТ ИСПОЛЬЗОВАНИЯ ВСПУШИВАТЕЛЯ
- УМЕНЬШАЕТСЯ ВРЕМЯ ЗАГОТОВКИ КОРМОВ С ПОМОЩЬЮ ВСПУШИВАТЕЛЯ И ПЛЮЩИЛКИ

ЛЕГКОСТЬ ОБСЛУЖИВАНИЯ

- АВТОМАТИЧЕСКАЯ БЛОКИРОВКА ПОДЪЕМА НА ПОВОРОТАХ
- ГИДРАВЛИЧЕСКОЕ СКЛАДЫВАНИЕ ПРИ ПОВОРОТАХ И ТРАНСПОРТИРОВКЕ
- МЕХАНИЧЕСКАЯ БЛОКИРОВКА ПРИ ТРАНСПОРТИРОВКЕ
- РЕГУЛИРУЕМЫЕ ШКВОРНИ НИЖНЕГО ЗАЦЕПА ОБЛЕГЧАЮТ АГРЕГАТИРОВАНИЕ С РАЗНЫМИ ТИПАМИ ТРАКТОРОВ

СЕРВИС, ЗАПАСНЫЕ ЧАСТИ

- НИЗКИЕ ЭКСПЛУАТАЦИОННЫЕ РАСХОДЫ
- ВЫСОКАЯ РЕМОНТОПРИГОДНОСТЬ

ПРОВЕРЕННАЯ КОНСТРУКЦИЯ

- БОЛЕЕ 20 ЛЕТ ОПЫТА В ПРОИЗВОДСТВЕ ДИСКОВЫХ КОСИЛОК
- ПРОВЕРЕННЫЙ НА РЫНКАХ ВСЕГО МИРА БРУС PERFECTCUT СОБСТВЕННОЙ РАЗРАБОТКИ
- 2 ГОДА ГАРАНТИИ

ДОВЕРИЕ КЛИЕНТОВ

- БОЛЕЕ 6 ТЫС. КОСИЛОК СЕРИИ KDTC РАБОТАЮЩИХ НА ПОЛЯХ ВСЕГО МИРА

ОПЦИОНАЛЬНОЕ ОСНАЩЕНИЕ (подробнее на стр. 28-29)

ДИСК С ПОДБИВКОЙ



НАКЛАДКИ ВЫСОКОГО КОШЕНИЯ/ ДВОЙНЫЕ ЛЫЖИ ВЫСОКОГО КОШЕНИЯ



СВЕТООТРАЖАЮЩИЕ УКАЗАТЕЛИ С ОСВЕЩЕНИЕМ LED



КОСИЛКИ ДИСКОВЫЕ ЗАДНЕНАВЕСНЫЕ KDTC S



- **PerfectCUT** Брус
- Центральное крепление бруса
- Вспушиватель

Стандартное оснащение:

Режущий брус PerfectCUT • Система **SafeGEAR** • Полозья из закаленной борной стали • Накладки, снижающие износ полозьев • Гидравлический предохранитель • Гидроцилиндр • Центральное крепление бруса • Разгрузочные пружины • Регулировка ширины валка • Храповой механизм • Регулировочные шкворни зацепа • Цепь предохранительная • Шарнирно-телескопический вал • Опорная ножка с регулировкой • Дополнительные ножи и ключ для монтажа • Запатентованная защелка (разворот, транспорт, парковка)

		KDTC 301 S
ТЕХНИЧЕСКИЕ ДАННЫЕ	Ширина захвата [м]	3,00
	Ширина / Транспортная высота [м]	2,00 / 3,80
	Ширина валка [м]	1,80 - 2,30
	Требуемое количество гидравлических соединений	1 x одностороннего действия
	Производительность [га/ч]	~ 3,50
	Кол-во дисков [шт.] / Кол-во ножей [шт.]	7 / 14
	Обороты вом [обр./мин]	1000
	Категория навески пну	540 (1000- опция)
	Мощность трактора [л.с.]	от 90
	Масса [кг]	1255 / 1215
	Шарнирно-телескопический вал	трактор - косилка: с односторонней муфтой встроенный: с предохранительной муфтой
	Валкообразователь дисковый двойной [шт.]	Металлический
Цены в ЕВРО	16 500	

		KDTC 301 S
	Деревянный транспортный ящик	190 €

		KDTC 301 S
ОПЦИОНАЛЬНОЕ ОСНАЩЕНИЕ	диск с подбивкой [шт.]	390 € При заказе с косилкой (вместо стандартного диска)
	диск с подбивкой [шт.]	690 €
	Накладки высокого кошения [количество накладок = количество дисков] [кпл.] до 9 см / до 12 см	470 € / 720 € При заказе с косилкой (заменяет стандартную накладку)
	Накладки высокого кошения [количество накладок = количество дисков] [кпл.] до 9 см / до 12 см	720 € / 860 €
	Светоотражающие указатели [шт.]	480 €



ПРЕИМУЩЕСТВА КОСИЛОК KDTC W

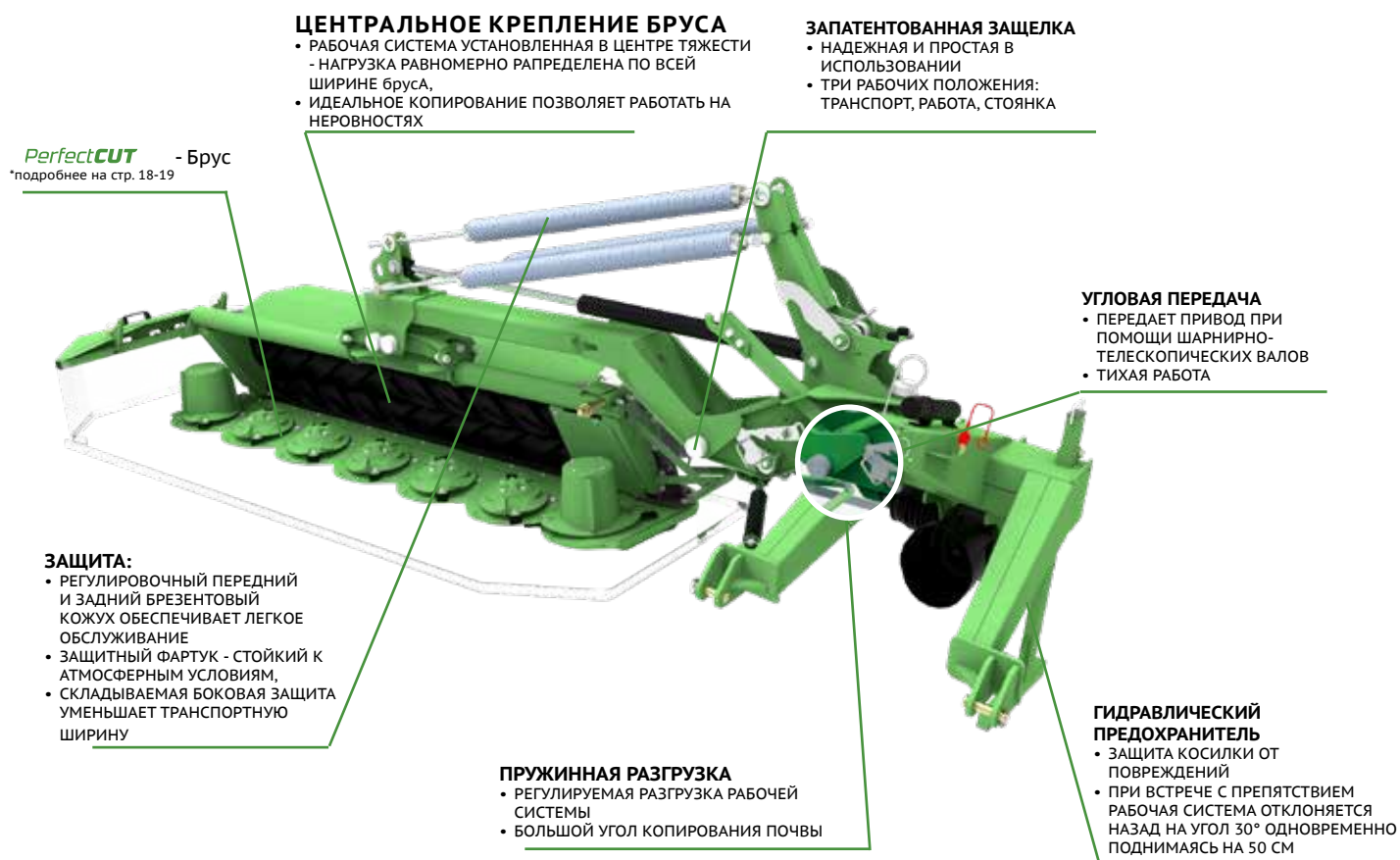

ДРУГИЕ ПРЕИМУЩЕСТВА КОСИЛОК СЕРИИ KDTC W

ЧИСТОТА КОРМА И ЗАЩИТА ДЕРНА

- БЕССТУПЕНЧАТАЯ РЕГУЛИРОВКА ВЫСОТЫ СРЕЗА
- ВОЗМОЖНОСТЬ ИСПОЛЬЗОВАНИЯ НАКЛАДОК ВЫСОКОГО КОШЕНИЯ (ПОВЫШАЕТ ВЫСОТУ СРЕЗА НА 6-9 СМ НА ДВОЙНЫХ НАКЛАДКАХ ВЫСОТУ СРЕЗА НА 8-12 СМ
- ВОЗМОЖНОСТЬ УСТРАНИТЬ ВОРОШЕНИЕ ЗА СЧЕТ ИСПОЛЬЗОВАНИЯ ВСПУШИВАТЕЛЯ
- УМЕНЬШАЕТСЯ ВРЕМЯ ЗАГОТОВКИ КОРМОВ С ПОМОЩЬЮ ВСПУШИВАТЕЛЯ И ПЛЮЩИЛКИ

ЛЕГКОСТЬ ОБСЛУЖИВАНИЯ

- АВТОМАТИЧЕСКАЯ БЛОКИРОВКА ПОДЪЕМА НА ПОВОРОТАХ
- ГИДРАВЛИЧЕСКОЕ СКЛАДЫВАНИЕ ПРИ ПОВОРОТАХ И ТРАНСПОРТИРОВКЕ
- МЕХАНИЧЕСКАЯ БЛОКИРОВКА ПРИ ТРАНСПОРТИРОВКЕ
- РЕГУЛИРУЕМЫЕ ШКВОРНИ НИЖНЕГО ЗАЦЕПА ОБЛЕГЧАЮТ АГРЕГАТИРОВАНИЕ С РАЗНЫМИ ТИПАМИ ТРАКТОРОВ

СЕРВИС, ЗАПАСНЫЕ ЧАСТИ

- НИЗКИЕ ЭКСПЛУАТАЦИОННЫЕ РАСХОДЫ
- ВЫСОКАЯ РЕМОНТОПРИГОДНОСТЬ

ПРОВЕРЕННАЯ КОНСТРУКЦИЯ

- БОЛЕЕ 20 ЛЕТ ОПЫТА В ПРОИЗВОДСТВЕ ДИСКОВЫХ КОСИЛОК
- ПРОВЕРЕННЫЙ НА РЫНКАХ ВСЕГО МИРА БРУС PERFECTCUT СОБСТВЕННОЙ РАЗРАБОТКИ
- 2 ГОДА ГАРАНТИИ

ДОВЕРИЕ КЛИЕНТОВ

- БОЛЕЕ 6 ТЫС. КОСИЛОК СЕРИИ KDTC РАБОТАЮЩИХ НА ПОЛЯХ ВСЕГО МИРА

ОПЦИОНАЛЬНОЕ ОСНАЩЕНИЕ (подробнее на стр. 28-29)

НАКЛАДКИ ВЫСОКОГО КОШЕНИЯ/ ДВОЙНЫЕ ЛЫЖИ ВЫСОКОГО КОШЕНИЯ



СВЕТООТРАЖАЮЩИЕ УКАЗАТЕЛИ С ОСВЕЩЕНИЕМ LED



КОСИЛКИ ДИСКОВЫЕ ЗАДНЕНАВЕСНЫЕ KDTC W



- **PerfectCUT** Брус
- Плющение
- Центральное крепление бруса

Стандартное оснащение:

Режущий брус PerfectCUT • Система **safeGEAR** • Полозья из закаленной борной стали • Накладки, снижающие износ полозьев • Гидравлический предохранитель • Гидроцилиндр • Центральное крепление бруса • Разгрузочные пружины • Регулировка ширины валка • Храповой механизм • Регулируемые шкворни зацепа • Цепь предохранительная • Шарнирно-телескопический вал • Опорная ножка с регулировкой • Дополнительные ножи и ключ для монтажа • Запатентованная защелка (разворот, транспорт, парковка)

	KDTC 261 W	KDTC 301 W
Ширина захвата [м]	2,60	3,00
Ширина / Транспортная высота [м]	2,00 / 3,40	2,00 / 3,80
Ширина валка [м]	1,00 - 1,50	1,50 - 2,00
Требуемое количество гидравлических соединений	1 х одностороннего действия	
Производительность [га/ч]	~ 2,80	~ 3,50
Кол-во дисков [шт.] / Кол-во ножей [шт.]	6 / 12	7 / 14
Обороты вом [обр./мин]	1000	
Категория навески пну	II	
Мощность трактора [л.с.]	от 90	от 90
Масса [кг]	1215	1270
Шарнирно-телескопический вал	трактор - косилка: с односторонней муфтой встроенный: с предохранительной муфтой	
Валкообразователь дисковый двойной [шт.]	Металлический	
Цены в ЕВРО	17 900	19 000

	KDTC 261 W	KDTC 301 W
Деревянный транспортный ящик	190 €	190 €

	KDTC 261 W	KDTC 301 W
Накладки высокого кошения [количество лыж = количество дисков] [кпл.]	400 € / 620 €	470 € / 720 €
	При заказе с косилкой (вместо стандартного диска)	
Накладки высокого кошения [количество лыж = количество дисков] [кпл.]	620 € / 740 €	720 € / 860 €
Светоотражающие указатели [шт.]	480 €	
Нижняя защита плющильного аппарата [комплект]	410 €	460 €



ПРЕИМУЩЕСТВА КОСИЛОК СЕРИИ **КТ**

БРУС *Perfect CUT*

*подробнее на стр. 18-19

ЦЕНТРАЛЬНОЕ КРЕПЛЕНИЕ БРУСА

- РАБОЧАЯ СИСТЕМА УСТАНОВЛЕННАЯ В ЦЕНТРЕ ТЯЖЕСТИ - НАГРУЗКА РАВНОМЕРНО РАСПРЕДЕЛЕНА ПО ВСЕЙ ШИРИНЕ БРУСА,
- ИДЕАЛЬНОЕ КОПИРОВАНИЕ ПОЗВОЛЯЕТ РАБОТАТЬ НА НЕРОВНОСТЯХ

УМЕНЬШЕНИЕ НАГРУЗКИ

- РЕГУЛИРУЕМАЯ РАЗГРУЗКА РАБОЧЕЙ СИСТЕМЫ
- БОЛЬШОЙ УГОЛ НАКЛОНА КОПИРОВАНИЯ ПОЧВЫ
- ПРУЖИННОЕ В СТАНДАРТЕ
- ГИДРОПНЕВМАТИЧЕСКОЕ (ОПЦИЯ)

ЗАЩИТА:

- РЕГУЛИРУЕМЫЙ ПЕРЕДНИЙ И ЗАДНИЙ БРЕЗЕНТОВЫЙ КОЖУХ ОБЕСПЕЧИВАЕТ ЛЕГКОЕ ОБСЛУЖИВАНИЕ
- ЗАЩИЩАЕТ ОТ ВЫЛЕТА КАМНЕЙ,
- ЗАЩИТНЫЙ ФАРТУК - СТОЙКИЙ К АТМОСФЕРНЫМ УСЛОВИЯМ,
- СКЛАДЫВАЕМАЯ БОКОВАЯ ЗАЩИТА УМЕНЬШАЕТ ТРАНСПОРТНУЮ ШИРИНУ

ЗАПАТЕНТОВАННАЯ ЗАЩЕЛКА

- НАДЕЖНАЯ И ПРОСТАЯ В ИСПОЛЬЗОВАНИИ
- ТРИ РАБОЧИХ ПОЛОЖЕНИЯ: ТРАНСПОРТ, РАБОТА, СТОЯНКА

ГИДРАВЛИЧЕСКИЙ ПРЕДОХРАНИТЕЛЬ

- ЗАЩИТА КОСИЛКИ ОТ ПОВРЕЖДЕНИЙ ПРИ ВСТРЕЧЕ С ПРЕПЯТСТВИЕМ РАБОЧАЯ СИСТЕМА ОТКЛОНЯЕТСЯ НАЗАД НА УГОЛ 24° ОДНОВРЕМЕННО ПОДНИМАЯСЬ НА 50 CM

ЗАЦЕП ГИДРАВЛИЧЕСКИЙ KENNFIXX

ДРУГИЕ ПРЕИМУЩЕСТВА КОСИЛОК СЕРИИ **КТ**

ЧИСТОТА КОРМА И ЗАЩИТА ДЕРНА

- БЕССТУПЕНЧАТАЯ РЕГУЛИРОВКА ВЫСОТЫ СРЕЗА
- ВОЗМОЖНОСТЬ ИСПОЛЬЗОВАНИЯ НАКЛАДОК ВЫСОКОГО КОШЕНИЯ (ПОВЫШАЕТ ВЫСОТУ СРЕЗА НА 6-9 CM НА ДВОЙНЫХ НАКЛАДКАХ ВЫСОТУ СРЕЗА НА 8-12 CM)
- ВЫСОКАЯ ТОЧНОСТЬ КОПИРОВАНИЯ ТЕРРИТОРИИ: +/- 24°

ЛЕГКОСТЬ ОБСЛУЖИВАНИЯ

- АВТОМАТИЧЕСКАЯ БЛОКИРОВКА ПОДЪЕМА НА ПОВОРОТАХ
- ГИДРАВЛИЧЕСКОЕ СКЛАДЫВАНИЕ ПРИ ПОВОРОТАХ И ТРАНСПОРТИРОВКЕ
- МЕХАНИЧЕСКАЯ БЛОКИРОВКА ПРИ ТРАНСПОРТИРОВКЕ
- РЕГУЛИРУЕМЫЕ ШКВОРНИ НИЖНЕГО ЗАЦЕПА ОБЛЕГЧАЮТ АГРЕГАТИРОВАНИЕ С РАЗНЫМИ ТИПАМИ ТРАКТОРОВ
- ПЛАВНАЯ РЕГУЛИРОВКА ГИДРОПНЕВМАТИЧЕСКОЙ РАЗГРУЗКИ УПРАВЛЯЕМАЯ ПАНЕЛЬЮ ИЗ КАБИНЫ ТРАКТОРА В ОПЦИИ

СЕРВИС, ЗАПАСНЫЕ ЧАСТИ

- НИЗКИЕ ЭКСПЛУАТАЦИОННЫЕ РАСХОДЫ
- ВЫСОКАЯ РЕМОНТОПРИГОДНОСТЬ

ПРОВЕРЕННАЯ КОНСТРУКЦИЯ

- БОЛЕЕ 20 ЛЕТ ОПЫТА В ПРОИЗВОДСТВЕ ДИСКОВЫХ КОСИЛОК
- ПРОВЕРЕННЫЙ НА РЫНКАХ ВСЕГО МИРА РЕЖУЩИЙ БРУС PERFECT CUT СОБСТВЕННОЙ КОНСТРУКЦИИ
- 2 ГОДА ГАРАНТИИ

ДОВЕРИЕ КЛИЕНТОВ

- БОЛЕЕ 5 ТЫС. КОСИЛОК СЕРИИ КТ РАБОТАЮЩИХ НА ПОЛЯХ ВСЕГО МИРА

ОПЦИОНАЛЬНОЕ ОСНАЩЕНИЕ (подробнее на стр. 24-27)

ГИДРОПНЕВМАТИЧЕСКАЯ РАЗГРУЗКА



ДИСК С ПОДБИВКОЙ



НАКЛАДКИ / ДВОЙНЫЕ НАКЛАДКИ ВЫСОКОГО КОШЕНИЯ



ОПЦИЯ-СОЗДАНИЕ ДВУХ ПОКОСОВ (КДТ 341)



СВЕТООТРАЖАЮЩИЕ УКАЗАТЕЛИ С ОСВЕЩЕНИЕМ LED



КОСИЛКИ ДИСКОВЫЕ ЗАДНЕНАВЕСНЫЕ КТ



- Центральное крепление бруса
- брус **PerfectCUT**

Стандартное оснащение:

Режущий брус PerfectCUT с системой быстрой замены ножей • Система **safeGEAR** • Полозья из закаленной борной стали • Накладки, снижающие износ полозьев • Гидропневматическая разгрузка(опц) • Гидроцилиндр

- Центральное крепление бруса
- Разгрузочные пружины
- Регулировка ширины валка
- Запатентованная защелка (разворот, транспорт, парковка)
- Регулируемые шкворни зацепа
- Цепь предохранительная
- Шарнирно-телескопический вал
- Дополнительные ножи и ключ для монтажа
- Две регулируемые опорные ноги

	КТ 261	КТ 301	КТ 341
Ширина захвата [м]	2,60	3,00	3,40
Ширина / Транспортная высота [м]	2,00 / 3,10	2,00 / 3,50	2,00 / 4,20
Ширина валка [м]	1,50 - 1,90	1,90 - 2,30	2,30 - 2,80
Требуемое количество гидравлических соединений	2 одностороннего действия + 1 двустороннего действия		
Производительность [га/ч]	~ 2,80 / ~ 7,00	~ 3,50 / ~ 8,70	~ 4,00 / ~ 10,00
Кол-во дисков [шт.] / Кол-во ножей [шт.]	6 / 12	7 / 14	8 / 16
Обороты ВОМ [обр./мин]	540 (1000 - опция)		
Категория навески ПНУ	II		
Мощность трактора [л.с.]	от 70	от 80	от 90
Масса [кг]	1000 / 2205	1060 / 2335	1130 / 2490
Масса с „Н“ [кг]	955 / 2105	1015 / 2235	1090 / 2405
Шарнирно-телескопический вал	трактор - косилка: с односторонней муфтой + фрикционной, встроенный: без муфты		
Валкообразователь дисковый одинарный [шт.]	1	2	
Цены в ЕВРО	12 000	13 000	14 100

	КТ 261	КТ 301	КТ 341
Деревянный транспортный ящик	130 €	140 €	150 €

	КТ 261	КТ 301	КТ 341
Гидропневматическая разгрузка (монтаж только в фирме SaMASZ)		970 €	
Диск с подбивкой [шт.]	310 €	550 €	390 €
	При заказе с косилкой (вместо стандартного диска)		
Диск с подбивкой [шт.]	690 €	760 €	830 €
Накладки высокого кошения [количество накладок = количество дисков] [кпл.] до 9 см / до 12 см	400 € / 620 €	470 € / 720 €	530 € / 820 €
	При заказе с косилкой (вместо стандартной накладки)		
Накладки высокого кошения [количество накладок = количество дисков] [кпл.] до 9 см / до 12 см	620 € / 740 €	720 € / 860 €	820 € / 980 €
Дисковый валкообразователь-одинарный внутренний/внешний(кпл.)	190 € / Стандарт	Стандарт / Стандарт	
Дисковый валкообразователь - двойной внутренний / внешний(кпл.)		420 €	
Брус на 2-покоса		-	480 €
Светоотражающие указатели [кпл.]		420 €	

КОСИЛКИ ДИСКОВЫЕ

PerfectCUT

2 ГОДА ГАРАНТИИ

ПРЕИМУЩЕСТВА КОСИЛОК СЕРИИ KT S

ЦЕНТРАЛЬНОЕ КРЕПЛЕНИЕ БРУСА

- РАБОЧАЯ СИСТЕМА УСТАНОВЛЕННАЯ В ЦЕНТРЕ ТЯЖЕСТИ - НАГРУЗКА РАВНОМЕРНО РАПРЕДЕЛЕНА ПО ВСЕЙ ШИРИНЕ БРУСА,
- ИДЕАЛЬНОЕ КОПИРОВАНИЕ ПОЗВОЛЯЕТ РАБОТАТЬ НА НЕРОВНОСТЯХ

УМЕНЬШЕНИЕ НАГРУЗКИ

- РЕГУЛИРУЕМАЯ РАЗГРУЗКА РАБОЧЕЙ СИСТЕМЫ
- БОЛЬШОЙ УГОЛ НАКЛОНА КОПИРОВАНИЯ ПОЧВЫ
- ПРУЖИННОЕ В СТАНДАРТЕ
- ГИДРОПНЕВМАТИЧЕСКОЕ (ОПЦИЯ)

PerfectCUT

- Брус
*подробнее на стр. 18-19

ГИДРАВЛИЧЕСКИЙ ПРЕДОХРАНИТЕЛЬ

- ЗАЩИТА КОСИЛКИ ОТ ПОВРЕЖДЕНИЙ
- ПРИ ВСТРЕЧЕ С ПРЕПЯТВИЕМ РАБОЧАЯ СИСТЕМА ОТКЛОНЯЕТСЯ НАЗАД НА УГОЛ 24° ОДНОВРЕМЕННО ПОДНИМАЯСЬ НА 50 СМ

ЗАЦЕП ГИДРАВЛИЧЕСКИЙ KENNFIXX

ЗАЩИТА:

- РЕГУЛИРОВОЧНЫЙ ПЕРЕДНИЙ И ЗАДНИЙ БРЕЗЕНТОВЫЙ КОЖУХ ОБЕСПЕЧИВАЕТ ЛЕГКОЕ ОБСЛУЖИВАНИЕ
- ЗАЩИЩАЕТ ОТ ВЫЛЕТА КАМНЕЙ,
- ЗАЩИТНЫЙ ФАРТУК - СТОЙКИЙ К АТМОСФЕРНЫМ УСЛОВИЯМ,
- СКЛАДЫВАЕМАЯ БОКОВАЯ ЗАЩИТА УМЕНЬШАЕТ ТРАНСПОРТНУЮ ШИРИНУ

ЗАПАТЕНТОВАННАЯ ЗАЩЕЛКА

- НАДЕЖНАЯ И ПРОСТАЯ В ИСПОЛЬЗОВАНИИ
- ТРИ РАБОЧИХ ПОЛОЖЕНИЯ: ТРАНСПОРТ, РАБОТА, СТОЯНКА



ДРУГИЕ ПРЕИМУЩЕСТВА КОСИЛОК СЕРИИ KT S

ЧИСТОТА КОРМА И ЗАЩИТА ДЕРНА

- БЕССТУПЕНЧАТАЯ РЕГУЛИРОВКА ВЫСОТЫ СРЕЗА
- ВОЗМОЖНОСТЬ ИСПОЛЬЗОВАНИЯ НАКЛАДОК ВЫСОКОГО КОШЕНИЯ (ПОВЫШАЕТ ВЫСОТУ СРЕЗА НА 6-9 СМ НА ДВОЙНЫХ НАКЛАДКАХ ВЫСОТУ СРЕЗА НА 8-12 СМ)
- ВЫСОКАЯ ТОЧНОСТЬ КОПИРОВАНИЯ ТЕРРИТОРИИ: +/- 24°

ЛЕГКОСТЬ ОБСЛУЖИВАНИЯ

- АВТОМАТИЧЕСКАЯ БЛОКИРОВКА ПОДЪЕМА НА ПОВОРОТАХ
- ГИДРАВЛИЧЕСКОЕ СКЛАДЫВАНИЕ ПРИ ПОВОРОТАХ И ТРАНСПОРТИРОВКЕ
- МЕХАНИЧЕСКАЯ БЛОКИРОВКА ПРИ ТРАНСПОРТИРОВКЕ
- РЕГУЛИРУЕМЫЕ ШКВОРНИ НИЖНЕГО ЗАЦЕПА ОБЛЕГЧАЮТ АГРЕГАТИРОВАНИЕ С РАЗНЫМИ ТИПАМИ ТРАКТОРОВ
- ПЛАВНАЯ РЕГУЛИРОВКА ГИДРОПНЕВМАТИЧЕСКОЙ РАЗГРУЗКИ УПРАВЛЯЕМАЯ ПАНЕЛЬЮ ИЗ КАБИНЫ ТРАКТОРА В ОПЦИИ

СЕРВИС, ЗАПАСНЫЕ ЧАСТИ

- НИЗКИЕ ЭКСПЛУАТАЦИОННЫЕ РАСХОДЫ
- БОЛЬШИНСТВО КОНСЕРВАЦИОННЫХ РЕМОНТОВ ДО САМОСТОЯТЕЛЬНОГО ВЫПОЛНЕНИЯ

ПРОВЕРЕННАЯ КОНСТРУКЦИЯ

- БОЛЕЕ 20 ЛЕТ ОПЫТА В ПРОИЗВОДСТВЕ ДИСКОВЫХ КОСИЛОК
- ПРОВЕРЕННЫЙ НА РЫНКАХ ВСЕГО МИРА РЕЖУЩИЙ БРУС PERFECT CUT СОБСТВЕННОЙ КОНСТРУКЦИИ
- 2 ГОДА ГАРАНТИИ

ДОВЕРИЕ КЛИЕНТОВ

- БОЛЕЕ 5 ТЫС. КОСИЛОК СЕРИИ KT РАБОТАЮЩИХ НА ПОЛЯХ ВСЕГО МИРА

ОПЦИОНАЛЬНОЕ ОСНАЩЕНИЕ (подробнее на стр. 28-29)

ГИДРОПНЕВМАТИЧЕСКАЯ РАЗГРУЗКА



ДИСК С ПОДБИВКОЙ



НАКЛАДКИ / ДВОЙНЫЕ НАКЛАДКИ ВЫСОКОГО КОШЕНИЯ



СВЕТООТРАЖАЮЩИЕ УКАЗАТЕЛИ СОСВЕЩЕНИЕМ LED



КОСИЛКИ ДИСКОВЫЕ ЗАДНЕНАВЕСНЫЕ KT S

- PerfectCUT Брус
- Вспушиватель
- Центральное крепление бруса



Стандартное оснащение:

Режущий брус PerfectCUT с системой быстрой замены ножей • Система **safeGEAR** • Полозья из закаленной борной стали • Накладки, снижающие износ полозьев • Гидропневматическая разгрузка • Гидроцилиндр • Центральное крепление бруса • Разгрузочные пружины • Регулировка ширины валка • Запатентованная защелка (разворот, транспорт, парковка) • Регулировочные шкворни зацепа • Цепь предохранительная • Шарнирно-телескопический вал • Дополнительные ножи и ключ для монтажа • Встроенный редуктор • 2 скорости работы вспушивателя 700 и 1000 об / мин • Две регулируемые опорные ноги

	KT 261 S	KT 301 S
Ширина захвата [м]	2,60	3,00
Ширина / Транспортная высота [м]	2,00 / 3,10	2,00 / 3,50
Ширина валка [м]	1,30 - 1,90	1,80 - 2,30
Требуемое количество гидравлических соединений	2 x одностороннего действия + 1 x двустороннего действия	
Производительность [га/ч]	~ 2,80	~ 3,50
Кол-во ножей [шт.] / Кол-во ножей [шт.]	6 / 12	7 / 14
Обороты вом [обр./мин]	1000	
Категория навески пну	II	
Мощность трактора [л.с.]	от 90	от 100
Масса [кг]	1300	1350
Масса с „Н” [кг]	1305 / 1250	1420 / 1310
Шарнирно-телескопический вал	трактор - косилка: с односторонней муфтой встроенный: с предохранительной муфтой	
Валкообразователь дисковый двойной [шт.]	Металлический	
Цены в ЕВРО	16 600	17 600

	KT 261 S	KT 301 S
Деревянный транспортный ящик	190 €	190 €

	KT 261 S / SL*	KT 301 S / SL*
Гидропневматическая разгрузка (монтаж только в фирме SaMASZ)	970 €	
Диск с подбивкой [шт.]	310 €	390 €
	При заказе с машиной (заменяет стандартный режущий диск)	
Диск с подбивкой [шт.]	550 €	690 €
Накладки высокого кошения [количество накладок = количество дисков] [кпл.]до 9 см /до 12 см	400 € / 620 €	470 € / 720 €
	При заказе с машиной (заменяет стандартную стиральную накладку)	
Накладки высокого кошения [количество накладок = количество дисков] [кпл.]до 9 см /до 12 см	620 € / 740 €	720 € / 860 €
Светоотражающие указатели [кпл.]	480 €	



ПРЕИМУЩЕСТВА КОСИЛОК СЕРИИ KT W

PerfectCUT - Брус
*подробнее на стр. 18-19

ГИДРАВЛИЧЕСКИЙ ПРЕДОХРАНИТЕЛЬ

- ЗАЩИТА КОСИЛКИ ОТ ПОВРЕЖДЕНИЙ
- ПРИ ВСТРЕЧЕ С ПРЕПЯТСТВИЕМ РАБОЧАЯ СИСТЕМА ОТКЛОНЯЕТСЯ НАЗАД НА УГОЛ 24° ОДНОВРЕМЕННО ПОДНИМАЯСЬ НА 50 СМ

УМЕНЬШЕНИЕ НАГРУЗКИ

- РЕГУЛИРУЕМАЯ РАЗГРУЗКА РАБОЧЕЙ СИСТЕМЫ
- БОЛЬШОЙ УГОЛ НАКЛОНА КОПИРОВАНИЯ ПОЧВЫ
- ПРУЖИННОЕ В СТАНДАРТЕ
- ГИДРОПНЕВМАТИЧЕСКОЕ (ОПЦИЯ)

ЗАЩИТА:

- РЕГУЛИРОВОЧНЫЙ ПЕРЕДНИЙ И ЗАДНИЙ БРЕЗЕНТОВЫЙ КОЖУХ ОБЕСПЕЧИВАЕТ ЛЕГКОЕ ОБСЛУЖИВАНИЕ
- ЗАЩИЩАЕТ ОТ ВЫЛЕТА КАМНЕЙ,
- ЗАЩИТНЫЙ ФАРТУК - СТОЙКИЙ К АТМОСФЕРНЫМ УСЛОВИЯМ,
- СКЛАДЫВАЕМАЯ БОКОВАЯ ЗАЩИТА УМЕНЬШАЕТ ТРАНСПОРТНУЮ ШИРИНУ

**ЗАЦЕП ГИДРАВЛИЧЕСКИЙ
KENNFIXX**

ЗАПАТЕНТОВАННАЯ ЗАЩЕЛКА

- НАДЕЖНАЯ И ПРОСТАЯ В ИСПОЛЬЗОВАНИИ
- ТРИ РАБОЧИХ ПОЛОЖЕНИЯ: ТРАНСПОРТ, РАБОТА, СТОЯНКА

ДРУГИЕ ПРЕИМУЩЕСТВА КОСИЛОК СЕРИИ KT W

ЧИСТОТА КОРМА И ЗАЩИТА ДЕРНА

- БЕССТУПЕНЧАТАЯ РЕГУЛИРОВКА ВЫСОТЫ СРЕЗА
- ВОЗМОЖНОСТЬ ИСПОЛЬЗОВАНИЯ НАКЛАДОК ВЫСОКОГО КОШЕНИЯ (ПОВЫШАЕТ ВЫСОТУ СРЕЗА НА 6-9 СМ НА ДВОЙНЫХ НАКЛАДКАХ ВЫСОТУ СРЕЗА НА 8-12 СМ)
- ВЫСОКАЯ ТОЧНОСТЬ КОПИРОВАНИЯ ТЕРРИТОРИИ: +/- 24°

ЛЕГКОСТЬ ОБСЛУЖИВАНИЯ

- АВТОМАТИЧЕСКАЯ БЛОКИРОВКА ПОДЪЕМА НА ПОВОРОТАХ
- ГИДРАВЛИЧЕСКОЕ СКЛАДЫВАНИЕ ПРИ ПОВОРОТАХ И ТРАНСПОРТИРОВКЕ
- МЕХАНИЧЕСКАЯ БЛОКИРОВКА ПРИ ТРАНСПОРТИРОВКЕ
- РЕГУЛИРУЕМЫЕ ШКВОРНИ НИЖНЕГО ЗАЦЕПА ОБЛЕГЧАЮТ АГРЕГАТИРОВАНИЕ С РАЗНЫМИ ТИПАМИ ТРАКТОРОВ
- ПЛАВНАЯ РЕГУЛИРОВКА ГИДРОПНЕВМАТИЧЕСКОЙ РАЗГРУЗКИ УПРАВЛЯЕМАЯ ПАНЕЛЬЮ ИЗ КАБИНЫ ТРАКТОРА В ОПЦИИ

СЕРВИС, ЗАПАСНЫЕ ЧАСТИ

- НИЗКИЕ ЭКСПЛУАТАЦИОННЫЕ РАСХОДЫ
- БОЛЬШИНСТВО КОНСЕРВАЦИОННЫХ РЕМОНТОВ ДО САМОСТОЯТЕЛЬНОГО ВЫПОЛНЕНИЯ

ПРОВЕРЕННАЯ КОНСТРУКЦИЯ

- БОЛЕЕ 20 ЛЕТ ОПЫТА В ПРОИЗВОДСТВЕ ДИСКОВЫХ КОСИЛОК
- ПРОВЕРЕННЫЙ НА РЫНКАХ ВСЕГО МИРА РЕЖУЩИЙ БРУС PERFECT CUT СОБСТВЕННОЙ КОНСТРУКЦИИ
- 2 ГОДА ГАРАНТИИ

ДОВЕРИЕ КЛИЕНТОВ

- БОЛЕЕ 5 ТЫС. КОСИЛОК СЕРИИ KT РАБОТАЮЩИХ НА ПОЛЯХ ВСЕГО МИРА

ОПЦИОНАЛЬНОЕ ОСНАЩЕНИЕ (подробнее на стр. 28-29)

**ГИДРОПНЕВМАТИЧЕСКАЯ
РАЗГРУЗКА**



**НАКЛАДКИ / ДВОЙНЫЕ
НАКЛАДКИ ВЫСОКОГО КОШЕНИЯ**



**СВЕТООТРАЖАЮЩИЕ УКАЗАТЕЛИ С
ОСВЕЩЕНИЕМ LED**

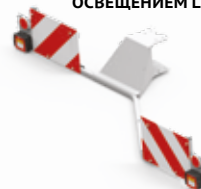

КОСИЛКИ ДИСКОВЫЕ ЗАДНЕНАВЕСНЫЕ КТ W



- **PerfectCUT** Брус
- Плущение

Стандартное оснащение:

Режущий брус PerfectCUT с системой быстрой замены ножей • Система **safeGEAR** • Полозья из закаленной борной стали • Накладки, снижающие износ полозьев • Гидропневматическая разгрузка • Гидроцилиндр • Центральное крепление бруса • Разгрузочные пружины • Регулировка ширины валка • Запатентованная защелка (разворот, транспорт, парковка) • Регулировочные шкворни зацепа • Цепь предохранительная • Шарнирно-телескопический вал • Дополнительные ножи и ключ для монтажа • 2 скорости работы впусивателя 700 и 1000 об / мин • Две регулируемые опорные ноги

	КТ 261 W*	КТ 301 W*	
ТЕХНИЧЕСКИЕ ДАННЫЕ	Ширина захвата [м]	2,60	3,00
	Ширина / Транспортная высота [м]	2,00 / 3,10	2,00 / 3,50
	Ширина валка [м]	1,00 - 1,50	1,50 - 2,00
	Требуемое количество гидравлических соединений	2 x одностороннего действия + 1 x двустороннего действия	
	Производительность [га/ч]	~ 2,80	~ 3,50
	Кол-во ножей [шт.] Кол-во ножей [шт.]	6 / 12	7 / 14
	Обороты вом [обр./мин]	1000	
	Категория навески пну	II	
	Мощность трактора [л.с.]	от 90	от 90
	Масса [кг]	1390	1490
	Масса с „Н” [кг]	1360	1460
	Шарнирно-телескопический вал	трактор - косилка: с односторонней муфтой встроенный: с предохранительной муфтой	
	Валкообразователь дисковый двойной [шт.]	Металлический	
Цены в ЕВРО	18 3 00	19 500	

	КТ 261 W*	КТ 301 W*
Деревянный транспортный ящик	190 €	190 €

	КТ 261 W*	КТ 301 W*	
ОПЦИОНАЛЬНОЕ ОСНАЩЕНИЕ	Гидропневматическая разгрузка (монтаж только в фирме SaMASZ)	970 €	
	Накладки высокого кошения [количество накладок = количество дисков] [кпл.]до 9 см /до 12 см	400 € / 620 €	470 € / 720 €
		При заказе с машиной (заменяет стандартный режущий диск)	
	Накладки высокого кошения [количество накладок = количество дисков] [кпл.]до 9 см /до 12 см	620 € / 740 €	720 € / 860 €
Светоотражающие указатели [кпл.]	480 €		



ПРЕИМУЩЕСТВА КОСИЛОК СЕРИИ ХТ

КОСИЛКИ ДИСКОВЫЕ

ЗАЩИТА:

- РЕГУЛИРУЕМЫЙ ПЕРЕДНИЙ И ЗАДНИЙ БРЕЗЕНТОВЫЙ КОЖУХ ОБЕСПЕЧИВАЕТ ЛЕГКОЕ ОБСЛУЖИВАНИЕ
- ЗАЩИТНЫЙ ФАРТУК - ЗАЩИЩАЕТ ОТ ВЫЛЕТА КАМНЕЙ,
- ЗАЩИТНЫЙ ФАРТУК - СТОЙКИЙ К АТМОСФЕРНЫМ УСЛОВИЯМ
- СКЛАДНАЯ БОКОВАЯ ЗАЩИТА УМЕНЬШАЕТ ТРАНСПОРТНУЮ ВЫСОТУ

брус PerfectCUT
*подробнее на стр. 22-23

ТРАНСПОРТИРОВКА ПРИ НАКЛОНЕ 125°

- СНИЖАЕТ ТРАНСПОРТНУЮ ВЫСОТУ ДО 3,97 И ПРИ РАБОЧЕЙ ШИРИНЕ 3,90 М
- ПОВЫШЕННАЯ СТАБИЛЬНОСТЬ ПРИ ДВИЖЕНИИ БЛАГОДАРЯ СМЕЩЕНИЮ ЦЕНТРА ТЯЖЕСТИ
- УЛУЧШЕНИИ ВИДИМОСТИ В БОКОВЫХ ЗЕРКАЛАХ

УНИКАЛЬНАЯ ЗАЩИТА МАШИНЫ ОТ ВСТРЕЧИ С ПРЕПЯТСТВИЕМ

- ГИДРАВЛИЧЕСКИЙ ПРЕДОХРАНИТЕЛЬ ИНТЕГРИРОВАННЫЙ С НАВЕСКОЙ И КОРПУСОМ МАШИНЫ
- ОТКЛОНЕНИЕ РЕЖУЩЕГО БЛОКА НА ПЕРВОМ ДИСКЕ ЭТО БОЛЕЕ 50 СМ А ПОДЪЕМ ЭТО МИН. 30 СМ (САМОЕ БОЛЬШОЕ ОТКЛОНЕНИЕ РЕЖУЩЕГО БРУСА НА РЫНКЕ)
- АВТОМАТИЧЕСКИЙ ВОЗВРАТ РЕЖУЩЕГО БРУСА В РАБОЧЕЕ ПОЛОЖЕНИЕ

УКАЗАТЕЛЬ НАСТРОЙКИ КОСИЛКИ:

- ПОМОГАЕТ ПРАВИЛЬНО УСТАНОВИТЬ НАВЕСКУ ТРАКТОРА С КОСИЛКОЙ
- ХОРОШАЯ ВИДИМОСТЬ ИЗ КАБИНЫ ТРАКТОРА

СВЕТООТРАЖАЮЩИЕ УКАЗАТЕЛИ С ОСВЕЩЕНИЕМ LED В СТАНДАРТНОЙ ВЕРСИИ

ЗАЦЕП ГИДРАВЛИЧЕСКИЙ KENNFIXX

ГИДРОПНЕВМАТИЧЕСКАЯ РАЗГРУЗКА:

- ИННОВАЦИОННАЯ СИСТЕМА ГИДРОПНЕВМАТИЧЕСКОЙ РАЗГРУЗКИ
- ИНТЕГРИРОВАННЫЙ С ГИДРАВЛИЧЕСКОЙ ЗАЩИТОЙ МАШИНЫ ОТ ВСТРЕЧИ С ПРЕПЯТСТВИЕМ, А ТАКЖЕ С ГИДРОДВИГАТЕЛЯМИ
- ОБСЛУЖИВАНИЕ ИЗ КАБИНЫ ТРАКТОРА С ПОМОЩЬЮ ПАНЕЛИ УПРАВЛЕНИЯ

4 ОПОРНЫХ НОЖКИ:

- ОБЕСПЕЧИВАЮТ КОМПАКТНОЕ ХРАНЕНИЕ.

ДРУГИЕ ПРЕИМУЩЕСТВА КОСИЛОК СЕРИИ ХТ

ЧИСТОТА КОРМА И ЗАЩИТА ДЕРНА

- БЕССТУПЕНЧАТАЯ РЕГУЛИРОВКА ВЫСОТЫ КОШЕНИЯ
- ВОЗМОЖНОСТЬ ИСПОЛЬЗОВАНИЯ НАКЛАДОК ВЫСОКОГО КОШЕНИЯ (ПОВЫШАЕТ ВЫСОТУ СРЕЗА НА 6-9 СМ НА ДВОЙНЫХ НАКЛАДКАХ ВЫСОТУ СРЕЗА НА 8-12 СМ)
- ВЫСОКАЯ ТОЧНОСТЬ КОПИРОВАНИЯ ТЕРРИТОРИИ: + / - 32°

ЛЕГКОСТЬ ОБСЛУЖИВАНИЯ

- АВТОМАТИЧЕСКАЯ БЛОКИРОВКА ПОДЪЕМА НА ПОВОРОТАХ
- ГИДРАВЛИЧЕСКОЕ СКЛАДЫВАНИЕ ПРИ ПОВОРОТАХ И ТРАНСПОРТИРОВКЕ
- РЕГУЛИРУЕМЫЕ ШКВОРНИ НИЖНЕГО ЗАЦЕПА ОБЛЕГЧАЮТ РАБОТУ С РАЗНЫМИ ТИПАМИ ТРАКТОРОВ
- ЗАЦЕП ГИДРАВЛИЧЕСКИЙ KENNFIXX
- ПЛАВНОЕ РЕГУЛИРОВАНИЕ ПНЕВМАТИЧЕСКОГО ДАВЛЕНИЯ, УПРАВЛЯЕМОЕ РУЛЕВОЙ ПАНЕЛЬЮ С КАБИНЫ ТРАКТОРА В СТАНДАРТНОМ ОБОРУДОВАНИИ
- ТРАНСПОРТНОЕ ПОЛОЖЕНИЕ БРУСА 125°
- БОЛЬШАЯ ЭКОНОМИЯ МЕСТА

СЕРВИС, ЗАПАСНЫЕ ЧАСТИ

- НИЗКИЕ ЭКСПЛУАТАЦИОННЫЕ РАСХОДЫ
- ВЫСОКАЯ РЕМОНТОПРИГОДНОСТЬ

ПРОВЕРЕННАЯ КОНСТРУКЦИЯ

- БОЛЕЕ 20 ЛЕТ ОПЫТА В ПРОИЗВОДСТВЕ ДИСКОВЫХ КОСИЛОК
- ПРОВЕРЕННЫЙ НА РЫНКАХ ВСЕГО МИРА РЕЖУЩИЙ БРУС PERFECTCUT СОБСТВЕННОЙ КОНСТРУКЦИИ
- 2 ГОДА ГАРАНТИИ

ОПЦИОНАЛЬНОЕ ОСНАЩЕНИЕ

(подробнее на стр. 28-29)

ДИСК С ПОДБИВКОЙ



НАКЛАДКИ ВЫСОКОГО КОШЕНИЯ



БРУС НА 2-ПОКОСА



КОСИЛКИ ДИСКОВЫЕ ЗАДНЕНАВЕСНЫЕ XT

- Центральное крепление бруса
- брус **PerfectCUT**

Стандартное оснащение:

Режущий брус PerfectCUT с системой быстрой замены ножей • Инновационная система гидропневматической разгрузки • Система **SafeGEAR** • Панель управления • Ползья из закаленной борной стали • Накладки, снижающие износ полозьев • Регулировка ширины валка • Регулируемые шкворни зацепа • Цепь предохранительная • Шарнирно-телескопический вал • Регулируемые опорные ноги • Светоотражающие указатели с освещением LED • Дополнительные ножи и ключ для монтажа • Зацеп гидравлический KENNFIXX

ТЕХНИЧЕСКИЕ ДАННЫЕ	XT 340		XT 390		
	Ширина захвата [м]	3,40	3,90		
	Ширина / Транспортная высота [м]	2,35 / 3,85	2,60 / 3,98		
	Ширина валка [м]	2,00 - 2,25	2,40 - 2,65		
	Требуемое количество гидравлических соединений	1 двустороннего действия			
	Производительность [га/ч]	~ 4,00	~ 4,50		
	Кол-во дисков [шт.] / Кол-во ножей [шт.]	8 / 16	9 / 18		
	Обороты ВОМ [обр./мин]	1000	1000		
	Категория навески ПНУ	II / III	II / III		
	Мощность трактора [л.с.]	от 100	от 100		
Масса [кг]	1240	1290			
Шарнирно-телескопический вал	трактор - косилка: с односторонней муфтой + фрикционной, встроенный : без муфты				
Валкообразователь дисковый одинарный [шт.]	1	1			
Цены в ЕВРО	18 500	18 500			

	XT 340	XT 390
Деревянный транспортный ящик	180 €	180 €

	XT 340	XT 390
Диск с подбивкой [шт.]	390 €	460 €
	При заказе с косилкой (вместо стандартного диска)	
Диск с подбивкой [шт.]	690 €	830 €
Накладки высокого кошения [количество накладок = количество дисков] [кпл.]до 9 см /до 12 см	530 € / 820 €	600 € / 920 €
	При заказе с косилкой (вместо стандартной накладки)	
Накладки высокого кошения [количество накладок = количество дисков] [кпл.]до 9 см /до 12 см	820 € / 980 €	920 € / 1 100 €
Брус на 2-покоса	-	420 €



ПРЕИМУЩЕСТВА КОСИЛОК СЕРИИ KDC

ПРУЖИННАЯ РАЗГРУЗКА

- БОЛЬШОЙ УГОЛ КОПИРОВАНИЯ ПОЧВЫ ДАЖЕ НА НЕРОВНОСТЯХ И КРУТЫХ СКЛОНАХ
- РАВНОМЕРНАЯ РАЗГРУЗКА ПО ВСЕЙ РАБОЧЕЙ ШИРИНЕ - РЕГУЛИРУЕМОЕ ДАВЛЕНИЕ НА ПОЧВУ

ПЛЕЧО ДЫШЛА

- ЦЕНТРАЛЬНОЕ КРЕПЛЕНИЕ,
- ВОЗМОЖНА РАБОТА ПО ОБЕ СТОРОНЫ ТРАКТОРА И МАНЕВРИРОВАНИЕ НА УЗКИХ ПРОЕЗДАХ

ШИРОКИЕ ШИНЫ 340/55/16

- ГАРАНТИРУЮТ СТАБИЛЬНОСТЬ ПРИ ТРАНСПОРТИРОВКЕ И РАБОТЕ
- УМЕНЬШАЮТ ДАВЛЕНИЕ МАШИНЫ НА ПОЧВУ
- СПЕЦИАЛЬНЫЙ ПРОФИЛЬ ШИНЫ ЗАЩИЩАЕТ ДЕРН ОТ ПОВРЕЖДЕНИЙ

УГЛОВАЯ ПЕРЕДАЧА

- ИЗМЕНЕНИЕ КОЛИЧЕСТВА ОБОРОТОВ ВОМ С 540 НА 1000 (ОБР./МИН) ОБОРАЧИВАЯ ГЛАВНУЮ ПЕРЕДАЧУ НА 180°

ПЕРЕДАЧА ПРИВОДА

- ШАРНИРНО-ТЕЛЕСКОПИЧЕСКИЙ ВАЛ УСТАНОВЛЕН В ДЫШЛЕ - ЗАЩИТА ОТ ПОВРЕЖДЕНИЯ И АТМОСФЕРНЫХ УСЛОВИЙ

ЗАЦЕП

- СКРУЧИВАЕМАЯ ПЕРЕДАЧА И КАЧАЮЩАЯСЯ КОНСТРУКЦИЯ ОБЛЕГЧАЮТ МАНЕВРИРОВАНИЕ

ЗАЦЕП ГИДРАВЛИЧЕСКИЙ KENNFIXX

ЗАЩИТА:

- РЕГУЛИРУЕМЫЙ ПЕРЕДНИЙ И ЗАДНИЙ БРЕЗЕНТОВЫЙ КОЖУХ ОБЕСПЕЧИВАЕТ ЛЕГКОЕ ОБСЛУЖИВАНИЕ
- ЗАЩИЩАЕТ ОТ ВЫЛЕТА КАМНЕЙ,
- ЗАЩИТНЫЙ ФАРТУК - СТОЙКИЙ К АТМОСФЕРНЫМ УСЛОВИЯМ,
- СКЛАДЫВАЕМАЯ БОКОВАЯ ЗАЩИТА УМЕНЬШАЕТ ТРАНСПОРТНУЮ ШИРИНУ

PerfectCUT брус
*подробнее на стр. 22-23

ДРУГИЕ ПРЕИМУЩЕСТВА КОСИЛОК СЕРИИ KDC

ЧИСТОТА КОРМА И ЗАЩИТА ДЕРНА

- БЕССТУПЕНЧАТАЯ РЕГУЛИРОВКА ВЫСОТЫ СРЕЗА
- ВОЗМОЖНОСТЬ ИСПОЛЬЗОВАНИЯ НАКЛАДОК ВЫСОКОГО КОШЕНИЯ (ПОВЫШАЕТ ВЫСОТУ КОШЕНИЯ НА 6-9 CM НА ДВОЙНЫХ НАКЛАДКАХ ВЫСОКОГО КОШЕНИЯ НА 8-12 CM)
- ПРЕВОСХОДНОЕ КОПИРОВАНИЕ ПОЧВЫ НА НЕРОВНОСТЯХ И КРУТЫХ СКЛОНАХ
- НИЗКАЯ НАГРУЗКА НА ГРУНТ, БЛАГОДАРЯ ИСПОЛЬЗОВАНИЮ ОПОРНЫХ КОЛЕС

ЛЕГКОСТЬ ОБСЛУЖИВАНИЯ

- ГИДРАВЛИЧЕСКОЕ УПРАВЛЕНИЕ ДЫШЛОМ ПРИ ТРАНСПОРТИРОВКЕ И ПОВОРОТАХ
- МЕХАНИЧЕСКАЯ БЛОКИРОВКА ПРИ ТРАНСПОРТИРОВКЕ
- СКЛАДЫВАЕМЫЕ БОКОВЫЕ ЗАЩИТЫ ОБЕСПЕЧИВАЮТ УДОБНУЮ ТРАНСПОРТИРОВКУ
- ЗАЦЕП ГИДРАВЛИЧЕСКИЙ KENNFIXX
- ИЗМЕНЕНИЕ КОЛИЧЕСТВА ОБОРОТОВ ПУТЕМ ОБОРОТА ГЛАВНОЙ ПЕРЕДАЧИ НА 180°
- ШИРОКИЕ ШИНЫ (340/55/16) ГАРАНТИРУЮТ СТАБИЛЬНОСТЬ ПРИ ТРАНСПОРТИРОВКЕ
- ЛЕГКОЕ ФОРМИРОВАНИЕ ПОКОСА ПРИ ПОМОЩИ ВАЛКООБРАЗОВАТЕЛЕЙ

СЕРВИС, ЗАПАСНЫЕ ЧАСТИ ЧАСТИ

- НИЗКИЕ ЭКСПЛУАТАЦИОННЫЕ РАСХОДЫ
- ВЫСОКАЯ РЕМОНТОПРИГОДНОСТЬ

ПРОВЕРЕННАЯ КОНСТРУКЦИЯ

- БОЛЕЕ 20 ЛЕТ ОПЫТА В ПРОИЗВОДСТВЕ ДИСКОВЫХ КОСИЛОК
- ПРОВЕРЕННЫЙ НА РЫНКАХ ВСЕГО МИРА РЕЖУЩИЙ БРУС PERFECTCUT СОБСТВЕННОЙ КОНСТРУКЦИИ
- 2 ГОДА ГАРАНТИИ

ДОВЕРИЕ КЛИЕНТОВ

- БОЛЕЕ 27 КОСИЛОК СЕРИИ KDC РАБОТАЮЩИХ НА ПОЛЯХ ВСЕГО МИРА - РОССИЯ, ФИНЛЯНДИЯ, ИСПАНИЯ, ТУРЦИЯ, США, САУДОВСКАЯ АРАВИЯ

ОПЦИОНАЛЬНОЕ ОСНАЩЕНИЕ (подробнее на стр. 24-25)

ДИСК С ПОДБИВКОЙ



НАКЛАДКИ ВЫСОКОГО КОШЕНИЯ



КОСИЛКИ ДИСКОВЫЕ ПОЛУПРИЦЕПНЫЕ KDC



- брус *PerfectCUT*

Стандартное оснащение:

- Режущий брус PerfectCUT
- Система **STAGEAR**
- Полозья из закаленной борной стали
- Накладки, снижающие износ полозьев
- Разгрузочные пружины
- Регулировка ширины валка
- Регулируемые шкворни зацепа
- Транспортер (версия Т)
- Шарнирно-телескопический вал
- Дополнительные ножи и ключ для монтажа
- Гидроцилиндры
- Зацеп гидравлический KENNFIXX

	KDC 301	KDC 341	KDC 391	KDC 431
Ширина захвата [м]	3,00	3,40	3,90	4,30
Транспортная ширина [м]	3,00	3,50	3,90	4,30
Ширина валка [м]	1,30 - 1,50	1,80	1,30 - 1,50	1,80
Требуемое количество гидравлических соединений	1 x одностороннего действия 1 x двустороннего действия			
Производительность [га/ч]	~ 3,50	~ 4,00	~ 4,50/11,30	~ 4,90 / 12,30
Кол-во дисков [шт.] / Кол-во ножей [шт.]	7 / 14	8 / 16	9 / 18	10 / 20
Шины	340 / 55 / 16			
Обороты ВОМ [обр./мин]	540 / 1000			
Категория навески ПНУ	II			
Мощность трактора [л.с.]	от 80	от 90	от 100	от 110
Масса [кг]	1650	1755	2040	1850
Шарнирно-телескопический вал	трактор - косилка: с фрикционной муфтой, встроенный: 1. без муфты, 2. с односторонней муфтой, 3. с предохранительной муфтой, 4. шарнирно-широкоугольный			
Цены в ЕВРО	23 000	23 500	27 100	29 500

	KDC 301	KDC 341	KDC 391	KDC 431
Диск с подбивкой [шт.]	240 €	310 €	540 €	460 €
	При заказе с косилкой (вместо стандартного диска)			
Диск с подбивкой [шт.]	420 €	550 €	960 €	830 €
Накладки высокого кошения [количество накладок = количество дисков] [кпл.]до 9 см / до 12 см	470 € / 720 €	530 € / 820 €	600 € / 920 €	670 € / 1 020 €
	При заказе с косилкой (вместо стандартной накладки)			
Накладки высокого кошения [количество накладок = количество дисков] [кпл.]до 9 см / до 12 см	720 € / 860 €	820 € / 980 €	920 € / 1 100 €	1 020 € / 1 220 €
Резиновая направляющая валка-двойная [внутренняя/ наружная]	420 €			

КОСИЛКИ ДИСКОВЫЕ

PerfectCUT

2 ГОДА ГАРАНТИИ



ПРЕИМУЩЕСТВА КОСИЛОК СЕРИИ KDC S / ST

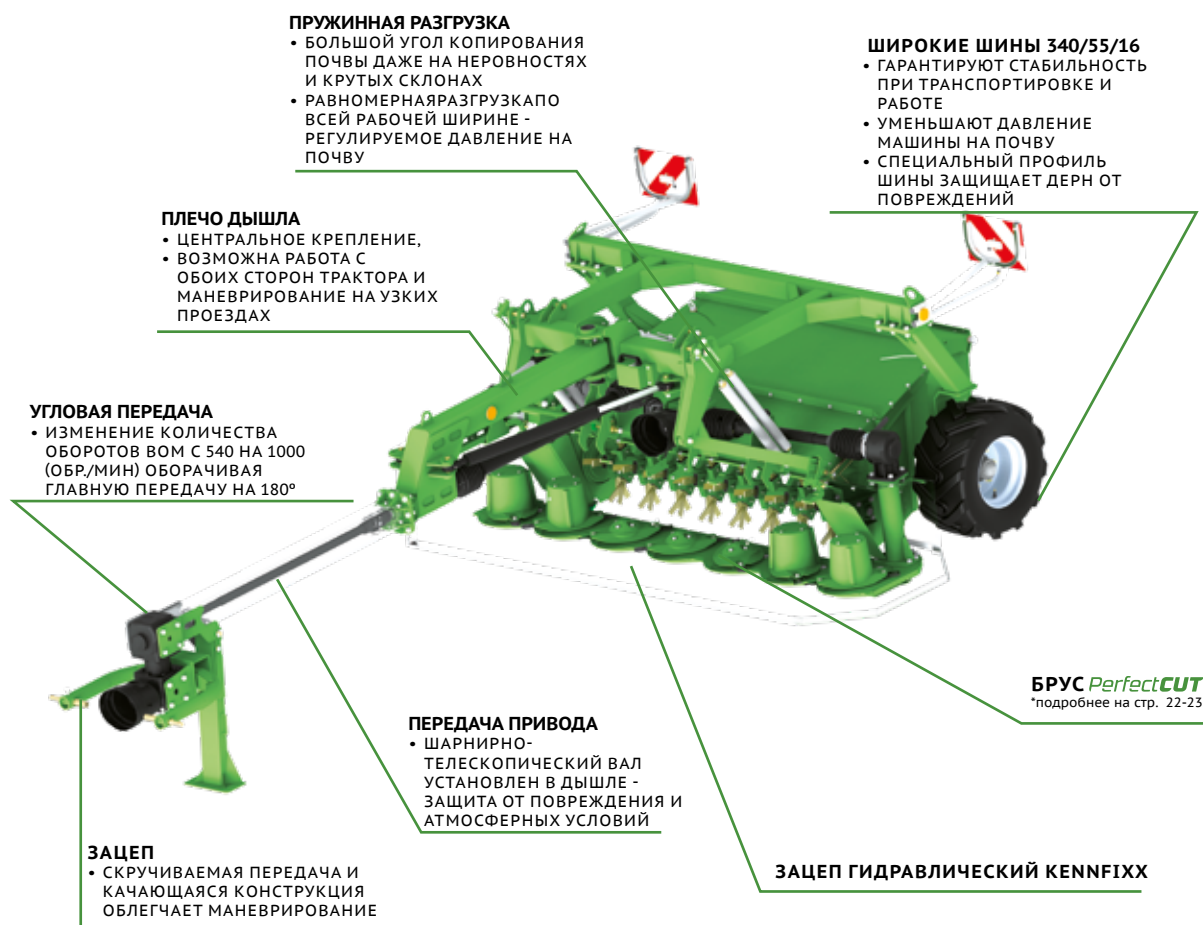

ПРУЖИННАЯ РАЗГРУЗКА

- БОЛЬШОЙ УГОЛ КОПИРОВАНИЯ ПОЧВЫ ДАЖЕ НА НЕРОВНОСТЯХ И КРУТЫХ СКЛОНАХ
- РАВНОМЕРНАЯ РАЗГРУЗКА ПО ВСЕЙ РАБОЧЕЙ ШИРИНЕ - РЕГУЛИРУЕМОЕ ДАВЛЕНИЕ НА ПОЧВУ

ШИРОКИЕ ШИНЫ 340/55/16

- ГАРАНТИРУЮТ СТАБИЛЬНОСТЬ ПРИ ТРАНСПОРТИРОВКЕ И РАБОТЕ
- УМЕНЬШАЮТ ДАВЛЕНИЕ МАШИНЫ НА ПОЧВУ
- СПЕЦИАЛЬНЫЙ ПРОФИЛЬ ШИНЫ ЗАЩИЩАЕТ ДЕРН ОТ ПОВРЕЖДЕНИЙ

ПЛЕЧО ДЫШЛА

- ЦЕНТРАЛЬНОЕ КРЕПЛЕНИЕ,
- ВОЗМОЖНА РАБОТА С ОБОИХ СТОРОН ТРАКТОРА И МАНЕВРИРОВАНИЕ НА УЗКИХ ПРОЕЗДАХ

УГЛОВАЯ ПЕРЕДАЧА

- ИЗМЕНЕНИЕ КОЛИЧЕСТВА ОБОРОТОВ ВОМ С 540 НА 1000 (ОБР/МИН) ОБОРАЧИВАЯ ГЛАВНУЮ ПЕРЕДАЧУ НА 180°

ЗАЦЕП

- СКРУЧИВАЕМАЯ ПЕРЕДАЧА И КАЧАЮЩАЯСЯ КОНСТРУКЦИЯ ОБЛЕГЧАЕТ МАНЕВРИРОВАНИЕ

ПЕРЕДАЧА ПРИВОДА

- ШАРНИРНО-ТЕЛЕСКОПИЧЕСКИЙ ВАЛ УСТАНОВЛЕН В ДЫШЛЕ - ЗАЩИТА ОТ ПОВРЕЖДЕНИЯ И АТМОСФЕРНЫХ УСЛОВИЙ

БРУС PerfectCUT
*подробнее на стр. 22-23

ЗАЦЕП ГИДРАВЛИЧЕСКИЙ KENNFIXX

ДРУГИЕ ПРЕИМУЩЕСТВА КОСИЛОК СЕРИИ KDC

ЧИСТОТА КОРМА И ЗАЩИТА ДЕРНА

- БЕССТУПЕНЧАТАЯ РЕГУЛИРОВКА ВЫСОТЫ СРЕЗА
- ВОЗМОЖНОСТЬ ИСПОЛЬЗОВАНИЯ НАКЛАДОК ВЫСОКОГО КОШЕНИЯ (ПОВЫШАЕТ ВЫСОТУ СРЕЗА НА 6-9 СМ НА ДВОЙНЫХ НАКЛАДКАХ ВЫСОТУ СРЕЗА НА 8-12 СМ)
- ПРЕВОСХОДНОЕ КОПИРОВАНИЕ ПОЧВЫ НА НЕРОВНОСТЯХ И КРУТЫХ СКЛОНАХ
- НИЗКАЯ НАГРУЗКА НА ГРУНТ, БЛАГОДАРИ ИСПОЛЬЗОВАНИЮ ОПОРНЫХ КОЛЕС
- УМЕНЬШАЕТСЯ ВРЕМЯ ЗАГОТОВКИ КОРМОВ С ПОМОЩЬЮ ВСПУШИВАТЕЛЯ И ПЛЮЩИЛКИ

ЛЕГКОСТЬ ОБСЛУЖИВАНИЯ

- ГИДРАВЛИЧЕСКОЕ УПРАВЛЕНИЕ ДЫШЛОМ ПРИ ТРАНСПОРТИРОВКЕ И ПОВОРОТАХ
- МЕХАНИЧЕСКАЯ БЛОКИРОВКА ПРИ ТРАНСПОРТИРОВКЕ
- СКЛАДЫВАЕМЫЕ БОКОВЫЕ ЗАЩИТЫ ОБЕСПЕЧИВАЮТ УДОБНУЮ ТРАНСПОРТИРОВКУ
- ЗАЦЕП ГИДРАВЛИЧЕСКИЙ KENNFIXX
- ИЗМЕНЕНИЕ КОЛИЧЕСТВА ОБОРОТОВ ПУТЕМ ОБОРОТА ГЛАВНОЙ ПЕРЕДАЧИ НА 180°
- ШИРОКИЕ ШИНЫ (340/55/16) ГАРАНТИРУЮТ СТАБИЛЬНОСТЬ ПРИ ТРАНСПОРТИРОВКЕ
- ЛЕГКОЕ ФОРМИРОВАНИЕ ПОКОСА ПРИ ПОМОЩИ ВАЛКОБРАЗОВАТЕЛЕЙ

СЕРВИС, ЗАПАСНЫЕ ЧАСТИ ЧАСТИ

- НИЗКИЕ ЭКСПЛУАТАЦИОННЫЕ РАСХОДЫ
- ВЫСОКАЯ РЕМОНТОПРИГОДНОСТЬ

ПРОВЕРЕННАЯ КОНСТРУКЦИЯ

- БОЛЕЕ 20 ЛЕТ ОПЫТА В ПРОИЗВОДСТВЕ ДИСКОВЫХ КОСИЛОК
- ПРОВЕРЕННЫЙ НА РЫНКАХ ВСЕГО МИРА РЕЖУЩИЙ БРУС PERFECTCUT СОБСТВЕННОЙ КОНСТРУКЦИИ
- 2 ГОДА ГАРАНТИИ

ДОВЕРИЕ КЛИЕНТОВ

- БОЛЕЕ 1000 КОСИЛОК СЕРИИ KDC РАБОТАЮЩИХ НА ПОЛЯХ ВСЕГО МИРА
- РОССИИ, ФИНЛЯНДИЯ, ИСПАНИЯ, ТУРЦИЯ, США, САУДОВСКАЯ АРАВИЯ

ОПЦИОНАЛЬНОЕ ОСНАЩЕНИЕ (подробнее на стр. 28-29)

ТРАНСПОРТЕР ПОКОСА



ДИСК С ПОДБИВКОЙ



НАКЛАДКИ ВЫСОКОГО КОШЕНИЯ



КОСИЛКИ ДИСКОВЫЕ ПОЛУПРИЦЕПНЫЕ KDC S / ST



- брус *PerfectCUT*

Стандартное оснащение:

- Режущий брус PerfectCUT с системой быстрой замены ножей
- Система **STAGEAR**
- Полозья из закаленной борной стали
- Разгрузочные пружины
- Накладки, снижающие износ полозьев
- Регулировка ширины валка
- Регулируемые шкворни зацепа
- Транспортёр покоса (версия Т)
- Шарнирно-телескопический вал
- Дополнительные ножи и ключ для монтажа
- Гидравлические цилиндры
- Зацеп гидравлический KENNFIXX

	KDC 301 S	KDC 301 ST	KDC 341S	KDC 341ST
Ширина захвата [м]	3,00		3,40	
Транспортная высота [м]	3,00		3,40	
Ширина валка [м]	1,00 - 1,60		1,30-2,00	
Требуемое количество гидравлических соединений	1 х одностороннего действия 1 х двустороннего действия	2 х одностороннего действия 2 х двустороннего действия	1 х одностороннего действия 1 х двустороннего действия	2 х одностороннего действия 2 х двустороннего действия
Производительность [га/ч]	~ 3,50		~ 4,00	
Кол-во дисков [шт.] / Кол-во ножей [шт.]	7 / 14		8 / 16	
Шины	340/55/16			
Обороты ВОМ [обр./мин]	540 / 1000			
Категория навески ПНУ	II			
Мощность трактора [л.с.]	от 90		от 110	
Масса [кг]	1910	2350	2095	2495
Шарнирно-телескопический вал	трактор - косилка: с фрикционной муфтой, встроенный: 1. без муфты, 2. с односторонней муфтой, 3. с предохранительной муфтой, 4. шарнирно-широкоугольный			
Цены в ЕВРО	26 700	33 900	27 800	35 500

ТЕХНИЧЕСКИЕ ДАННЫЕ

ОПЦИОНАЛЬНОЕ ОСНАЩЕНИЕ

КОСИЛКИ ДИСКОВЫЕ

PerfectCUT

2 ГОДА ГАРАНТИИ

	KDC 301 S	KDC 301 ST	KDC 341 S	KDC 341 ST
Диск с подбивкой [шт.]	240 €		310 €	
	При заказе с косилкой (вместо стандартного диска)			
Диск с подбивкой [шт.]	420 €		550 €	
Накладки высокого кошения [количество накладок = количество дисков] [кпл.]до 9 см/ до 12 см	470 € / 720 €		530 € / 820 €	
	При заказе с косилкой (вместо стандартной накладки)			
Накладки высокого кошения [количество накладок = количество дисков] [кпл.]до 9 см/ до 12 см	720 € / 860 €		820 € / 980 €	



ПРЕИМУЩЕСТВА КОСИЛОК СЕРИИ KDC W / WT

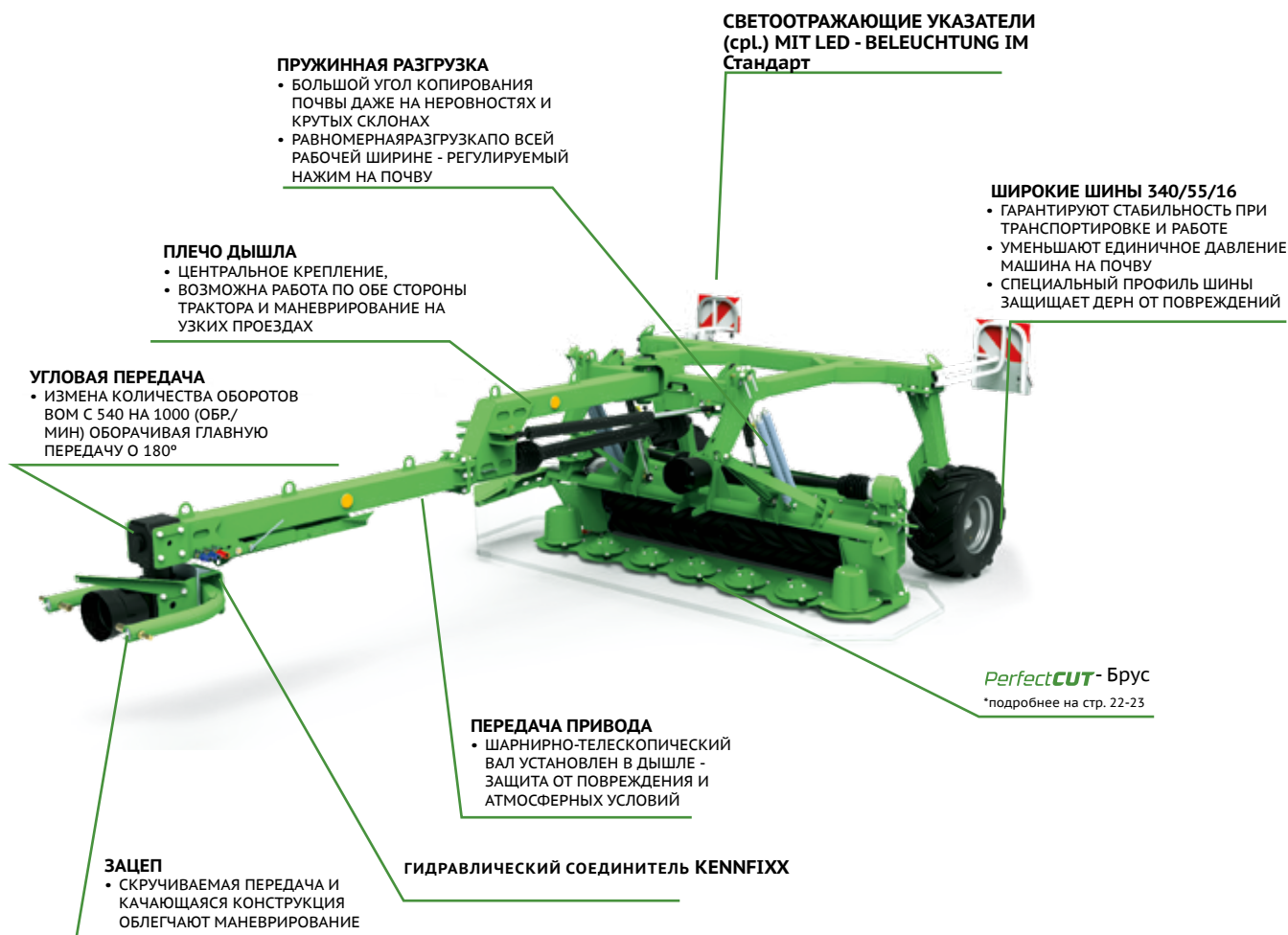

ДРУГИЕ ПРЕИМУЩЕСТВА КОСИЛОК СЕРИИ KDC W / WT

ЧИСТОТА КОРМА И ЗАЩИТА ДЕРНА

- БЕССТУПЕНЧАТАЯ РЕГУЛИРОВКА ВЫСОТЫ СРЕЗА
- ВОЗМОЖНОСТЬ ИСПОЛЬЗОВАНИЯ НАКЛАДОК ВЫСОКОГО КОШЕНИЯ (ПОВЫШАЕТ ВЫСОТУ СРЕЗА НА 6-9 СМ НА ДВОЙНЫХ НАКЛАДКАХ ВЫСОТУ СРЕЗА НА 8-12 СМ)
- ПРЕВОСХОДНОЕ КОПИРОВАНИЕ ПОЧВЫ НА НЕРОВНОСТЯХ И КРУТЫХ СКЛОНАХ
- НИЗКАЯ НАГРУЗКА НА ГРУНТ, БЛАГОДАРЯ ИСПОЛЬЗОВАНИЮ ОПОРНЫХ КОЛЕС
- УМЕНЬШАЕТСЯ ВРЕМЯ ЗАГОТОВКИ КОРМОВ С ПОМОЩЬЮ ВСПУШИВАТЕЛЯ И ПЛЮЩИЛКИ

ЛЕГКОСТЬ ОБСЛУЖИВАНИЯ

- ГИДРАВЛИЧЕСКОЕ УПРАВЛЕНИЕ ДЫШЛОМ ПРИ ТРАНСПОРТИРОВКЕ И ПОВОРОТАХ
- МЕХАНИЧЕСКАЯ БЛОКИРОВКА ПРИ ТРАНСПОРТИРОВКЕ
- СКЛАДЫВАЕМЫЕ БОКОВЫЕ ЗАЩИТЫ ОБЕСПЕЧИВАЮТ УДОБНУЮ ТРАНСПОРТИРОВКУ
- ЗАЦЕП ГИДРАВЛИЧЕСКИЙ KENNFIXX
- ИЗМЕНЕНИЕ КОЛИЧЕСТВА ОБОРОТОВ ПУТЕМ ОБОРОТА ГЛАВНОЙ ПЕРЕДАЧИ НА 180°
- ШИРОКИЕ ШИНЫ (340/55/16) ГАРАНТИРУЮТ СТАБИЛЬНОСТЬ ПРИ ТРАНСПОРТИРОВКЕ
- ЛЕГКОЕ ФОРМИРОВАНИЕ ПОКОСА ПРИ ПОМОЩИ ВАЛКООБРАЗОВАТЕЛЕЙ

СЕРВИС, ЗАПАСНЫЕ ЧАСТИ ЧАСТИ

- НИЗКИЕ ЭКСПЛУАТАЦИОННЫЕ РАСХОДЫ
- ВЫСОКАЯ РЕМОНТОПРИГОДНОСТЬ

ПРОВЕРЕННАЯ КОНСТРУКЦИЯ

- БОЛЕЕ 20 ЛЕТ ОПЫТА В ПРОИЗВОДСТВЕ ДИСКОВЫХ КОСИЛОК
- ПРОВЕРЕННЫЙ НА РЫНКАХ ВСЕГО МИРА РЕЖУЩИЙ БРУС PERFECTCUT СОБСТВЕННОЙ КОНСТРУКЦИИ
- 2 ГОДА ГАРАНТИИ

ДОВЕРИЕ КЛИЕНТОВ

- БОЛЕЕ 1000 КОСИЛОК СЕРИИ KDC РАБОТАЮЩИХ НА ПОЛЯХ ВСЕГО МИРА
- РОССИИ, ФИНЛЯНДИЯ, ИСПАНИЯ, ТУРЦИЯ, США, САУДОВСКАЯ АРАВИЯ

ОПЦИОНАЛЬНОЕ ОСНАЩЕНИЕ

(подробнее на стр. 28-29)

ТРАНСПОРТЕР ПОКОСА



НАКЛАДКИ ДЛЯ ВЫСОКОГО КОШЕНИЯ



КОСИЛКИ ДИСКОВЫЕ ПОЛУПРИЦЕПНЫЕ KDC W / WT



- **PerfectCUT** Брус
- Плущение

Стандартное оснащение:

Режущий брус PerfectCUT с системой быстрой замены ножей • Система **safeGEAR** • Полозья из закаленной борной стали • Разгрузочные пружины • Накладки, снижающие износ полозьев • Регулировка ширины валка

- Регулировочные шкворни зацепа
- Транспортер (версия Т)
- Шарнирно-телескопический вал
- Дополнительные ножи и ключ для монтажа
- Гидроцилиндры
- Гидравлические цилиндры
- ГИДРАВЛИЧЕСКИЙ СОЕДИНИТЕЛЬ KENNFIXX

Только KDC WT: Транспортер покоса

	KDC 301 W	KDC 301 WT	KDC 341 W	KDC 341 WT
Ширина захвата [м]	3,00		3,40	
Ширина / Транспортная высота [м]	3,00		3,40	
Ширина валка [м]	1,00 - 1,60		1,30 - 2,00	
Требуемое количество гидравлических соединений	1 x одностороннего действия 1 x двустороннего действия	2 x одностороннего действия + 2 x двустороннего действия	1 x одностороннего действия 1 x двустороннего действия	2 x одностороннего действия + 2 x двустороннего действия
Производительность [га/ч]	~ 3,50		~ 4,00	
Кол-во дисков [шт.] / Кол-во ножей [шт.]	7 / 14		8 / 16	
Шины	340/55/16			
Обороты ВОМ [обр./мин]	540 / 1000			
Категория навески пну	II			
Мощность трактора [л.с.]	от 90		от 110	
Масса [кг]	2100	2500	2280	2680
Шарнирно-телескопический вал	Трактор - косилка: с фрикционной муфтой, встроенный: 1. без муфты, 2. с односторонней муфтой, 3. с предохранительной муфтой, 4. шарнирно-широкоугольный			
Цены в ЕВРО	29 300	36 700	30 800	38 800

	KDC 301 W	KDC 301 WT	KDC 341 W	KDC 341 WT
Накладки высокого кошения [количество накладок = количество дисков] [кпл.] до 9 см/ до 12 см	470 € / 720 €		530 € / 820 €	
	При заказе с машиной (заменяет стандартную накладку)			
Накладки высокого кошения [количество накладок = количество дисков] [кпл.] до 9 см/ до 12 см	720 € / 860 €		820 € / 980 €	
Нижняя защита плющильного аппарата [комплект]	460 €		510 €	

КОСИЛКИ ДИСКОВЫЕ

PerfectCUT

2 ГОДА ГАРАНТИИ

ПРЕИМУЩЕСТВА КОСИЛОК СЕРИИ **KDF**

КОСИЛКИ ДИСКОВЫЕ

ПОЛУПРИЦЕПНАЯ НАВЕСКА

- СОГЛАСНО НЕМЕЦКОМУ СЕЛЬСКОХОЗЯЙСТВЕННОМУ ЖУРНАЛУ PROFI (PROFI-TEST 01/2017) – САМОЕ ЛУЧШЕЕ КОПИРОВАНИЯ ПОЧВЫ В ТРЕХ ПЛОСКОСТЯХ
- МЕХАНИЧЕСКАЯ ТРАНСПОРТНАЯ ЗАЩИТА
- МОНТАЖ НА ЗАЦЕПНОМ ТРЕУГОЛЬНИКЕ

ЗАЩИТА:

- РЕГУЛИРУЕМЫЙ ПЕРЕДНИЙ И ЗАДНИЙ БРЕЗЕНТОВЫЙ КОЖУХ ОБЕСПЕЧИВАЕТ ЛЕГКОЕ ОБСЛУЖИВАНИЕ
- ЗАЩИЩАЕТ ОТ ВЫЛЕТА КАМНЕЙ,
- ЗАЩИТНЫЙ ФАРТУК - СТОЙКИЙ К АТМОСФЕРНЫМ УСЛОВИЯМ,
- СКЛАДЫВАЕМАЯ БОКОВАЯ ЗАЩИТА УМЕНЬШАЕТ ТРАНСПОРТНУЮ ШИРИНУ

УГЛОВАЯ ПЕРЕДАЧА

- ПЕРЕДАЕТ ПРИВОД ПРИ ПОМОЩИ ШАРНИРНО - ТЕЛЕСКОПИЧЕСКИХ ВАЛОВ
- ИЗМЕНЯЕТ НАПРАВЛЕНИЯ ОБОРОТОВ ВОМ ОБОРАЧИВАЯ ГЛАВНУЮ ПЕРЕДАЧУ НА 180°
- ТИХАЯ РАБОТА

РЕЗИНОВЫЕ ВАЛКООБРАЗОВАТЕЛИ

- ОБЛЕГЧАЮТ ФОРМИРОВАНИЕ ПОКОСА МЕЖДУ КОЛЕСАМИ ТРАКТОРА
- ВОЗМОЖНОСТЬ РЕГУЛИРОВКИ ШИРИНЫ ВАЛКА

ПРУЖИННАЯ РАЗГРУЗКА

- БОЛЬШОЙ УГОЛ КОПИРОВАНИЯ ПОЧВЫ ДАЖЕ НА НЕРОВНОСТЯХ И КРУТЫХ СКЛОНАХ
- МЕНЬШЕЕ СОПРОТИВЛЕНИЕ ВО ВРЕМЯ РАБОТЫ, НА ВЫСОКИХ СКОРОСТЯХ – ЗАЩИТА ДЕРНА И ЧИСТОТА КОРМА

БРУС PerfectCUT
*подробнее на стр. 22-23

ДРУГИЕ ПРЕИМУЩЕСТВА КОСИЛОК СЕРИИ **KDF**

ЧИСТОТА КОРМА И ЗАЩИТА ДЕРНА

- БЕССТУПЕНЧАТАЯ РЕГУЛИРОВКА ВЫСОТЫ СРЕЗА
- ВОЗМОЖНОСТЬ ИСПОЛЬЗОВАНИЯ НАКЛАДОК ВЫСОКОГО КОШЕНИЯ (ПОВЫШАЕТ ВЫСОТУ СРЕЗА НА 6-9 СМ НА ДВОЙНЫХ НАКЛАДКАХ ВЫСОТУ СРЕЗА НА 8-12 СМ)
- ПРЕВОСХОДНОЕ КОПИРОВАНИЕ ПОЧВЫ НА НЕРОВНОСТЯХ И КРУТЫХ СКЛОНАХ
- УМЕНЬШАЕТСЯ ВРЕМЯ ЗАГОТОВКИ КОРМА БЛАГОДАРЯ ПРИМЕНЕНИЮ КОСИЛКИ СО ВСПУШИВАТЕЛЕМ И ПЛЮЩЕНИЕМ

ЛЕГКОСТЬ ОБСЛУЖИВАНИЯ

- МЕХАНИЧЕСКАЯ ТРАНСПОРТНАЯ БЛОКИРОВКА
- ВОЗМОЖНОСТЬ ОДНОВРЕМЕННОЙ РАБОТЫ С МАШИНАМИ ДЛЯ СБОРА ЗЕЛЕННОЙ МАССЫ (САМОСОБИРАЮЩИЕ ПРИЦЕПЫ, ПРЕССЫ)
- СКЛАДЫВАЕМАЯ БОКОВАЯ ЗАЩИТА ОБЕСПЕЧИВАЮТ УДОБНУЮ ТРАНСПОРТИРОВКУ
- ИЗМЕНЕНИЕ НАПРАВЛЕНИЯ ОБОРОТОВ ПУТЕМ ПЕРЕСТАНОВКИ РЕДУКТОРА
- ВОЗМОЖНОСТЬ РАБОТЫ С ТРАКТОРАМИ С ЛЕВЫМИ ИЛИ ПРАВЫМИ ОБОРОТАМИ ШАРНИРНО-ТЕЛЕСКОПИЧЕСКОГО ВАЛА
- РАБОТА С АДАПТЕРОМ БОКОВОГО СМЕЩЕНИЯ ПОЗВОЛЯЕТ ИЗБЕЖАТЬ НЕСКОШЕННЫХ УЧАСТКОВ ТРАВЫ ПРИ ПОВОРОТАХ
- ГИДРАВЛИЧЕСКИЙ ПЕРЕВОД В ТРАНСПОРТНОЕ ПОЛОЖЕНИЕ

ПРОВЕРЕННАЯ КОНСТРУКЦИЯ

- БОЛЕЕ 20 ЛЕТ ОПЫТА В ПРОИЗВОДСТВЕ ДИСКОВЫХ КОСИЛОК
- ПРОВЕРЕННЫЙ НА РЫНКАХ ВСЕГО МИРА РЕЖУЩИЙ БРУС PERFECTCUT СОБСТВЕННОЙ КОНСТРУКЦИИ
- 2 ГОДА ГАРАНТИИ

ДОВЕРИЕ КЛИЕНТОВ

- БОЛЕЕ 2 ТЫС. КОСИЛОК СЕРИИ KDF РАБОТАЮЩИХ НА ПОЛЯХ ВСЕГО МИРА

ОПЦИОНАЛЬНОЕ ОСНАЩЕНИЕ

(подробнее на стр. 28-29)

ДИСК С ПОДБИВКОЙ



НАКЛАДКИ ВЫСОКОГО КОШЕНИЯ



СВЕТООТРАЖАЮЩИЕ УКАЗАТЕЛИ



БОКОВОЕ СМЕЩЕНИЕ - АДАПТЕР (смещение 185 мм)



КОСИЛКИ ДИСКОВЫЕ ФРОНТАЛЬНЫЕ KDF



• БРУС *PerfectCUT*

Стандартное оснащение:

Режущий брус PerfectCUT с системой быстрой замены ножей • Система **safeGEAR** • Полозья из закаленной борной стали • Накладки, снижающие износ полозьев • Гидроцилиндры • Разгрузочные пружины • Плавное регулирование рабочей высоты • Регулировка ширины валка • Шарнирно-телескопический вал • Дополнительные ножи и ключ для монтажа • Треугольник зацепа • Механический замок для транспортировки (не применяется для KDF 390 FORTSCHRITT)

	KDF 260	KDF 300	KDF 340	KDF 390 FOR TRACTOR	KDF 390 FORTSCHRITT	
ТЕХНИЧЕСКИЕ ДАННЫЕ	Ширина захвата [м]	2,60	3,00	3,40	3,90	3,90
	Транспортная высота [м]	2,60	3,00	3,40	3,80	3,80
	Ширина валка [м]	~ 1,00 -1,20	~ 1,30 -1,50	~ 1,40 -1,80	~ 1,40 - 2,30	~ 1,40 - 2,30
	Требуемое количество гидравлических соединений	1 x одностороннего действия				-
	Производительность [га/ч]	~ 2,80	~ 3,50	~ 4,00	~ 4,50	~ 3,00
	Кол-во дисков [шт.] / Кол-во ножей [шт.]	6 / 12	7 / 14	8 / 16	9 / 18	9 / 18
	Обороты ВОМ [обр./мин]	1000				
	Категория навески ПНУ	II				-
	Мощность трактора [л.с.]	от 70	от 80	от 90		от 82
	Масса [кг]	805	940	1020	1065	820
	Шарнирно-телескопический вал	ТРАКТОР - КОСИЛКА: С ФРИКЦИОННОЙ МУФТОЙ ВСТРОЕННЫЙ: С ОДНОСТОРОННЕЙ МУФТОЙ				Трактор - косилка: с односторонней фрикционной муфтой
	Валкообразователь дисковый одинарный [шт.]	2	2	-	-	-
	Валкообразователь дисковый двойной [шт.]	-	-	2	2	2
Цены в ЕВРО	11 000	11 800	12 600	13 700	10 900	

	KDF 260	KDF 300	KDF 340	KDF 390	KDF 390 FORTSCHRITT
Деревянный транспортный ящик	140 €	150 €	150 €	-	-

	KDF 260	KDF 300	KDF 340	KDF 390	KDF 390 FORTSCHRITT	
ОПЦИОНАЛЬНОЕ ОСНАЩЕНИЕ	Диск с подбивкой [шт.]	160 €	240 €	310 €	390 €	390 €
		При заказе с косилкой (вместо стандартного диска)				
	Диск с подбивкой [шт.]	280 €	420 €	550 €	690 €	690 €
	Накладки для высокого кошения [количество накладок= количество дисков] [кпл.] до 9см/ до 12 см	400 € / 620 €	470 € / 720 €	530 € / 820 €	600 € / 920 €	
		При заказе с косилкой (заменяет стандартную накладку)				
	Накладки высокого кошения [количество накладок= количество дисков] [кпл.] до 9 см/ до 12 см	620 € / 740 €	720 € / 860 €	820 € / 980 €	920 € / 1 100 €	
	Боковое смещение-адаптер***	2 840 € + 1 гидравлические соединения двустороннего действия			-	-
	Гидроцилиндр для смещения*** (монтаж только в фирме SaMASZ)	820 € + 1 гидравлические соединения двустороннего действия			-	-
Светоотражающие указатели [кпл.]	390 €					

КОСИЛКИ ДИСКОВЫЕ

PerfectCUT

2 ГОДА ГАРАНТИИ

ПРЕИМУЩЕСТВА КОСИЛОК СЕРИИ KDF S

ЗАЩИТА:

- РЕГУЛИРОВОЧНЫЙ ПЕРЕДНИЙ И ЗАДНИЙ БРЕЗЕНТОВЫЙ КОЖУХ ОБЕСПЕЧИВАЕТ ЛЕГКОЕ ОБСЛУЖИВАНИЕ
- ЗАЩИЩАЕТ ОТ ВЫЛЕТА КАМНЕЙ,
- ЗАЩИТНЫЙ ФАРТУК - СТОЙКИЙ К АТМОСФЕРНЫМ УСЛОВИЯМ,
- СКЛАДЫВАЕМАЯ БОКОВАЯ ЗАЩИТА УМЕНЬШАЕТ ТРАНСПОРТНУЮ ШИРИНУ

ПОЛУПРИЦЕПНАЯ НАВЕСКА

- СОГЛАСНО НЕМЕЦКОМУ СЕЛЬСКОХОЗЯЙСТВЕННОМУ ЖУРНАЛУ PROF1 (PROFI-TEST 01/2017) – САМОЕ БОЛЬШОЕ КОПИРОВАНИЕ ТЕРРИТОРИИ В ТРЕХ ПЛОСКОСТЯХ
- МЕХАНИЧЕСКАЯ ТРАНСПОРТНАЯ ЗАЩИТА
- МОНТАЖ НА ЦЕПНОМ ТРЕУГОЛЬНИКЕ

УГЛОВАЯ ПЕРЕДАЧА

- ПЕРЕДАЕТ ПРИВОД ПРИ ПОМОЩИ ШАРНИРНО-ТЕЛЕСКОПИЧЕСКИХ ВАЛОВ
- ИЗМЕНЯЕТ НАПРАВЛЕНИЯ ОБОРОТОВ ВОМ ОБОРАЧИВАЯ ГЛАВНУЮ ПЕРЕДАЧУ НА 180°
- ТИХАЯ РАБОТА

ПРУЖИННАЯ РАЗГРУЗКА

- БОЛЬШОЙ УГОЛ КОПИРОВАНИЯ ПОЧВЫ ДАЖЕ НА НЕРОВНОСТЯХ И КРУТЫХ СКЛОНАХ
- МЕНЬШЕЕ СОПРОТИВЛЕНИЕ ВО ВРЕМЯ РАБОТЫ, ТАКЖЕ НА ВЫСОКИХ СКОРОСТЯХ – ЗАЩИТА ДЕРНА И ЧИСТОТА КОРМА

РЕЗИНОВЫЕ ВАЛКООБРАЗОВАТЕЛИ

- ОБЛЕГЧАЮТ ФОРМИРОВАНИЕ ПОКОСА МЕЖДУ КОЛЕСАМИ
- ВОЗМОЖНОСТЬ РЕГУЛИРОВКИ ШИРИНЫ ВАЛКА

PerfectCUT - Брус

*подробнее на стр. 22-23

ДРУГИЕ ПРЕИМУЩЕСТВА КОСИЛОК СЕРИИ KDF S

ЧИСТОТА КОРМА И ЗАЩИТА ДЕРНА

БЕССТУПЕНЧАТАЯ РЕГУЛИРОВКА ВЫСОТЫ СРЕЗА

- ВОЗМОЖНОСТЬ ИСПОЛЬЗОВАНИЯ НАКЛАДОК ВЫСОКОГО КОШЕНИЯ (ПОВЫШАЕТ ВЫСОТУ СРЕЗА НА 6-9 СМ НА ДВОЙНЫХ НАКЛАДКАХ ВЫСОТУ СРЕЗА НА 8-12 СМ)
- ПРЕВОСХОДНОЕ КОПИРОВАНИЕ ПОЧВЫ НА НЕРОВНОСТЯХ И КРУТЫХ СКЛОНАХ
- УМЕНЬШАЕТСЯ ВРЕМЯ ЗАГОТОВКИ КОРМА БЛАГОДАРИЯ ПРИМЕНЕНИЮ КОСИЛКИ СО ВПУШИВАТЕЛЕМ И ПЛЮЩЕНИЕМ

ЛЕГКОСТЬ ОБСЛУЖИВАНИЯ

МЕХАНИЧЕСКАЯ ТРАНСПОРТНАЯ БЛОКИРОВКА

- ВОЗМОЖНОСТЬ ОДНОВРЕМЕННОЙ РАБОТЫ С МАШИНАМИ ДЛЯ СБОРА ЗЕЛЕННОЙ МАССЫ (САМОСОБИРАЮЩИЕ ПРИЦЕПЫ, ПРЕССЫ)
- СКЛАДЫВАЕМАЯ БОКОВАЯ ЗАЩИТА ОБЕСПЕЧИВАЮТ УДОБНУЮ ТРАНСПОРТИРОВКУ
- ИЗМЕНЕНИЕ НАПРАВЛЕНИЯ ОБОРОТОВ ПУТЕМ ПЕРЕСТАНОВКИ РЕДУКТОРА
- ВОЗМОЖНОСТЬ РАБОТЫ С ТРАКТОРАМИ С ЛЕВЫМИ ИЛИ ПРАВЫМИ ОБОРОТАМИ ШАРНИРНО-ТЕЛЕСКОПИЧЕСКОГО ВАЛА
- РАБОТА С АДАПТЕРОМ БОКОВОГО СМЕЩЕНИЯ ПОЗВОЛЯЕТ ИЗБЕЖАТЬ НЕСКОШЕННЫХ УЧАСТКОВ ТРАВЫ ПРИ ПОВОРОТАХ
- ГИДРАВЛИЧЕСКИЙ ПЕРЕВОД В ТРАНСПОРТНОЕ ПОЛОЖЕНИЕ

ПРОВЕРЕННАЯ КОНСТРУКЦИЯ

БОЛЕЕ 20 ЛЕТ ОПЫТА В ПРОИЗВОДСТВЕ ДИСКОВЫХ КОСИЛОК

- ПРОВЕРЕННЫЙ НА РЫНКАХ ВСЕГО МИРА РЕЖУЩИЙ БРУС PERFECTCUT СОБСТВЕННОЙ КОНСТРУКЦИИ
- 2 ГОДА ГАРАНТИИ

ДОВЕРИЕ КЛИЕНТОВ

- БОЛЕЕ 2 ТЫС. КОСИЛОК СЕРИИ KDF РАБОТАЮЩИХ НА ПОЛЯХ ВСЕГО МИРА

ОПЦИОНАЛЬНОЕ ОСНАЩЕНИЕ

(подробнее на стр. 28-29)

ДИСК С ПОДБИВКОЙ



ЛЫЖИ ДЛЯ ВЫСОКОГО КОШЕНИЯ



СВЕТООТРАЖАЮЩИЕ УКАЗАТЕЛИ



БОКОВОЕ СМЕЩЕНИЕ - АДАПТЕР (смещение о 185 мм)



МЕТАЛЛИЧЕСКИЕ ВАЛКООБРАЗОВАТЕЛИ



KDF 341 S / SL эксклюзив

КОСИЛКИ ДИСКОВЫЕ ФРОНТАЛЬНЫЕ KDF S



- **PerfectCUT** Брус
- Вспушиватель

Стандартное оснащение:

Режущий брус PerfectCUT с системой быстрой замены • Система **SafeGEAR** • Полозья из закаленной борной стали
 • Накладки, снижающие износ полозьев • Гидроцилиндры • Разгрузочные пружины • Плавное регулирование рабочей высоты • Регулировка ширины валка • Шарнирно-телескопический вал • Дополнительные ножи и ключ для монтажа • Треугольник зацепа • Механический замок для транспортировки (не применяется для KDF 390 FORTSCHRITT)

	KDF 301 S	KDF 341 S
Ширина захвата [м]	3,00	3,40
Ширина / Транспортная высота [м]	3,00	3,40
Ширина валка [м]	~ 1,20 - 2,00	~ 1,40 - 2,40
Требуемое количество гидравлических соединений	1 x одностороннего действия	
Производительность [га/ч]	~ 3,50	~ 4,00
Кол-во дисков [шт.] / Кол-во ножей [шт.]	7 / 14	8 / 16
Обороты ВОМ [обр./мин]	1000	
Категория навески пну	II	
Мощность трактора [л.с.]	от 100	от 110
Масса [кг]	1260	1340
Шарнирно-телескопический вал	трактор - косилка: с фрикционной муфтой, встроенный: 1. с предохранительной муфтой, 2. с односторонней муфтой	
Валкообразователь дисковый двойной [шт.]	Металлический	
Цены в ЕВРО	16 100	17 100

	KDF 301 S	KDF 341 S
Диск с подбивкой [шт.]	390 €	460 €
	При заказе с косилкой (вместо стандартного диска)	
Диск с подбивкой [шт.]	690 €	830 €
Накладки для высокого кошения [количество накладок= количество дисков] [кпл.] до 9см/ до 12 см	470 € / 720 €	530 € / 820 €
	При заказе с косилкой (заменяет стандартную накладку)	
Накладки высокого кошения [количество накладок= количество дисков] [кпл.] до 9 см/ до 12 см	720 € / 860 €	820 € / 980 €
Боковое смещение-адаптер	2 840 €	
	+ 1 x двустороннего действия	
Гидроцилиндр для смещения*** (монтаж только в фирме SaMASZ)	820 €	
	+ 1 x двустороннего действия	
Металлические валкообразователи	90 €	110 €
Светоотражающие указатели [кпл.]	390 €	

КОСИЛКИ ДИСКОВЫЕ

PerfectCUT

2 ГОДА ГАРАНТИИ



ПРЕИМУЩЕСТВА КОСИЛОК СЕРИИ KDF W

ЗАЩИТА:

- РЕГУЛИРОВОЧНЫЙ ПЕРЕДНИЙ И ЗАДНИЙ БРЕЗЕНТОВЫЙ КОЖУХ ОБЕСПЕЧИВАЕТ ЛЕГКОЕ ОБСЛУЖИВАНИЕ
- ЗАЩИЩАЕТ ОТ ВЫЛЕТА КАМНЕЙ,
- ЗАЩИТНЫЙ ФАРТУК - СТОЙКИЙ К АТМОСФЕРНЫМ УСЛОВИЯМ,
- СКЛАДЫВАЕМАЯ БОКОВАЯ ЗАЩИТА УМЕНЬШАЕТ ТРАНСПОРТНУЮ ШИРИНУ

ПОЛУПРИЦЕПНАЯ НАВЕСКА

- СОГЛАСНО НЕМЕЦКОМУ СЕЛЬСКОХОЗЯЙСТВЕННОМУ ЖУРНАЛУ PROF1 (PROFI-TEST 01/2017) – САМОЕ БОЛЬШОЕ КОПИРОВАНИЕ ТЕРРИТОРИИ В ТРЕХ ПЛОСКОСТЯХ
- МЕХАНИЧЕСКАЯ ТРАНСПОРТНАЯ ЗАЩИТА
- МОНТАЖ НА ЦЕПНОМ ТРЕУГОЛЬНИКЕ

УГЛОВАЯ ПЕРЕДАЧА

- ПЕРЕДАЕТ ПРИВОД ПРИ ПОМОЩИ ШАРНИРНО-ТЕЛЕСКОПИЧЕСКИХ ВАЛОВ
- ИЗМЕНЯЕТ НАПРАВЛЕНИЯ ОБОРОТОВ ВОМ ОБОРАЧИВАЯ ГЛАВНУЮ ПЕРЕДАЧУ НА 180°
- ТИХАЯ РАБОТА

ПРУЖИННАЯ РАЗГРУЗКА

- БОЛЬШОЙ УГОЛ КОПИРОВАНИЯ ПОЧВЫ ДАЖЕ НА НЕРОВНОСТЯХ И КРУТЫХ СКЛОНАХ
- МЕНЬШЕЕ СОПРОТИВЛЕНИЕ ВО ВРЕМЯ РАБОТЫ, ТАКЖЕ НА ВЫСОКИХ СКОРОСТЯХ – ЗАЩИТА ДЕРНА И ЧИСТОТА КОРМА

PerfectCUT - Брус
*подробнее на стр. 22-23

РЕЗИНОВЫЕ ВАЛКООБРАЗОВАТЕЛИ

- ОБЛЕГЧАЮТ ФОРМИРОВАНИЕ ПОКОСА МЕЖДУ КОЛЕСАМИ
- ВОЗМОЖНОСТЬ РЕГУЛИРОВКИ ШИРИНЫ ВАЛКА

ДРУГИЕ ПРЕИМУЩЕСТВА КОСИЛОК СЕРИИ KDF W

ЧИСТОТА КОРМА И ЗАЩИТА ДЕРНА

БЕССТУПЕНЧАТАЯ РЕГУЛИРОВКА ВЫСОТЫ СРЕЗА

- ВОЗМОЖНОСТЬ ИСПОЛЬЗОВАНИЯ НАКЛАДОК ВЫСОКОГО КОШЕНИЯ (ПОВЫШАЕТ ВЫСОТУ СРЕЗА НА 6-9 СМ НА ДВОЙНЫХ НАКЛАДКАХ ВЫСОТУ СРЕЗА НА 8-12 СМ)
- ПРЕВОСХОДНОЕ КОПИРОВАНИЕ ПОЧВЫ НА НЕРОВНОСТЯХ И КРУТЫХ СКЛОНАХ
- УМЕНЬШАЕТСЯ ВРЕМЯ ЗАГОТОВКИ КОРМА БЛАГОДАРЯ ПРИМЕНЕНИЮ КОСИЛКИ СО ВСПУШИВАТЕЛЕМ И ПЛЮЩЕНИЕМ

ЛЕГКОСТЬ ОБСЛУЖИВАНИЯ

МЕХАНИЧЕСКАЯ ТРАНСПОРТНАЯ БЛОКИРОВКА

- ВОЗМОЖНОСТЬ ОДНОВРЕМЕННОЙ РАБОТЫ С МАШИНАМИ ДЛЯ СБОРА ЗЕЛЕННОЙ МАССЫ (САМОСОБИРАЮЩИЕ ПРИЦЕПЫ, ПРЕССЫ)
- СКЛАДЫВАЕМАЯ БОКОВАЯ ЗАЩИТА ОБЕСПЕЧИВАЮТ УДОБНУЮ ТРАНСПОРТИРОВКУ
- ИЗМЕНЕНИЕ НАПРАВЛЕНИЯ ОБОРОТОВ ПУТЕМ ПЕРЕСТАНОВКИ РЕДУКТОРА
- ВОЗМОЖНОСТЬ РАБОТЫ С ТРАКТОРАМИ С ЛЕВЫМИ ИЛИ ПРАВЫМИ ОБОРОТАМИ ШАРНИРНО-ТЕЛЕСКОПИЧЕСКОГО ВАЛА
- РАБОТА С АДАПТЕРОМ БОКОВОГО СМЕЩЕНИЯ ПОЗВОЛЯЕТ ИЗБЕЖАТЬ НЕСКОШЕННЫХ УЧАСТКОВ ТРАВЫ ПРИ ПОВОРОТАХ
- ГИДРАВЛИЧЕСКИЙ ПЕРЕВОД В ТРАНСПОРТНОЕ ПОЛОЖЕНИЕ

ПРОВЕРЕННАЯ КОНСТРУКЦИЯ

БОЛЕЕ 20 ЛЕТ ОПЫТА В ПРОИЗВОДСТВЕ ДИСКОВЫХ КОСИЛОК

- ПРОВЕРЕННЫЙ НА РЫНКАХ ВСЕГО МИРА РЕЖУЩИЙ БРУС PERFECTCUT СОБСТВЕННОЙ КОНСТРУКЦИИ
- 2 ГОДА ГАРАНТИИ

ДОВЕРИЕ КЛИЕНТОВ

- БОЛЕЕ 2 ТЫС. КОСИЛОК СЕРИИ KDF РАБОТАЮЩИХ НА ПОЛЯХ ВСЕГО МИРА

ОПЦИОНАЛЬНОЕ ОСНАЩЕНИЕ

(подробнее на стр. 28-29)

ЛЫЖИ ДЛЯ ВЫСОКОГО КОШЕНИЯ



СВЕТООТРАЖАЮЩИЕ УКАЗАТЕЛИ



БОКОВОЕ СМЕЩЕНИЕ - АДАПТЕР (смещение о 185 мм)



KDF 341 S / SL эксклюзив



КОСИЛКИ ДИСКОВЫЕ ФРОНТАЛЬНЫЕ KDF W



- **PerfectCUT** Брус
- Плющение

Стандартное оснащение:

Режущий брус PerfectCUT с системой быстрой замены • Система **safe GEAR** • Полозья из закаленной борной стали • Накладки, снижающие износ полозьев • Гидроцилиндры • Разгрузочные пружины • Плавное регулирование рабочей высоты • Регулировка ширины валка • Шарнирно-телескопический вал • Дополнительные ножи и ключ для монтажа • Треугольник зацепа • Механический замок для транспортировки (не применяется для KDF 390 FORTSCHRITT)

	KDF 301 W	KDF 341 W
Ширина захвата [м]	3,00	3,40
Ширина / Транспортная высота [м]	3,00	3,40
Ширина валка [м]	~ 1,10 - 1,70	~ 1,30 - 2,10
Требуемое количество гидравлических соединений	1 x EW	
Производительность [га/ч]	~ 3,50	~ 4,00
Кол-во дисков [шт.] / Кол-во ножей [шт.]	7 / 14	8 / 16
Обороты ВОМ [обр./мин]	1000	
Категория навески пну	II	
Мощность трактора [л.с.]	от 100	
Масса [кг]	1360	1475
Шарнирно-телескопический вал	трактор - косилка: с фрикционной муфтой, встроенный: 1. с предохранительной муфтой, 2. с односторонней муфтой	
Валкообразователь дисковый двойной [шт.]	Металлический	
Цены в ЕВРО	18 600	19 400

	KDF 301 W	KDF 341 W
Накладки для высокого кошения [количество накладок= количество дисков] [кпл.] до 9см/ до 12 см	470 € / 720 €	530 € / 820 €
	+ 1 гидравлические соединения двустороннего действия	
Накладки высокого кошения [количество накладок= количество дисков] [кпл.] до 9 см/ до 12 см	720 € / 860 €	820 € / 980 €
Боковое смещение-адаптер	2 840 €	
	+ 1 x двустороннего действия	
Гидроцилиндр для смещения*** (монтаж только в фирме SaMASZ)	820 €	
	+ 1 x двустороннего действия	
Светоотражающие указатели [кпл.]	400 €	
Нижняя защита плющильного аппарата [комплект]	460 €	510 €

КОСИЛКИ ДИСКОВЫЕ

PerfectCUT

2 ГОДА ГАРАНТИИ



ПРЕИМУЩЕСТВА КОСИЛКИ XT-F

НАВЕСКА

- КОПИРОВАНИЕ ТЕРРИТОРИИ В ТРЕХ ПЛОСКОСТЯХ
- МЕНЬШИЙ ВЕС ЗАЦЕПА СНИЖАЕТ ПОТРЕБНОСТЬ В МОЩНОСТИ ТРАКТОРА
- МОНТАЖ НА ЗАЦЕПНОМ ТРЕУГОЛЬНИКЕ

ЗАЩИТНЫЙ КОЖУХ

- ВЫСОКО ПОДНИМАЕМЫЙ БРЕЗЕНТОВЫЙ КОЖУХ ОБЕСПЕЧИВАЕТ ЛЕГКОЕ ОБСЛУЖИВАНИЕ,
- ЗАЩИЩАЕТ ОТ ВЫЛЕТА КАМНЕЙ,
- ЗАЩИТНЫЙ ФАРТУК - СТОЙКИЙ К АТМОСФЕРНЫМ УСЛОВИЯМ,
- СКЛАДЫВАЕМАЯ БОКОВАЯ ЗАЩИТА УМЕНЬШАЕТ ТРАНСПОРТНУЮ ШИРИНУ

РЕЗИНОВЫЙ ВАЛКООБРАЗОВАТЕЛЬ

- ОБЛЕГЧАЕТ ФОРМИРОВАНИЕ ПОКОСА МЕЖДУ КОЛЕСАМИ - БОЛЕЕ ЧИСТЫЙ КОРМ
- ВОЗМОЖНОСТЬ РЕГУЛИРОВАТЬ ШИРИНУ ВАЛКА

ПРУЖИННАЯ РАЗГРУЗКА

- БОЛЬШОЙ УГОЛ КОПИРОВАНИЯ ПОЧВЫ НА НЕРОВНОСТЯХ И КРУТЫХ СКЛОНАХ
- РАВНОМЕРНАЯ РАЗГРУЗКА ПО ВСЕЙ РАБОЧЕЙ ШИРИНЕ - РЕГУЛИРУЕМОЕ ДАВЛЕНИЕ НА ПОЧВУ

УГЛОВАЯ ПЕРЕДАЧА

- ПЕРЕДАЕТ ПРИВОД ПРИ ПОМОЩИ ШАРНИРНО-ТЕЛЕСКОПИЧЕСКИХ ВАЛОВ
- ИЗМЕНЕНИЕ НАПРАВЛЕНИЯ ОБОРОТОВ ВОМ ОБОРАЧИВАЯ ГЛАВНУЮ ПЕРЕДАЧУ НА 180°
- ТИХАЯ РАБОТА

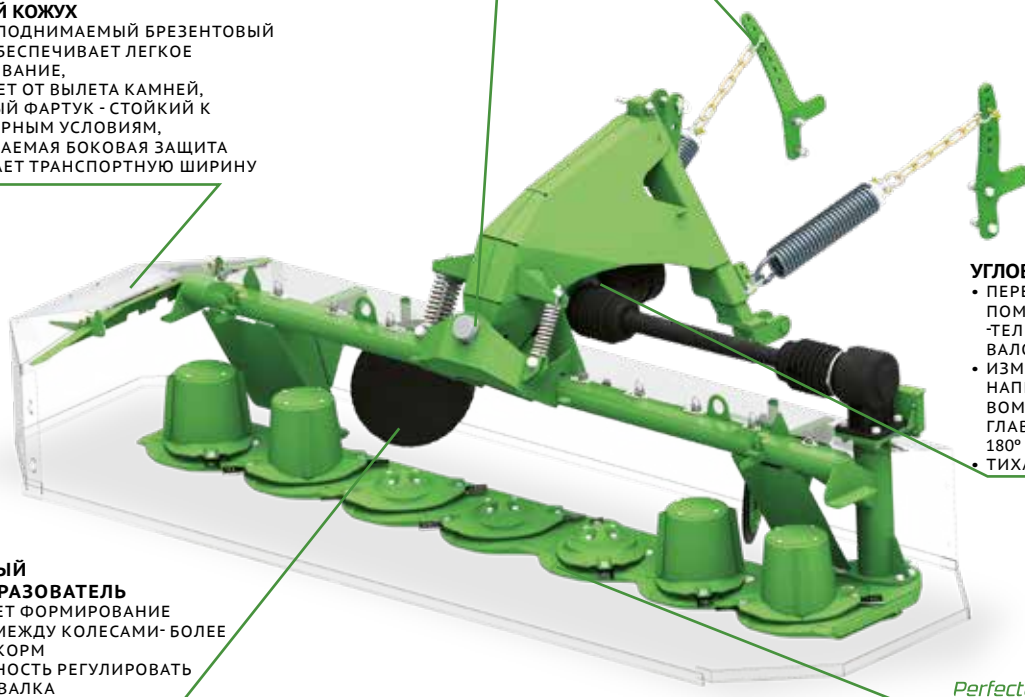

PerfectCUT БРУС
*подробнее на стр. 22-23

ДРУГИЕ ПРЕИМУЩЕСТВА КОСИЛКИ XT-F

ЧИСТОТА КОРМА И ЗАЩИТА ДЕРНА

- БЕССТУПЕНЧАТАЯ РЕГУЛИРОВКА ВЫСОТЫ СРЕЗА
- ВОЗМОЖНОСТЬ ИСПОЛЬЗОВАНИЯ НАКЛАДОК ВЫСОКОГО КОШЕНИЯ (ПОВЫШАЕТ ВЫСОТУ СРЕЗА НА 6-9 СМ НА ДВОЙНЫХ НАКЛАДКАХ ВЫСОТУ СРЕЗА НА 8-12 СМ)
- ЛЕГКАЯ КОНСТРУКЦИЯ - МЕНЬШЕЕ ДАВЛЕНИЕ НА ПОЧВУ

ЛЕГКОСТЬ ОБСЛУЖИВАНИЯ

- ВОЗМОЖНОСТЬ ОДНОВРЕМЕННОЙ РАБОТЫ С МАШИНАМИ ДЛЯ СБОРА ЗЕЛЕННОЙ МАССЫ (САМОСОБИРАЮЩИЕ ПРИЦЕПЫ, ПРЕССЫ)
- СКЛАДЫВАЕМАЯ БОКОВАЯ ЗАЩИТА ОБЕСПЕЧИВАЮТ УДОБНУЮ ТРАНСПОРТИРОВКУ
- ИЗМЕНЕНИЕ НАПРАВЛЕНИЯ ОБОРОТОВ ПУТЕМ ПЕРЕСТАНОВКИ РЕДУКТОРА -
- ВОЗМОЖНОСТЬ РАБОТЫ С ТРАКТОРАМИ С ЛЕВЫМИ ИЛИ ПРАВЫМИ ОБОРОТАМИ ШАРНИРНО-ТЕЛЕСКОПИЧЕСКОГО ВАЛА

СЕРВИС, ЗАПАСНЫЕ ЧАСТИ

- НИЗКИЕ ЭКСПЛУАТАЦИОННЫЕ РАСХОДЫ
- ВЫСОКАЯ РЕМОНТОПРИГОДНОСТЬ

ПРОВЕРЕННАЯ КОНСТРУКЦИЯ

- БОЛЕЕ 20 ЛЕТ ОПЫТА В ПРОИЗВОДСТВЕ ДИСКОВЫХ КОСИЛОК
- ПРОВЕРЕННЫЙ НА РЫНКАХ ВСЕГО МИРА БРУС **PerfectCUT** СОБСТВЕННОЙ КОНСТРУКЦИИ
- 2 ГОДА ГАРАНТИИ

ОПЦИОНАЛЬНОЕ ОСНАЩЕНИЕ (подробнее на стр. 28-29)

ДИСК С ПОДБИВКОЙ



НАКЛАДКИ ВЫСОКОГО КОШЕНИЯ



СВЕТООТРАЖАЮЩИЕ УКАЗАТЕЛИ



КОСИЛКИ ДИСКОВЫЕ ФРОНТАЛЬНЫЕ XT-F



• БРУС *PerfectCUT*

Стандартное оснащение:

Режущий брус PerfectCUT с системой быстрой замены ножей • Система **STEER GEAR** • Полозья из закаленной борной стали • Накладки, снижающие износ полозьев • Разгрузочные пружины • Плавное регулирование рабочей высоты • Регулировка ширины валка • Шарнирно-телескопический вал • Дополнительные ножи и ключ для монтажа • Треугольник зацепа • Монтажный кронштейн опорных пружин

	XT-F 262	XT-F 302	XT-F 342
Ширина захвата [м]	2,60	3,00	3,40
Транспортная ширина [м]	2,60	3,00	3,40
Ширина валка [м]	~ 1,00 - 1,20	~ 1,30 - 1,50	~ 1,40 - 1,80
Требуемое количество гидравлических соединений	-	-	-
Производительность [га/ч]	~ 2,80	~ 3,50	~ 4,00
Кол-во дисков [шт.] / Кол-во ножей [шт.]	6 / 12	7 / 14	8 / 16
Обороты ВОМ [обр./мин]	1000		
Категория навески ПНУ	II		
Мощность трактора [л.с.]	от 60	от 75	от 85
Масса [кг]	640	770	850
Шарнирно-телескопический вал	Трактор-косилка: с фрикционной муфтой Встроенный: с односторонней муфтой		
Валкообразователь дисковый одинарный [шт.]	2	2	-
Валкообразователь дисковый двойной [шт.]	-	-	2
Цены в ЕВРО	10 000	10 600	11 000

	XT-F 262	XT-F 302	XT-F 342
Деревянный транспортный ящик	160 €	160 €	160 €

	XT-F 262	XT-F 302	XT-F 342
Диск с подбивкой [шт.]	160 €	240 €	310 €
	При заказе с косилкой (вместо стандартного диска)		
Диск с подбивкой [шт.]	280 €	420 €	550 €
Накладки высокого кошения [количество накладок = количество дисков] [кпл.] до 9 см/ до 12 см	400 € / 620 €	470 € / 720 €	530 € / 820 €
	При заказе с косилкой (заменяет стандартную накладку)		
Накладки высокого кошения [количество накладок = количество дисков] [кпл.] до 9 см/ до 12 см	600 € / 740 €	720 € / 860 €	820 € / 980 €
Светоотражающие указатели [кпл.]	280 €		
Боковое смещение-адаптер	2 840 € + 1 x двустороннего действия		
Дисковый валкообразователь-одинарный внутренний/внешний(кпл.)	570 €		
Дисковый валкообразователь - двойной внутренний / внешний(кпл.)	880 €		

КОСИЛКИ ДИСКОВЫЕ

PerfectCUT

2 ГОДА ГАРАНТИИ

ПРЕИМУЩЕСТВА КОСИЛОК СЕРИИ KDD

MegaCUT



2015 GUINNESS WORLD RECORD
96,2 ha / 237 acres in 8 hours

КОСИЛКИ ДИСКОВЫЕ

ЗАЩИТА:

- РЕГУЛИРУЕМЫЙ ПЕРЕДНИЙ И ЗАДНИЙ БРЕЗЕНТОВЫЙ КОЖУХ ОБЕСПЕЧИВАЕТ ЛЕГКОЕ ОБСЛУЖИВАНИЕ
- ЗАЩИЩАЕТ ОТ ВЫЛЕТА КАМНЕЙ,
- ЗАЩИТНЫЙ ФАРТУК-СТОЙКИЙ АТМОСФЕРНЫМ УСЛОВИЯМ,
- СКЛАДЫВАЕМАЯ БОКОВАЯ ЗАЩИТА УМЕНЬШАЕТ ТРАНСПОРТНУЮ ШИРИНУ

ПРУЖИННАЯ РАЗГРУЗКА

- РЕГУЛИРУЕМАЯ РАЗГРУЗКА РАБОЧЕГО БЛОКА -
- БОЛЬШОЙ УГОЛ КОПИРОВАНИЯ ПОЧВЫ
- ПРУЖИННОЕ В СТАНДАРТЕ
- ГИДРОПНЕВМАТИЧЕСКОЕ (ОПЦИЯ)

СВЕТООТРАЖАЮЩАЯ РАМКА С ФОНАРЯМИ (СТАНДАРТ)

ЦЕНТРАЛЬНОЕ КРЕПЛЕНИЕ БРУСА

- РАБОЧАЯ СИСТЕМА УСТАНОВЛЕНА В ЦЕНТРЕ ТЯЖЕСТИ - РАВНОМЕРНОЕ РАСПРЕДЕЛЕНИЕ ВЕСА ПО ВСЕЙ ШИРИНЕ БРУСА,
- ИДЕАЛЬНОЕ КОПИРОВАНИЕ, ПОЗВОЛЯЕТ РАБОТАТЬ НА НЕРОВНОСТЯХ

ЗАЦЕП ГИДРАВЛИЧЕСКИЙ KENNFIXX

4 ОПОРНЫХ НОЖКИ:

- ШИРОКОПРОФИЛЬНЫЕ ОПОРНЫЕ НОЖКИ ОБЕСПЕЧИВАЮТ УСТАНОВКУ МАШИНЫ ДЛЯ ХРАНЕНИЯ
- БОЛЬШАЯ ЭКОНОМИЯ МЕСТА

БРУС PerfectCUT
*подробнее на стр. 22-23

ДРУГИЕ ПРЕИМУЩЕСТВА КОСИЛОК СЕРИИ KDD

ЧИСТОТА КОРМА И ЗАЩИТА ДЕРНА

- БЕССТУПЕНЧАТАЯ РЕГУЛИРОВКА ВЫСОТЫ СРЕЗА
- ВОЗМОЖНОСТЬ ИСПОЛЬЗОВАНИЯ НАКЛАДОК ВЫСОКОГО КОШЕНИЯ (ПОВЫШАЕТ ВЫСОТУ СРЕЗА НА 6-9 CM НА ДВОЙНЫХ НАКЛАДКАХ ВЫСОТУ СРЕЗА НА 8-12 CM)
- БОЛЬШОЙ УГОЛ КОПИРОВАНИЯ РЕЛЬЕФА
- KDD РАБОТАЯ В СОСТАВЕ С ФРОНТАЛЬНОЙ КОСИЛКОЙ, ВО ВРЕМЯ ОДНОГО ПРОЕЗДА СОЗДАЮТ ТРИ ПОКОСА

ЛЕГКОСТЬ ОБСЛУЖИВАНИЯ

- АВТОМАТИЧЕСКАЯ БЛОКИРОВКА ПОДЪЕМА НА ПОВОРОТАХ
- ГИДРАВЛИЧЕСКОЕ СКЛАДЫВАНИЕ ПРИ ПОВОРОТАХ И ТРАНСПОРТИРОВКЕ
- МЕХАНИЧЕСКАЯ БЛОКИРОВКА ПРИ ТРАНСПОРТИРОВКЕ
- РЕГУЛИРУЕМЫЕ ШКВОРНИ НИЖНЕГО ЗАЦЕПА ОБЛЕГЧАЮТ АГРЕГАТИРОВАНИЕ С РАЗНЫМИ ТИПАМИ ТРАКТОРОВ
- ПЛАВНАЯ РЕГУЛИРОВКА ГИДРОПНЕВМАТИЧЕСКОЙ РАЗГРУЗКИ
- ЭКОНОМИЯ МЕСТА ВО ВРЕМЯ ХРАНЕНИЯ
- БЛАГОДАРЯ ПРИМЕНЕНИЮ СИСТЕМЫ MEGACUT - ЭКОНОМИЯ ВРЕМЕНИ И РАСХОДОВ
- ЗАЦЕП ГИДРАВЛИЧЕСКИЙ KENNFIXX

ПРОВЕРЕННАЯ КОНСТРУКЦИЯ

- БОЛЕЕ 20 ЛЕТ ОПЫТА В ПРОИЗВОДСТВЕ ДИСКОВЫХ КОСИЛОК
- ПРОВЕРЕННЫЙ НА РЫНКАХ ВСЕГО МИРА РЕЖУЩИЙ БРУС PERFECTCUT СОБСТВЕННОЙ РАЗРАБОТКИ
- 2 ГОДА ГАРАНТИИ

ДОВЕРИЕ КЛИЕНТОВ

- БОЛЕЕ 1000 КОСИЛОК KDD РАБОТАЮЩИХ НА ПОЛЯХ ВСЕГО МИРА

ОПЦИОНАЛЬНОЕ ОСНАЩЕНИЕ (подробнее на стр. 28-29)

ГИДРОПНЕВМАТИЧЕСКАЯ РАЗГРУЗКА



ЭЛЕКТРИЧЕСКИЙ ПУЛЬТ УПРАВЛЕНИЯ



ДИСК С ПОДБИВКОЙ



НАКЛАДКИ ВЫСОКОГО КОШЕНИЯ



ДВУХСТОРОННИЕ КОСИЛКИ ЗАДНЕНАВЕСНЫЕ KDD

• брус *PerfectCUT*



Стандартное оснащение:

- Режущий брус PerfectCUT с системой быстрой замены ножей
- Система **SEI GEAR**
- Полозья из закаленной борной стали
- Накладки, снижающие износ полозьев
- Гидропневматическая разгрузка (опц)
- Центральное крепление бруса
- Разгрузочные пружины
- Плавное регулирование рабочей высоты
- Регулировка ширины валка
- Транспортный механизм блокировки
- Шарнирно-телескопический вал
- Дополнительные ножи и ключ для монтажа
- Светоотражающие указатели с дорожной сигнализацией
- Ящик для инструмента

	KDD 861	KDD 941
Ширина захвата [м]*	8,60	9,40
Ширина / Транспортная высота [м]	3,00 / 3,80	3,00 / 4,00
Ширина валка [м]	2 x 1,90 - 2,30	2 x 2,30 - 2,70
Требуемое количество гидравлических соединений	3 x одностороннего действия (с пультом управления 1 x одностороннего действия)	
Производительность [га/ч]*	~ 10,00	~ 11,00
Кол-во дисков [шт.] / Кол-во ножей [шт.]	14 / 28	16 / 32
Обороты ВОМ [обр./мин]	1000	
Категория навески ПНУ	II / III	
Мощность трактора [л.с.]*	от 130	от 140
Масса [кг] Масса с „Н“ [кг]	2125/2100	2290 /2190
Шарнирно-телескопический вал	трактор - косилка: без муфты, встроенный: с односторонней муфтой + фрикционная	
Валкообразователь дисковый одинарный [шт.]	4	
Цены в ЕВРО	31 200	33 300

	KDD 861	KDD 941
Деревянный транспортный ящик	300 €	340 €

	KDD 861	KDD 941
Гидропневматическая разгрузка (монтаж только в фирме SaMASZ)	2 000 €	
Электрический пульт управления (монтаж только в фирме SaMASZ)	1 300 €	
Диск с подбивкой [шт.]	780 €	930 €
Диск с подбивкой [шт.]	При заказе с косилкой (вместо стандартного диска)	
Диск с подбивкой [шт.]	1 390 €	1 670 €
Накладки высокого кошения [количество накладок = количеству дисков] [кпл.] до 9 см/ до 12 см	940 € / 1 440 €	1 070 € / 1 650 €
Накладки высокого кошения [количество накладок = количеству дисков] [кпл.] до 9 см/ до 12 см	При заказе с косилкой (вместо стандартной накладки)	
Накладки высокого кошения [количество накладок = количеству дисков] [кпл.] до 9 см/ до 12 см	1 440 € / 1 730 €	1 650 € / 1 980 €
Валкообразователь дисковый двойной [кпл.]	1 690 €	

ВНИМАНИЕ! Указанные цены не включают цены фронтальной косилки. Чтобы узнать стоимость целого комплекса MegaCUT добавьте стоимость косилки KDF



ПРЕИМУЩЕСТВА КОСИЛОК СЕРИИ KDD 912

MegaCUT



2015 GUINNESS WORLD RECORD
96,2 ha / 237 acres in 8 hours

КОСИЛКИ ДИСКОВЫЕ

ЗАЩИТА:

- РЕГУЛИРОВОЧНЫЙ ПЕРЕДНИЙ И ЗАДНИЙ БРЕЗЕНТОВЫЙ КОЖУХ ОБЕСПЕЧИВАЕТ ЛЕГКОЕ ОБСЛУЖИВАНИЕ
- ЗАЩИЩАЕТ ОТ ВЫЛЕТА КАМНЕЙ,
- ЗАЩИТНЫЙ ФАРТУК - СТОЙКИЙ К АТМОСФЕРНЫМ УСЛОВИЯМ,
- СКЛАДЫВАЕМАЯ БОКОВАЯ ЗАЩИТА УМЕНЬШАЕТ ТРАНСПОРТНУЮ ШИРИНУ

ПРУЖИННАЯ РАЗГРУЗКА

- РЕГУЛИРУЕМАЯ РАЗГРУЗКА РАБОЧЕГО БЛОКА - БОЛЬШОЙ УГОЛ КОПИРОВАНИЯ ПОЧВЫ
- ПРУЖИННОЕ В СТАНДАРТЕ,
- ГИДРОПНЕВМАТИЧЕСКОЕ (ОПЦИЯ)

СВЕТОТРАЖАЮЩАЯ РАМКА С ФОНАРЯМИ (СТАНДАРТ)

ЦЕНТРАЛЬНОЕ КРЕПЛЕНИЕ БРУСА

- РАБОЧАЯ СИСТЕМА УСТАНОВЛЕНА В ЦЕНТРЕ ТЯЖЕСТИ - РАВНОМЕРНОЕ РАСПРЕДЕЛЕНИЕ ВЕСА ПО ВСЕЙ ШИРИНЕ БРУСА,
- ИДЕАЛЬНОЕ КОПИРОВАНИЕ ПОЗВОЛЯЕТ РАБОТАТЬ НА НЕРОВНОСТЯХ

ГИДРАВЛИЧЕСКИЙ СОЕДИНИТЕЛЬ KENNFIXX

4 ОПОРНЫХ НОЖКИ:

- ШИРОКОПРОФИЛЬНЫЕ ОПОРНЫЕ НОЖКИ ОБЕСПЕЧИВАЮТ УСТАНОВКУ МАШИНЫ В ТРАНСПОРТНОЙ ПОЗИЦИИ
- БОЛЬШАЯ ЭКОНОМИЯ МЕСТА

ПЕРЕКРЫТИЕ

- ЛУЧШЕЕ ПЕРЕКРЫТИЕ С ПЕРЕДНЕЙ КОСИЛКОЙ БЛАГОДАРЯ СДВИГУ РЕЖУЩИХ БРУСОВ БЛИЖЕ К СЦЕПКЕ
- ИСКЛЮЧАЕТ МОНТАЖ АДАПТЕРА БОКОВОГО СДВИГА НА ПЕРЕДНЕЙ КОСИЛКЕ, НЕ ОСТАЕТСЯ НЕСКОШЕННЫХ МЕСТ ПРИ ПОВОРОТАХ И РАЗВОРОТАХ

PerfectCUT - Брус

*подробнее на стр. 22-23

ДРУГИЕ ПРЕИМУЩЕСТВА КОСИЛОК СЕРИИ KDD 912

ЧИСТОТА КОРМА И ЗАЩИТА ДЕРНА

- БЕССТУПЕНЧАТАЯ РЕГУЛИРОВКА ВЫСОТЫ СРЕЗА
- ВОЗМОЖНОСТЬ ИСПОЛЬЗОВАНИЯ НАКЛАДОК ВЫСОКОГО КОШЕНИЯ (ПОВЫШАЕТ ВЫСОТУ СРЕЗА НА 6-9 СМ НА ДВОЙНЫХ НАКЛАДКАХ ВЫСОТУ СРЕЗА НА 8-12 СМ)
- БОЛЬШОЙ УГОЛ КОПИРОВАНИЯ РЕЛЬЕФА
- KDD РАБОТАЯ В СОСТАВЕ С ФРОНТАЛЬНОЙ КОСИЛКОЙ, ВО ВРЕМЯ ОДНОГО ПРОЕЗДА СОЗДАЮТ ТРИ ПОКОСА

ЛЕГКОСТЬ ОБСЛУЖИВАНИЯ

- АВТОМАТИЧЕСКАЯ БЛОКИРОВКА ПОДЪЕМА НА ПОВОРОТАХ
- ГИДРАВЛИЧЕСКОЕ СКЛАДЫВАНИЕ ПРИ ПОВОРОТАХ И ТРАНСПОРТИРОВКЕ
- МЕХАНИЧЕСКАЯ БЛОКИРОВКА ПРИ ТРАНСПОРТИРОВКЕ
- РЕГУЛИРУЕМЫЕ ШКВОРНИ НИЖНЕГО ЗАЦЕПА ОБЛЕГЧАЮТ АГРЕГАТИРОВАНИЕ С РАЗНЫМИ ТИПАМИ ТРАКТОРОВ
- ПЛАВНАЯ РЕГУЛИРОВКА ГИДРОПНЕВМАТИЧЕСКОЙ РАЗГРУЗКИ
- ЭКОНОМИЯ МЕСТА ВО ВРЕМЯ ХРАНЕНИЯ
- БЛАГОДАРЯ ПРИМЕНЕНИЮ СИСТЕМЫ MEGACUT - ЭКОНОМИЯ ВРЕМЕНИ И РАСХОДОВ
- ЗАЦЕП ГИДРАВЛИЧЕСКИЙ KENNFIXX

ПРОВЕРЕННАЯ КОНСТРУКЦИЯ

- БОЛЕЕ 20 ЛЕТ ОПЫТА В ПРОИЗВОДСТВЕ ДИСКОВЫХ КОСИЛОК
- ПРОВЕРЕННЫЙ НА РЫНКАХ ВСЕГО МИРА РЕЖУЩИЙ БРУС PERFECTCUT СОБСТВЕННОЙ РАЗРАБОТКИ
- 2 ГОДА ГАРАНТИИ

ДОВЕРИЕ КЛИЕНТОВ

- БОЛЕЕ 1000 КОСИЛОК KDD РАБОТАЮЩИХ НА ПОЛЯХ ВСЕГО МИРА

ОПЦИОНАЛЬНОЕ ОСНАЩЕНИЕ

(подробнее на стр. 28-29)

ГИДРОПНЕВМАТИЧЕСКАЯ РАЗГРУЗКА



КОНТРОЛЛЕР



ДИСК С ПОДБИВКОЙ



НАКЛАДКИ ДЛЯ ВЫСОКОГО КОШЕНИЯ



ДВУХСТОРОННИЕ КОСИЛКИ ЗАДНЕНАВЕСНЫЕ KDD 912

- PerfectCUT Брус



Стандартное оснащение:

Режущий брус PerfectCUT с системой быстрой замены • Система **SafeGear** • Полозья из закаленной борной стали • Накладки, снижающие износ полозьев • Гидропневматическая разгрузка • Центральное крепление бруса • Разгрузочные пружины • Плавное регулирование рабочей высоты • Регулировка ширины валка • Транспортный механизм блокировки • Шарнирно-телескопический вал • Дополнительные ножи и ключ для монтажа • Светоотражающие указатели с дорожной сигнализацией • Ящик для инструментов

		KDD 912
ТЕХНИЧЕСКИЕ ДАННЫЕ	Ширина захвата [м]*	9,10
	Ширина / Транспортная высота [м]	3,00 / 3,90
	Ширина валка [м]	2 x 1,30 - 1,50
	Требуемое количество гидравлических соединений	3 x одностороннего действия (с пультом управления 1 x одностороннего действия)
	Производительность [га/ч]*	~ 10,50
	Кол-во дисков [шт.] Кол-во ножей [шт.]	16 / 32
	Обороты вом [обр./мин]	1000
	Категория навески пну	II
	Мощность трактора [л.с.]*	от 140
	Масса [кг] Масса с „Н“ [кг]	2290 / 2190
	Шарнирно-телескопический вал	трактор - косилка: без муфты, встроенный: с односторонней муфтой + фрикционная
	Валкообразователь дисковый двойной [шт.]	-
Цены в ЕВРО		34 100

		KDD 911
	Деревянный транспортный ящик	320 €

		KDD 912
ОПЦИОНАЛЬНОЕ ОСНАЩЕНИЕ	Гидропневматическая разгрузка (монтаж только в фирме samasz)	2 000 €
	Контроллер (монтаж только в фирме samasz)	1 300 €
	Диск с подбивкой [шт.]	780 € При заказе с косилкой (заменяет стандартный диск)
	Диск с подбивкой [шт.]	1 390 €
	Накладки высокого кошения [количество накладок = количеству дисков] [кпл.] до 9 см/ до 12 см	1 070 € / 1 650 € При заказе с косилкой (вместо стандартной накладки)
	Накладки высокого кошения [количество накладок = количеству дисков] [кпл.] до 9 см/ до 12 см	1 650 € / 1 980 €
	Валкообразователь дисковый двойной [кпл.]	1 690 €

* Для состава с фронтальной косилкой

ВНИМАНИЕ! Указанные цены не включают цены фронтальной косилки. Чтобы узнать стоимость целого комплекса MegaCUT добавьте стоимость косилки KDF



ПРЕИМУЩЕСТВА КОСИЛОК СЕРИИ **KDD S**

GigaCUT

КОСИЛКИ ДИСКОВЫЕ

ЗАЩИТА:

- РЕГУЛИРУЕМЫЙ ПЕРЕДНИЙ И ЗАДНИЙ БРЕЗЕНТОВЫЙ КОЖУХ ОБЕСПЕЧИВАЕТ ЛЕГКОЕ ОБСЛУЖИВАНИЕ
- ЗАЩИТНЫЙ ФАРТУК - СТОЙКИЙ К АТМОСФЕРНЫМ УСЛОВИЯМ, ИСТИРАНИЮ
- СКЛАДЫВАЕМАЯ БОКОВАЯ ЗАЩИТА УМЕНЬШАЕТ ТРАНСПОРТНУЮ ШИРИНУ

СВЕТООТРАЖАЮЩАЯ РАМКА С ФОНАРЯМИ (СТАНДАРТ)

ЗАЦЕП ГИДРАВЛИЧЕСКИЙ KENNFIXX

ЦЕНТРАЛЬНОЕ КРЕПЛЕНИЕ БРУСА

- РАБОЧАЯ СИСТЕМА ПОДВЕШЕНА В ЦЕНТРЕ ТЯЖЕСТИ - РАВНОМЕРНОЕ РАСПРЕДЕЛЕНИЕ ВЕСА ПО ВСЕЙ ШИРИНЕ БРУСА,
- ИДЕАЛЬНОЕ КОПИРОВАНИЕ РЕЛЬЕФА ПОЗВОЛЯЕТ РАБОТАТЬ ДАЖЕ НА НЕРОВНОСТЯХ

ПРУЖИННАЯ РАЗГРУЗКА

- РЕГУЛИРУЕМАЯ РАЗГРУЗКА РАБОЧЕГО БЛОКА - БОЛЬШОЙ УГОЛ КОПИРОВАНИЯ ПОЧВЫ
- ПРУЖИННОЕ В СТАНДАРТЕ,
- ГИДРОПНЕВМАТИЧЕСКОЕ (ОПЦИЯ)

4 ОПОРНЫХ НОЖКИ:

- ШИРОКОПРОФИЛЬНЫЕ ОПОРНЫЕ НОЖКИ ОБЕСПЕЧИВАЮТ УСТАНОВКУ МАШИНЫ В ТРАНСПОРТНОЙ ПОЗИЦИИ
- БОЛЬШАЯ ЭКОНОМИЯ МЕСТА

ГИДРАВЛИЧЕСКИЙ ПРЕДОХРАНИТЕЛЬ

- СНИЖАЕТ РИСК ПОВРЕЖДЕНИЯ БРУСА,
- ВО ВРЕМЯ НАЕЗДА НА ПРЕПЯТВИЕ РЕЖУЩИЙ БРУС ОТКЛОНЯЕТСЯ НАЗАД ПОД УГЛОМ 24° И ПОДНИМАЕТСЯ НА 50 CM

ДАТЧИК ПРИБЛИЖЕНИЯ

- РЕГУЛИРУЕМЫЙ,
- ПРИМЕНЯЕТСЯ ДЛЯ НЕПОЛНОГО ПОДЪЕМА КОСИЛОК ПРИ РАЗВОРОТЕ

БРУС PerfectCUT
*подробнее на стр. 22-23

ДРУГИЕ ПРЕИМУЩЕСТВА КОСИЛОК СЕРИИ **KDD**

ЧИСТОТА КОРМА И ЗАЩИТА ДЕРНА

- БЕССТУПЕНЧАТАЯ РЕГУЛИРОВКА ВЫСОТЫ СРЕЗА
- ВОЗМОЖНОСТЬ ИСПОЛЬЗОВАНИЯ НАКЛАДОК ВЫСОКОГО КОШЕНИЯ (ПОВЫШАЕТ ВЫСОТУ СРЕЗА НА 6-9 CM НА ДВОЙНЫХ НАКЛАДКАХ ВЫСОТУ СРЕЗА НА 8-12 CM)
- БОЛЬШОЙ УГОЛ КОПИРОВАНИЯ РЕЛЬЕФА
- KDD РАБОТАЯ В КОМПЛЕКСЕ С ФРОНТАЛЬНОЙ КОСИЛКОЙ, ВО ВРЕМЯ ОДНОГО ПРОЕЗДА СОЗДАЮТ ТРИ ПОКОСА

ЛЕГКОСТЬ ОБСЛУЖИВАНИЯ

- АВТОМАТИЧЕСКАЯ БЛОКИРОВКА ПОДЪЕМА НА ПОВОРОТАХ
- ГИДРАВЛИЧЕСКОЕ СКЛАДЫВАНИЕ ПРИ ПОВОРОТАХ И ТРАНСПОРТИРОВКЕ
- МЕХАНИЧЕСКАЯ БЛОКИРОВКА ПРИ ТРАНСПОРТИРОВКЕ
- РЕГУЛИРУЕМЫЕ ШКВОРНИ НИЖНЕГО ЗАЦЕПА ОБЛЕГЧАЮТ АГРЕГАТИРОВАНИЕ С РАЗНЫМИ ТИПАМИ ТРАКТОРОВ
- ПЛАВНАЯ РЕГУЛИРОВКА ГИДРОПНЕВМАТИЧЕСКОЙ РАЗГРУЗКИ
- ЭКОНОМИЯ МЕСТА ВО ВРЕМЯ ХРАНЕНИЯ
- БЛАГОДАРЯ ПРИМЕНЕНИЮ СИСТЕМЫ MEGACUT - ЭКОНОМИЯ ВРЕМЕНИ И РАСХОДОВ
- ЗАЦЕП ГИДРАВЛИЧЕСКИЙ KENNFIXX

ПРОВЕРЕННАЯ КОНСТРУКЦИЯ

- БОЛЕЕ 20 ЛЕТ ОПЫТА В ПРОИЗВОДСТВЕ ДИСКОВЫХ КОСИЛОК
- ПРОВЕРЕННЫЙ НА РЫНКАХ ВСЕГО МИРА РЕЖУЩИЙ БРУС PERFECTCUT
- 2 ГОДА ГАРАНТИИ

ДОВЕРИЕ КЛИЕНТОВ

- БОЛЕЕ 1000 КОСИЛОК KDD РАБОТАЮЩИХ НА ПОЛЯХ ВСЕГО МИРА

ОПЦИОНАЛЬНОЕ ОСНАЩЕНИЕ (подробнее на стр. 28-29)

ГИДРОПНЕВМАТИЧЕСКАЯ РАЗГРУЗКА



ЭЛЕКТРИЧЕСКИЙ ПУЛЬТ УПРАВЛЕНИЯ



ДИСК С ПОДБИВКОЙ



НАКЛАДКИ ВЫСОКОГО КОШЕНИЯ



ДВУХСТОРОННИЕ КОСИЛКИ

ЗАДНЕНАВЕСНЫЕ KDD S

• БРУС *PerfectCUT*

• ВСПУШИВАТЕЛЬ



Стандартное оснащение:

Режущий брус PerfectCUT с системой быстрой замены ножей • Система **safeGEAR** • Полосы из закаленной борной стали • Накладки, снижающие износ полос • Гидропневматическая разгрузка(опц)
 • Гидравлические цилиндры • Центральное крепление бруса • Разгрузочные пружины • Регулировка ширины валка • Транспортный механизм блокировки • Шарнирно-телескопический вал • Дополнительные ножи и ключ для монтажа • Дорожная сигнализация • Ящик для инструмента

	KDD 861 S *	KDD 941 S *
Ширина захвата [м]**	8,60	9,40
Ширина / Транспортная высота [м]	3,00 / 3,80	3,00 / 3,95
Ширина валка [м]	2 x 1,90 - 2,30	2 x 2,30 - 2,70
Требуемое количество гидравлических соединений	3 x одностороннего действия	
Производительность [га/ч]**	~ 10,00	~ 11,00
Кол-во дисков [шт.] / Кол-во ножей [шт.]	14 / 28	16 / 32
Обороты ВОМ [обр./мин]	1000	
Категория навески ПНУ	III	
Мощность трактора [л.с.]**	от 160	от 180
Масса [кг]	2920 / 2650	3120 / 2950
Масса с „Н“ [кг]	2785 / 2550	3020 / 2830
Шарнирно- телескопический вал	трактор - косилка: без муфты, встроенный: с односторонней муфтой + фрикционная	
Дисковый вакообразователь двойной[кпл.]	Металлический валкообразователь в плющилке и вспушивателе	
Цены в ЕВРО	41 100	43 600

	KDD 861 S	KDD 941 S
Гидропневматическая разгрузка (монтаж только в фирме SaMASZ)	2 000 €	
Электрический пульт управления (монтаж только в фирме SaMASZ)	1 300 €	
Диск с подбивкой [шт.]	780 €	930 €
	При заказе с косилкой (заменяет стандартный диск)	
Диск с подбивкой [шт.]	1 390 €	1 670 €
Накладки высокого кошения [количество накладок= количество дисков] [кпл.] до 9 см/ до 12 см	940 € / 1 440 €	1 070 € / 1 650 €
	При заказе с косилкой (вместо стандартной накладки)	
Накладки высокого кошения [количество накладок= количество дисков] [кпл.] до 9 см/ до 12 см	1 440 € / 1 730 €	1 650 € / 1 980 €

* S - ВСПУШИВАТЕЛЬ ПОКОСА

** В сочетании с фронтально-навесными косилками

ВНИМАНИЕ! Указанные цены не включают цены фронтальной косилки. Чтобы узнать стоимость целого комплекса GigaCUT добавьте стоимость косилки KDF

КОСИЛКИ ДИСКОВЫЕ

PerfectCUT

2 ГОДА ГАРАНТИИ



ПРЕИМУЩЕСТВА КОСИЛОК СЕРИИ **KDD ST**

GigaCUT

КОСИЛКИ ДИСКОВЫЕ

ЗАЩИТА:

- РЕГУЛИРУЕМЫЙ ПЕРЕДНИЙ И ЗАДНИЙ БРЕЗЕНТОВЫЙ КОЖУХ ОБЕСПЕЧИВАЕТ ЛЕГКОЕ ОБСЛУЖИВАНИЕ
- ЗАЩИЩАЕТ ОТ ВЫЛЕТА КАМНЕЙ,
- ЗАЩИТНЫЙ ФАРТУК - СТОЙКИЙ К АТМОСФЕРНЫМ УСЛОВИЯМ,
- СКЛАДЫВАЕМАЯ БОКОВАЯ ЗАЩИТА УМЕНЬШАЕТ ТРАНСПОРТНУЮ ШИРИНУ

СВЕТООТРАЖАЮЩИЕ УКАЗАТЕЛИ (СТАНДАРТ)

ТРАНСПОРТЕР ПОКОСА

- ЭКОНОМИЯ ПРОЕЗДОВ,
- РЕГУЛИРОВКА СКОРОСТИ,
- ОТСУТСТВИЕ НЕОБХОДИМОСТИ ВОРОШЕНИЯ И СГРЕБАНИЯ

СОБСТВЕННАЯ ГИДРАВЛИЧЕСКАЯ СИСТЕМА

- ПРИВОД ТРАНСПОРТЕРОВ,
- УМЕНЬШАЕТ НАГРУЗКУ НА ГИДРАВЛИКУ ТРАКТОРУ.

ЦЕНТРАЛЬНОЕ КРЕПЛЕНИЕ БРУСА

- РАБОЧАЯ СИСТЕМА УСТАНОВЛЕНА В ЦЕНТРЕ ТЯЖЕСТИ - РАВНОМЕРНОЕ РАСПРЕДЕЛЕНИЕ ВЕСА ПО ВСЕЙ ШИРИНЕ БРУСА,
- ИДЕАЛЬНОЕ КОПИРОВАНИЕ ПОЗВОЛЯЕТ РАБОТАТЬ НА НЕРОВНОСТЯХ

ПРУЖИННАЯ РАЗГРУЗКА

- РЕГУЛИРУЕМАЯ РАЗГРУЗКА РАБОЧЕГО БЛОКА - БОЛЬШОЙ УГОЛ КОПИРОВАНИЯ ПОЧВЫ
- ПРУЖИННОЕ В СТАНДАРТЕ,
- ГИДРОПНЕВМАТИЧЕСКОЕ (ОПЦИЯ)

ЗАЦЕП ГИДРАВЛИЧЕСКИЙ KENNFIXX

4 ОПОРНЫХ НОЖКИ:

- ШИРОКОПРОФИЛЬНЫЕ ОПОРНЫЕ НОЖКИ ОБЕСПЕЧИВАЮТ УСТАНОВКУ МАШИНЫ В ТРАНСПОРТНОЙ ПОЗИЦИИ
- БОЛЬШАЯ ЭКОНОМИЯ МЕСТА ХРАНЕНИЯ

ГИДРАВЛИЧЕСКИЙ ПРЕДОХРАНИТЕЛЬ

- СНИЖАЕТ РИСК ПОВРЕЖДЕНИЯ БРУСА
- ПОВЫШАЕТ БЕЗОПАСНОСТЬ РАБОТЫ

ДАТЧИК ПРИБЛИЖЕНИЯ

- РЕГУЛИРУЕМЫЙ,
- ПРИМЕНЯЕТСЯ ДЛЯ НЕПОЛНОГО ПОДЪЕМА КОСИЛОК ПРИ РАЗВОРОТЕ

БРУС PerfectCUT
*подробнее на стр. 22-23

ДРУГИЕ ПРЕИМУЩЕСТВА КОСИЛОК СЕРИИ **KDD ST**

ЧИСТОТА КОРМА И ЗАЩИТА ДЕРНА

- БЕССТУПЕНЧАТАЯ РЕГУЛИРОВКА ВЫСОТЫ СРЕЗА
- ВОЗМОЖНОСТЬ ИСПОЛЬЗОВАНИЯ НАКЛАДОК ВЫСОКОГО КОШЕНИЯ (ПОВЫШАЕТ ВЫСОТУ СРЕЗА НА 6-9 СМ НА ДВОЙНЫХ НАКЛАДКАХ ВЫСОТУ СРЕЗА НА 8-12 СМ)
- БОЛЬШОЙ УГОЛ КОПИРОВАНИЯ РЕЛЬЕФА
- УМЕНЬШАЕТСЯ ПРОЦЕСС ЗАГОТОВКИ КОРМОВ С ПОМОЩЬЮ ВСПУШИВАТЕЛЯ И ТРАНСПОРТЕРОВ
- С ПОМОЩЬЮ ВСПУШИВАТЕЛЯ УМЕНЬШАЕТСЯ ВРЕМЯ ПРОЦЕССА ЗАГОТОВКИ КОРМОВ

ЛЕГКОСТЬ ОБСЛУЖИВАНИЯ

- АВТОМАТИЧЕСКАЯ БЛОКИРОВКА ПОДЪЕМА НА ПОВОРОТАХ
- ГИДРАВЛИЧЕСКОЕ СКЛАДЫВАНИЕ ПРИ ПОВОРОТАХ И ТРАНСПОРТИРОВКЕ
- МЕХАНИЧЕСКАЯ БЛОКИРОВКА ПРИ ТРАНСПОРТИРОВКЕ
- РЕГУЛИРУЕМЫЕ ШКВОРНИ НИЖНЕГО ЗАЦЕПА ОБЛЕГЧАЮТ АГРЕГАТИРОВАНИЕ С РАЗНЫМИ ТИПАМИ ТРАКТОРОВ
- ЗАЦЕП ГИДРАВЛИЧЕСКИЙ KENNFIXX
- ПЛАВНАЯ РЕГУЛИРОВКА ГИДРОПНЕВМАТИЧЕСКОЙ РАЗГРУЗКИ
- ЭКОНОМИЯ МЕСТА ВО ВРЕМЯ ХРАНЕНИЯ
- БЛАГОДАРЯ ПРИМЕНЕНИЮ СИСТЕМЫ MEGACUT - ЭКОНОМИЯ ВРЕМЕНИ И РАСХОДОВ

ПРОВЕРЕННАЯ КОНСТРУКЦИЯ

- БОЛЕЕ 20 ЛЕТ ОПЫТА В ПРОИЗВОДСТВЕ ДИСКОВЫХ КОСИЛОК
- ПРОВЕРЕННЫЙ НА РЫНКАХ ВСЕГО МИРА РЕЖУЩИЙ БРУС PERFECTCUT СОБСТВЕННОЙ РАЗРАБОТКИ
- 2 ГОДА ГАРАНТИИ

ДОВЕРИЕ КЛИЕНТОВ

- БОЛЕЕ 1000 КОСИЛОК KDD РАБОТАЮЩИХ НА ПОЛЯХ ВСЕГО МИРА

ОПЦИОНАЛЬНОЕ ОСНАЩЕНИЕ (подробнее на стр. 28-29)

ГИДРОПНЕВМАТИЧЕСКАЯ РАЗГРУЗКА



ЭЛЕКТРИЧЕСКИЙ ПУЛЬТ



ДИСК С ПОДБИВКОЙ



НАКЛАДКИ ВЫСОКОГО КОШЕНИЯ



ДВУХСТОРОННИЕ КОСИЛКИ

ЗАДНЕНАВЕСНЫЕ KDD ST

- транспортер покоса
- брус **PerfectCUT**



Стандартное оснащение:

- Режущий брус PerfectCUT с системой быстрой замены ножей • Система **SAIGEAR** • Независимая система привода транспортера • Транспортер покоса • Электрический пульт управления • Полозья из закаленной стали
- Накладки, снижающие износ полозьев • Гидропневматическая разгрузка (опц) • Гидроцилиндры • Центральное крепление бруса • Разгрузочные пружины • Регулировка ширины валка • Транспортный механизм блокировки
- Шарнирно-телескопический вал • Дополнительные ножи и ключ для монтажа • Дорожная сигнализация
- Ящик для инструмента • Регулируемые опорные ножки • Зацеп гидравлический KENNFIXX

	KDD 861 ST	KDD 941 ST
Ширина захвата [м]**	8,60	9,40
Ширина / Транспортная высота [м]	3,00 / 3,80	3,00 / 3,95
Ширина валка [м]	2 x 1,90 - 2,30	2 x 2,30 - 2,70
Требуемое количество гидравлических соединений	3 x одностороннего действия	
Производительность [га/ч]**	~ 10,00	~ 11,00
Кол-во дисков [шт.] / Кол-во ножей [шт.]	14 / 28	16 / 32
Обороты ВОМ [обр./мин]	1000	
Категория навески ПНУ	III	
Мощность трактора [л.с.]**	от 160	от 180
Масса [кг]	3791 / 3521	4057 / 3887
Масса с „Н“ [кг]	3656 / 3421	3957 / 3767
Шарнирно-телескопический вал	трактор - косилка: без муфты, встроенный: с односторонней муфтой + фрикционная	
Дисковый вакообразователь одинарный [кпл.]	Металлический валкообразователь в плющилке и вспушивателе	
Цены в ЕВРО	61 600	63 500

	KDD 861 ST	KDD 941 ST
Уменьшение нагрузки гидропневматическое (монтаж только в фирме SaMASZ)	2 000 €	
Диск с подбивкой [шт.]	780 €	930 €
	При заказе с косилкой (вместо стандартного диска)	
Диск с подбивкой [шт.]	1 390 €	1 670 €
Накладки высокого кошения [количество накладок = количество дисков] [кпл.] до 9см/ до 12см	940 € / 1 440 €	1 070 € / 1 650 €
	При заказе с косилкой (вместо стандартной накладки)	
Накладки высокого кошения [количество накладок = количество дисков] [кпл.] до 9см/ до 12 см	1420 € / 1 710 €	1 630 € / 1 950 €
Нижняя защита вспушивателя [комплект]	820 €	870 €

** В сочетании с фронтально-навесными косилками

ВНИМАНИЕ! Указанные цены не включают цены фронтальной косилки. Чтобы узнать стоимость целого комплекса GigaCUT добавьте стоимость косилки KDF

КОСИЛКИ ДИСКОВЫЕ

PerfectCUT

2 ГОДА ГАРАНТИИ



ПРЕИМУЩЕСТВА КОСИЛОК СЕРИИ **KDD W**

GigaCUT

КОСИЛКИ ДИСКОВЫЕ

ЗАЩИТА:

- РЕГУЛИРОВОЧНЫЙ ПЕРЕДНИЙ И ЗАДНИЙ БРЕЗЕНТОВЫЙ КОЖУХ ОБЕСПЕЧИВАЕТ ЛЕГКОЕ ОБСЛУЖИВАНИЕ
- ЗАЩИТНЫЙ ФАРТУК - СТОЙКИЙ К АТМОСФЕРНЫМ УСЛОВИЯМ,
- СКЛАДЫВАЕМАЯ БОКОВАЯ ЗАЩИТА УМЕНЬШАЕТ ТРАНСПОРТНУЮ ШИРИНУ

СВЕТООТРАЖАЮЩАЯ РАМКА С ФОНАРЯМИ (СТАНДАРТ)

ГИДРАВЛИЧЕСКИЙ СОЕДИНИТЕЛЬ KENNFIXX

ЦЕНТРАЛЬНОЕ КРЕПЛЕНИЕ БРУСА

- РАБОЧАЯ СИСТЕМА ПОДВЕШЕНА В ЦЕНТРЕ ТЯЖЕСТИ - РАВНОМЕРНОЕ РАСПОЛОЖЕНИЕ ВЕСА НА ВСЮ ШИРИНУ БРУСА,
- ИДЕАЛЬНОЕ КОПИРОВАНИЕ РЕЛЬЕФА ПОЗВОЛЯЕТ РАБОТАТЬ ДАЖЕ НА НЕРОВНОСТЯХ

ПРУЖИННАЯ РАЗГРУЗКА

- РЕГУЛИРУЕМАЯ РАЗГРУЗКА РАБОЧЕГО БЛОКА - БОЛЬШОЙ УГОЛ КОПИРОВАНИЯ ПОЧВЫ
- ПРУЖИННОЕ В СТАНДАРТЕ,
- ГИДРОПНЕВМАТИЧЕСКОЕ (ОПЦИЯ)

4 ОПОРНЫХ НОЖКИ:

- ШИРОКОПРОФИЛЬНЫЕ ОПОРНЫЕ НОЖКИ ОБЕСПЕЧИВАЮТ УСТАНОВКУ МАШИНЫ В ТРАНСПОРТНОЙ ПОЗИЦИИ
- БОЛЬШАЯ ЭКОНОМИЯ МЕСТА

ГИДРАВЛИЧЕСКИЙ ПРЕДОХРАНИТЕЛЬ

- СНИЖАЕТ РИСК ПОВРЕЖДЕНИЯ БРУСА ВО ВРЕМЯ НАЕЗДА НА ПРЕПЯТСТВИЕ РЕЖУЩИЙ БРУС ОТКЛОНЯЕТСЯ НАЗАД ПОД УГЛОМ 24° И ПОДНИМАЕТСЯ НА 50 CM

ДАТЧИК ПРИБЛИЖЕНИЯ

- РЕГУЛИРУЕМЫЙ
- ОБЛЕГЧАЕТ РАБОТУ НА ПОВОРОТАХ

PerfectCUT - Брус
*подробнее на стр. 22-23

ДРУГИЕ ПРЕИМУЩЕСТВА КОСИЛОК СЕРИИ **KDD W**

ЧИСТОТА КОРМА И ЗАЩИТА ДЕРНА

- БЕССТУПЕНЧАТАЯ РЕГУЛИРОВКА ВЫСОТЫ СРЕЗА
- ВОЗМОЖНОСТЬ ИСПОЛЬЗОВАНИЯ НАКЛАДОК ВЫСОКОГО КОШЕНИЯ (ПОВЫШАЕТ ВЫСОТУ СРЕЗА НА 6-9 CM НА ДВОЙНЫХ НАКЛАДКАХ ВЫСОТУ СРЕЗА НА 8-12 CM)
- БОЛЬШОЙ УГОЛ КОПИРОВАНИЯ РЕЛЬЕФА
- УМЕНЬШАЕТСЯ ПРОЦЕСС ЗАГОТОВКИ КОРМОВ С ПОМОЩЬЮ ВСПУШИВАТЕЛЯ И ТРАНСПОРТЕРОВ
- С ПОМОЩЬЮ ВСПУШИВАТЕЛЯ УМЕНЬШАЕТСЯ ВРЕМЯ ПРОЦЕССА ЗАГОТОВКИ КОРМОВ

ЛЕГКОСТЬ ОБСЛУЖИВАНИЯ

- АВТОМАТИЧЕСКАЯ БЛОКИРОВКА ПОДЪЕМА НА ПОВОРОТАХ
- ГИДРАВЛИЧЕСКОЕ СКЛАДЫВАНИЕ ПРИ ПОВОРОТАХ И ТРАНСПОРТИРОВКЕ
- МЕХАНИЧЕСКАЯ БЛОКИРОВКА ПРИ ТРАНСПОРТИРОВКЕ
- РЕГУЛИРУЕМЫЕ ШКВОРНИ НИЖНЕГО ЗАЦЕПА ОБЛЕГЧАЮТ АГРЕГАТИРОВАНИЕ С РАЗНЫМИ ТИПАМИ ТРАКТОРОВ
- ЗАЦЕП ГИДРАВЛИЧЕСКИЙ KENNFIXX
- ПЛАВНАЯ РЕГУЛИРОВКА ГИДРОПНЕВМАТИЧЕСКОЙ РАЗГРУЗКИ
- ЭКОНОМИЯ МЕСТА ВО ВРЕМЯ ХРАНЕНИЯ
- БЛАГОДАРЯ ПРИМЕНЕНИЮ СИСТЕМЫ MEGACUT - ЭКОНОМИЯ ВРЕМЕНИ И РАСХОДОВ

ПРОВЕРЕННАЯ КОНСТРУКЦИЯ

- БОЛЕЕ 20 ЛЕТ ОПЫТА В ПРОИЗВОДСТВЕ ДИСКОВЫХ КОСИЛОК
- ПРОВЕРЕННЫЙ НА РЫНКАХ ВСЕГО МИРА РЕЖУЩИЙ БРУС PERFECTCUT СОБСТВЕННОЙ РАЗРАБОТКИ
- 2 ГОДА ГАРАНТИИ

ДОВЕРИЕ КЛИЕНТОВ

- БОЛЕЕ 1000 КОСИЛОК KDD РАБОТАЮЩИХ НА ПОЛЯХ ВСЕГО МИРА

ОПЦИОНАЛЬНОЕ ОСНАЩЕНИЕ

(подробнее на стр. 28-29)

ГИДРОПНЕВМАТИЧЕСКАЯ РАЗГРУЗКА



КОНТРОЛЛЕР

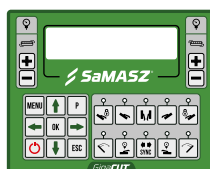

НАКЛАДКИ ВЫСОКОГО КОШЕНИЯ



ДВУХСТОРОННИЕ КОСИЛКИ ЗАДНЕНАВЕСНЫЕ KDD W



- **PerfectCUT** Брус
- Плющение

Стандартное оснащение:

Режущий брус PerfectCUT с системой быстрой замены • Система **safe GEAR** • Полозья из закаленной борной стали
 • Накладки, снижающие износ полозьев • Гидропневматическая разгрузка • Гидравлические цилиндры
 • Центральное крепление бруса • Разгрузочные пружины • Регулировка ширины валка • Транспортный механизм блокировки • Шарнирно-телескопический вал • Дополнительные ножи и ключ для монтажа • Дорожная сигнализация • Ящик для инструментов

	KDD 861 W	KDD 941 W
Ширина захвата [м]**	8,60	9,40
Ширина / Транспортная высота [м]	3,00 / 3,80	3,00 / 3,95
Ширина валка [м]	2 x 1,40 - 2,00	2 x 1,80 - 2,30
Требуемое количество гидравлических соединений	3 x одностороннего действия (с пультом управления 1 x одностороннего действия)	
Производительность [га/ч]**	~ 10,00	~ 11,00
Кол-во дисков [шт.] / Кол-во ножей [шт.]	14 / 28	16 / 32
Обороты вом [обр./мин]	1000	
Категория навески пну	III	
Мощность трактора [л.с.]**	от 160	от 180
Масса [кг]	3080	3010
Масса с „Н“ [кг]	2940	2875
Шарнирно-телескопический вал	трактор - косилка: без муфты, встроенный: с односторонней муфтой + фрикционная	
Валкообразователь дисковый двойной [шт.]	Металлический валкообразователь в плющилке и вспушивателе	
Цены в ЕВРО	46 200	48 600

	KDD 861 W	KDD 941 W
Уменьшение нагрузки гидропневматическое (монтаж только в фирме SaMASZ)	2 000 €	
Контроллер (монтаж только в фирме samasz)	1 300 €	
Накладки высокого кошения [количество накладок = количество дисков] [кпл.] до 9см/ до 12см	940 € / 1 440 €	1 070 € / 1 650 €
	При заказе с косилкой (вместо стандартной накладки)	
Накладки высокого кошения [количество накладок = количество дисков] [кпл.] до 9см/ до 12 см	1 440 € / 1 730 €	1 650 € / 1 980 €
Нижняя защита плющильного аппарата [комплект]	820 €	870 €

** В сочетании с фронтально-навесными косилками

ВНИМАНИЕ! Указанные цены не включают цены фронтальной косилки. Чтобы узнать стоимость целого комплекса GigaCUT добавьте стоимость косилки KDF



ПРЕИМУЩЕСТВА КОСИЛОК СЕРИИ KDD WT

GigaCUT

КОСИЛКИ ДИСКОВЫЕ

ЗАЩИТА:

- РЕГУЛИРОВАННЫЙ ПЕРЕДНИЙ И ЗАДНИЙ БРЕЗЕНТОВЫЙ КОЖУХ ОБЕСПЕЧИВАЕТ ЛЕГКОЕ ОБСЛУЖИВАНИЕ
- ЗАЩИЩАЕТ ОТ ВЫЛЕТА КАМНЕЙ,
- ЗАЩИТНЫЙ ФАРТУК - СТОЙКИЙ К АТМОСФЕРНЫМ УСЛОВИЯМ,
- СКЛАДЫВАЕМАЯ БОКОВАЯ ЗАЩИТА УМЕНЬШАЕТ ТРАНСПОРТНУЮ ШИРИНУ

ТРАНСПОРТЕР ПОКОСА

- ЭКОНОМИЯ ПРОЕЗДОВ,
- РЕГУЛИРОВКА СКОРОСТИ,
- ОТСУТСТВИЕ НЕОБХОДИМОСТИ ВОРОШЕНИЯ И СГРЕБИЯ

СОБСТВЕННАЯ ГИДРАВЛИЧЕСКАЯ СИСТЕМА

- ПРИВОД ТРАНСПОРТЕРОВ,
- УМЕНЬШАЕТ НАГРУЗКУ НА ГИДРАВЛИКУ ТРАКТОРУ.

ЦЕНТРАЛЬНОЕ КРЕПЛЕНИЕ БРУСА

- РАБОЧАЯ СИСТЕМА УСТАНОВЛЕНА В ЦЕНТРЕ ТЯЖЕСТИ - РАВНОМЕРНОЕ РАСПРЕДЕЛЕНИЕ ВЕСА ПО ВСЕЙ ШИРИНЕ БРУСА,
- ИДЕАЛЬНОЕ КОПИРОВАНИЕ ПОЗВОЛЯЕТ РАБОТАТЬ НА НЕРОВНОСТЯХ

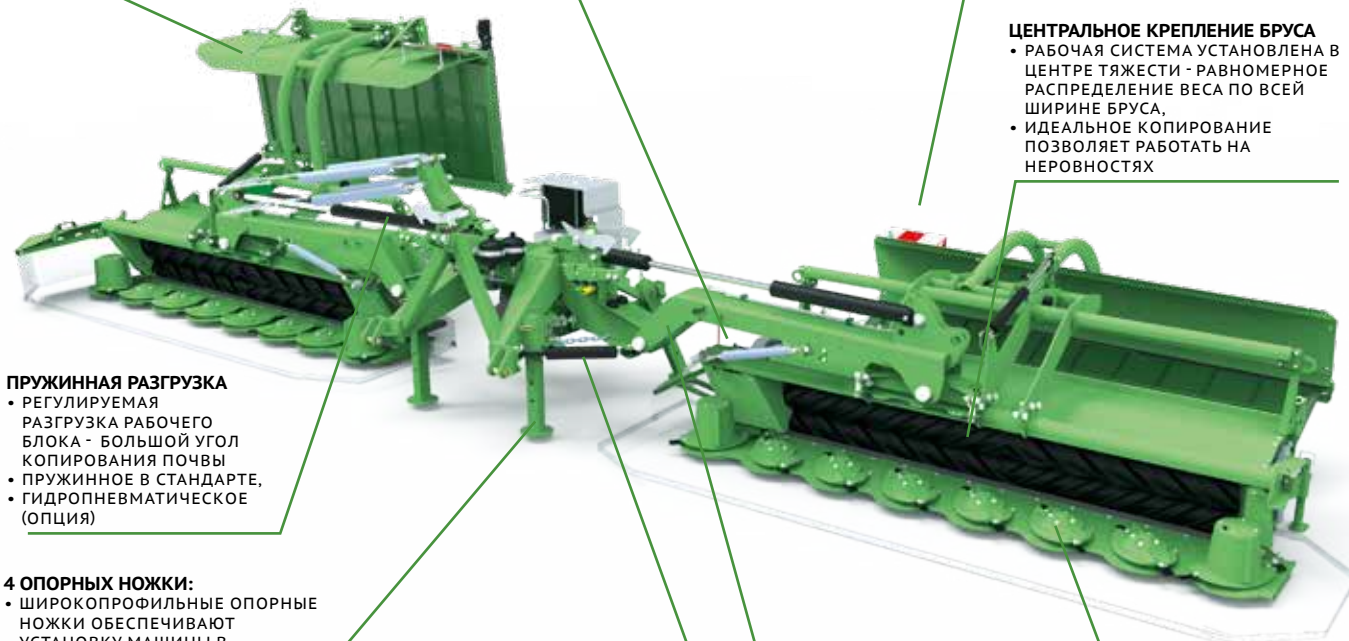

ПРУЖИННАЯ РАЗГРУЗКА

- РЕГУЛИРУЕМАЯ РАЗГРУЗКА РАБОЧЕГО БЛОКА - БОЛЬШОЙ УГОЛ КОПИРОВАНИЯ ПОЧВЫ
- ПРУЖИННОЕ В СТАНДАРТЕ,
- ГИДРОПНЕВМАТИЧЕСКОЕ (ОПЦИЯ)

4 ОПОРНЫХ НОЖКИ:

- ШИРОКОПРОФИЛЬНЫЕ ОПОРНЫЕ НОЖКИ ОБЕСПЕЧИВАЮТ УСТАНОВКУ МАШИНЫ В ТРАНСПОРТНОЙ ПОЗИЦИИ
- БОЛЬШАЯ ЭКОНОМИЯ МЕСТА

ГИДРАВЛИЧЕСКИЙ ПРЕДОХРАНИТЕЛЬ

- СНИЖАЕТ РИСК ПОВРЕЖДЕНИЯ БРУСА,
- ПОВЫШАЕТ БЕЗОПАСНОСТЬ РАБОТЫ

ДАТЧИК ПРИБЛИЖЕНИЯ

- РЕГУЛИРУЕМЫЙ,
- ПРИМЕНЯЕТСЯ ДЛЯ НЕПОЛНОГО ПОДЪЕМА КОСИЛОК ПРИ РАЗВОРОТЕ

PerfectCUT - Брус
*подробнее на стр. 22-23

ДРУГИЕ ПРЕИМУЩЕСТВА КОСИЛОК СЕРИИ KDD WT

ЧИСТОТА КОРМА И ЗАЩИТА ДЕРНА

- БЕССТУПЕНЧАТАЯ РЕГУЛИРОВКА ВЫСОТЫ СРЕЗА
- ВОЗМОЖНОСТЬ ИСПОЛЬЗОВАНИЯ НАКЛАДОК ВЫСОКОГО КОШЕНИЯ (ПОВЫШАЕТ ВЫСОТУ СРЕЗА НА 6-9 CM НА ДВОЙНЫХ НАКЛАДКАХ ВЫСОТУ СРЕЗА НА 8-12 CM)
- БОЛЬШОЙ УГОЛ КОПИРОВАНИЯ РЕЛЬЕФА
- УМЕНЬШАЕТСЯ ПРОЦЕСС ЗАГОТОВКИ КОРМОВ С ПОМОЩЬЮ ВСПУШИВАТЕЛЯ И ТРАНСПОРТЕРОВ
- С ПОМОЩЬЮ ВСПУШИВАТЕЛЯ УМЕНЬШАЕТСЯ ВРЕМЯ ПРОЦЕССА ЗАГОТОВКИ КОРМОВ

ЛЕГКОСТЬ ОБСЛУЖИВАНИЯ

- АВТОМАТИЧЕСКАЯ БЛОКИРОВКА ПОДЪЕМА НА ПОВОРОТАХ
- ГИДРАВЛИЧЕСКОЕ СКЛАДЫВАНИЕ ПРИ ПОВОРОТАХ И ТРАНСПОРТИРОВКЕ
- МЕХАНИЧЕСКАЯ БЛОКИРОВКА ПРИ ТРАНСПОРТИРОВКЕ
- РЕГУЛИРУЕМЫЕ ШКВОРНИ НИЖНЕГО ЗАЦЕПА ОБЛЕГЧАЮТ АГРЕГАТИРОВАНИЕ С РАЗНЫМИ ТИПАМИ ТРАКТОРОВ
- ЗАЦЕП ГИДРАВЛИЧЕСКИЙ KENNFIXX
- ПЛАВНАЯ РЕГУЛИРОВКА ГИДРОПНЕВМАТИЧЕСКОЙ РАЗГРУЗКИ
- ЭКОНОМИЯ МЕСТА ВО ВРЕМЯ ХРАНЕНИЯ
- БЛАГОДАРЯ ПРИМЕНЕНИЮ СИСТЕМЫ MEGACUT - ЭКОНОМИЯ ВРЕМЕНИ И РАСХОДОВ

ПРОВЕРЕННАЯ КОНСТРУКЦИЯ

- БОЛЕЕ 20 ЛЕТ ОПЫТА В ПРОИЗВОДСТВЕ ДИСКОВЫХ КОСИЛОК
- ПРОВЕРЕННЫЙ НА РЫНКАХ ВСЕГО МИРА РЕЖУЩИЙ БРУС PERFECTCUT СОБСТВЕННОЙ РАЗРАБОТКИ
- 2 ГОДА ГАРАНТИИ

ДОВЕРИЕ КЛИЕНТОВ

- БОЛЕЕ 1000 КОСИЛОК KDD РАБОТАЮЩИХ НА ПОЛЯХ ВСЕГО МИРА

ОПЦИОНАЛЬНОЕ ОСНАЩЕНИЕ

(подробнее на стр. 28-29)

ГИДРОПНЕВМАТИЧЕСКАЯ РАЗГРУЗКА



КОНТРОЛЛЕР

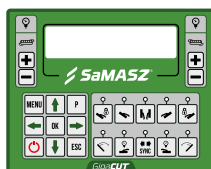

НАКЛАДКИ ВЫСОКОГО КОШЕНИЯ



ДВУХСТОРОННИЕ КОСИЛКИ ЗАДНЕНАВЕСНЫЕ KDD WT



- **PerfectCUT** Брус
- Плющение
- Транспортёр покоса

Стандартное оснащение:

- Режущий брус PerfectCUT с системой быстрой замены
- Система **safeGEAR**
- Независимая система привода транспортера
- Транспортёр покоса
- Электрический пульт управления
- Полозья из закаленной стали
- Накладки, снижающие износ полозьев
- Гидропневматическая разгрузка
- Гидроцилиндры
- Центральное крепление бруса
- Разгрузочные пружины
- Регулировка ширины валка
- Транспортный механизм блокировки
- Шарнирно-телескопический вал
- Дополнительные ножи и ключ для монтажа
- Дорожная сигнализация
- Ящик для инструментов
- Регулируемые опорные ноги
- Зацеп гидравлический KENNFIXX

	KDD 861 WT*	KDD 941 WT*
Ширина захвата [м]**	8,60	9,40
Ширина / Транспортная высота [м]	3,00 / 3,80	3,00 / 3,95
Ширина валка [м]	2 x 1,40 - 2,00	2 x 1,80 - 2,30
Требуемое количество гидравлических соединений	3 x одностороннего действия (с пультом управления 1 x одностороннего действия)	
Производительность [га/ч]**	~ 10,00	~ 11,00
Кол-во дисков [шт.] / Кол-во ножей [шт.]	14 / 28	16 / 32
Обороты вом [обр./мин]	1000	
Категория навески пну	III	
Мощность трактора [л.с.]**	от 160	от 180
Масса [кг]	3951	3947
Масса с „Н“ [кг]	3811	3812
Шарнирно-телескопический вал	трактор - косилка: без муфты, встроенный: с односторонней муфтой + фрикционная	
Валкообразователь дисковый двойной [шт.]	Металлический валкообразователь в плющилке и вспушивателе	
Цены в ЕВРО	65 100	68 700

	KDD 861 WT*	KDD 941 WT*
Гидропневматическая разгрузка (монтаж только в фирме samasz)	2 000 €	
Накладки высокого кошения [количество накладок = количество дисков] [кпл.] до 9см/ до 12см	940 € / 1 440 €	1 070 € / 1 650 €
	При заказе с косилкой (вместо стандартной накладки)	
Накладки высокого кошения [количество накладок = количество дисков] [кпл.] до 9см/ до 12 см	1 440 € / 1 730 €	1 650 € / 1 980 €
Нижняя защита плющильного аппарата [комплект]	820 €	870 €

** Для состава с фронтальной косилкой

ВНИМАНИЕ! Указанные цены не включают цены фронтальной косилки. Чтобы узнать стоимость целого комплекса GigaCUT добавьте стоимость косилки KDF



ПРЕИМУЩЕСТВА КОСИЛОК СЕРИИ **KDD-R**

ПРУЖИННАЯ РАЗГРУЗКА

- РЕГУЛИРУЕМАЯ РАЗГРУЗКА РАБОЧЕГО БЛОКА - БОЛЬШОЙ УГОЛ КОПИРОВАНИЯ ПОЧВЫ
- ОБСЛУЖИВАНИЕ ИЗ КАБИНЫ ТРАКТОРА С ПОМОЩЬЮ ПАНЕЛИ УПРАВЛЕНИЯ
- ГИДРОПНЕВМАТИЧЕСКАЯ РАЗГРУЗКА(опц)

ЗАЦЕП ГИДРАВЛИЧЕСКИЙ **KENNFIXX**

4 ОПОРНЫХ НОЖКИ:

- ШИРОКОПРОФИЛЬНЫЕ ОПОРНЫЕ НОЖКИ ОБЕСПЕЧИВАЮТ УСТАНОВКУ МАШИНЫ В ТРАНСПОРТНОЙ ПОЗИЦИИ
- БОЛЬШАЯ ЭКОНОМИЯ МЕСТА ХРАНЕНИЯ

ЦЕНТРАЛЬНОЕ КРЕПЛЕНИЕ БРУСА

- РАБОЧАЯ СИСТЕМА УСТАНОВЛЕНА В ЦЕНТРЕ ТЯЖЕСТИ - РАВНОМЕРНОЕ РАСПРЕДЕЛЕНИЕ ВЕСА ПО ВСЕЙ ШИРИНЕ БРУСА,
- ИДЕАЛЬНОЕ КОПИРОВАНИЕ ПОЗВОЛЯЕТ РАБОТАТЬ НА НЕРОВНОСТЯХ

ЗАЩИТНЫЙ КОЖУХ

- ВЫСОКО ПОДНИМАЕМЫЙ БРЕЗЕНТОВЫЙ КОЖУХ ОБЕСПЕЧИВАЕТ ЛЕГКОЕ ОБСЛУЖИВАНИЕ,
- ЗАЩИЩАЕТ ОТ ВЫЛЕТА КАМНЕЙ,
- ЗАЩИТНЫЙ ФАРТУК - СТОЙКИЙ К АТМОСФЕРНЫМ УСЛОВИЯМ,
- СКЛАДЫВАЕМАЯ БОКОВАЯ ЗАЩИТА УМЕНЬШАЕТ ТРАНСПОРТНУЮ ШИРИНУ

БРУС **PerfectCUT** подробнее на стр. 22-23

УГЛОВАЯ ПЕРЕДАЧА

- ПЕРЕДАЕТ ПРИВОД ПРИ ПОМОЩИ ШАРНИРНО-ТЕЛЕСКОПИЧЕСКИХ ВАЛОВ
- ТИХАЯ РАБОТА

ГИДРАВЛИЧЕСКИЙ ПРЕДОХРАНИТЕЛЬ

- СНИЖАЕТ РИСК ПОВРЕЖДЕНИЯ БРУСА,
- ВО ВРЕМЯ НАЕЗДА НА ПРЕПЯТСТВИЕ РЕЖУЩИЙ БРУС ОТКЛОНЯЕТСЯ НАЗАД ПОД УГЛОМ 24° И ПОДНИМАЕТСЯ ПРИМЕРНО НА 50 СМ

ДРУГИЕ ПРЕИМУЩЕСТВА КОСИЛОК СЕРИИ **KDD-R**

ЧИСТОТА КОРМА И ЗАЩИТА ДЕРНА

- БЕССТУПЕНЧАТАЯ РЕГУЛИРОВКА ВЫСОТЫ СРЕЗА
- ВОЗМОЖНОСТЬ ИСПОЛЬЗОВАНИЯ НАКЛАДОК ВЫСОКОГО КОШЕНИЯ (ПОВЫШАЕТ ВЫСОТУ КОШЕНИЯ НА 6-9 СМ НА ДВОЙНЫХ НАКЛАДКАХ ВЫСОКОГО КОШЕНИЯ НА 8-12 СМ)
- **KDD-R** РАБОТАЯ В КОМПЛЕКТЕ С ФРОНТАЛЬНОЙ КОСИЛКОЙ ВО ВРЕМЯ ОДНОГО ПРОЕЗДА СОЗДАЮТ ТРИ ПОКОСА
- УМЕНЬШАЕТСЯ ПРОЦЕСС ЗАГОТОВКИ КОРМОВ С ПОМОЩЬЮ ВСПУШИВАТЕЛЯ

ЛЕГКОСТЬ ОБСЛУЖИВАНИЯ

- АВТОМАТИЧЕСКАЯ БЛОКИРОВКА ПОДЪЕМА НА ПОВОРОТАХ
- ГИДРАВЛИЧЕСКОЕ СКЛАДЫВАНИЕ ПРИ ПОВОРОТАХ И ТРАНСПОРТИРОВКЕ
- МЕХАНИЧЕСКАЯ БЛОКИРОВКА ПРИ ТРАНСПОРТИРОВКЕ
- РЕГУЛИРУЕМЫЕ ШКВОРНИ НИЖНЕГО ЗАЦЕПА ОБЛЕГЧАЮТ АГРЕГАТИРОВАНИЕ С РАЗНЫМИ ТИПАМИ ТРАКТОРОВ
- ЗАЦЕП ГИДРАВЛИЧЕСКИЙ **KENNFIXX**
- ПЛАВНАЯ РЕГУЛИРОВКА ГИДРОПНЕВМАТИЧЕСКОЙ РАЗГРУЗКИ
- ЭКОНОМИЯ МЕСТА ВО ВРЕМЯ ХРАНЕНИЯ
- БЛАГОДАРЯ ПРИМЕНЕНИЮ СИСТЕМЫ **MEGACUT-R** - ЭКОНОМИЯ ВРЕМЕНИ И РАСХОДОВ

ПРОВЕРЕННАЯ КОНСТРУКЦИЯ

- БОЛЕЕ 20 ЛЕТ ОПЫТА В ПРОИЗВОДСТВЕ ДИСКОВЫХ КОСИЛОК
- ПРОВЕРЕННЫЙ НА РЫНКАХ ВСЕГО МИРА БРУС **PERFECTCUT** СОБСТВЕННОЙ РАЗРАБОТКИ
- 2 ГОДА ГАРАНТИИ

ОПЦИОНАЛЬНОЕ ОСНАЩЕНИЕ (подробнее на стр. 28-29)

ГИДРОПНЕВМАТИЧЕСКАЯ РАЗГРУЗКА



ДИСК С ПОДБИВКОЙ



НАКЛАДКИ ВЫСОКОГО КОШЕНИЯ



СМЕННЫЙ ЗАЦЕП



ДВУХСТОРОННИЕ КОСИЛКИ

MegaCUT-R И GigaCUT-R

- для трактора с реверсивным постом

- брус *PerfectCUT*

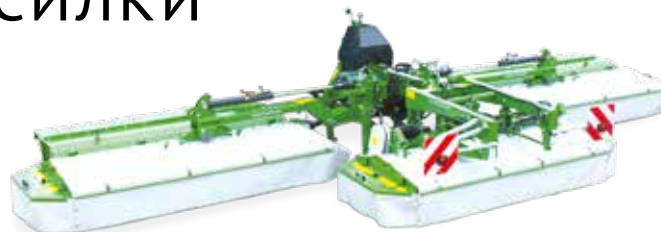

Стандартное оснащение:

БРУС PerfectCUT • Система **safeGEAR** • Быстрая замена ножей • Накладки из закаленной стали • Накладки, снижающие износ полозьев • Гидравлический предохранитель • Гидроцилиндр • Центральное крепление бруса • Разгрузочные пружины • Регулировка высоты кошения • Регулировка ширины валка • Храповой механизм • Шарнирно-телескопический вал • Дорожная сигнализация • Ящик для инструмента • Регулируемые опорные стопы • Ключ для быстрой замены ножей • Дополнительные ножи • Панель управления

	MegaCUT-R 861 H	GigaCUT-R 861 SH	MegaCUT-R 941 H	GigaCUT-R 941 SH
Ширина захвата [м]	8,60	8,60	9,40	9,40
Ширина / Транспортная высота [м]	3,00 / 3,80	3,00 / 3,80	3,00 / 4,00	3,00 / 4,00
Ширина валка [м]	2 x 1,90 - 2,30	2 x 1,90 - 2,30	2 x 2,30 - 2,70	2 x 2,30 - 2,70
Требуемое количество гидравлических соединений	2 x одностороннего действия			
Производительность [га/ч]	~ 10,00		~ 11,00	
Кол-во ножей [шт.]	21 (22 с фронтальной косилкой KDF 340)		23 (24 с фронтальной косилкой KDF 340)	
Обороты ВОМ [обр./мин]	1000			
Категория навески ПНУ	III			
Мощность трактора [л.с.]	от 150	от 160	от 160	от 180
Масса с KDF 300 [kg]	3040	4210 / 4010	3130	4610 / 4410
Масса с KDF 340 [kg]	3120	4090 / 3890	3210	4490 / 4290
Шарнирно-телескопический вал	трактор - косилка: без муфты, встроенный: с односторонней муфтой + фрикционная			
Валкообразователь дисковый одинарный [шт.]	4	-	4	-
Цены в ЕВРО фронтальной косилкой KDF 300/ KDF 301 S	52 100 €	67 100 €	54 400 €	69 600 €
Цены в ЕВРО фронтальной косилкой KDF 340/ KDF 341 S	52 900 €	68 200 €	55 300 €	70 600 €

	MegaCUT-R 861 H	GigaCUT-R 861 SH	MegaCUT-R 941 H	GigaCUT-R 941 SH
Диск с подбивкой [шт.]	1 300 €		2 100 €	
Диск с подбивкой [шт.]	При заказе с косилкой (вместо стандартного диска)			
Диск с подбивкой [шт.]	1 400 €		2 510 €	
Накладки высокого кошения [количество накладок = количество дисков] [кпл.] до 9см/до 12см	1 420 € / 2 170 €		1 620 € / 2 480 €	
Накладки высокого кошения [количество накладок = количество дисков] [кпл.] до 9см/до 12см	При заказе с косилкой (вместо стандартной накладки)			
Накладки высокого кошения [количество накладок = количество дисков] [кпл.] до 9см/до 12см	2 170 € / 2 610 €		2 480 € / 2 980 €	
Дисковый валкообразователь двойной [кпл.]	1 700 €	-	1 700 €	-
Сменный зацеп	2 170 €			

* S- вспушыватель/легкий вспушыватель с молотками, изготовленными из пластикового материала

** Спецификация фронтальных дисковых косилок приведена на стр. 35.

КОСИЛКИ ДИСКОВЫЕ

PerfectCUT

2 ГОДА ГАРАНТИИ



ВОРОШИЛКИ РОТОРНЫЕ

ГИДРАВЛИЧЕСКИЙ СЕРВОМОТОР
• СИНХРОННОЕ РАСКЛАДЫВАНИЕ
МАШИНЫ ДАЖЕ НА НЕРОВНОСТЯХ
• НОВАТОРСКАЯ КОНСТРУКЦИЯ
ГИДРОЦИЛИНДРА В Р6-651 И Р6-771

**МЕХАНИЧЕСКАЯ ТРАНСПОРТНАЯ
БЛОКИРОВКА**

**СВЕТООТРАЖАЮЩИЕ УКАЗАТЕЛИ С
ЗАДНИМ ГАБАРИТНЫМ СВЕТОМ**

МАСЛЯНЫЕ ПЕРЕДАЧИ
• ТИХАЯ РАБОТА
• НЕ ТРЕБУЮТ ОБСЛУЖИВАНИЯ

НАВЕСКА
• КАЧАЮЩАЯСЯ - УВЕЛИЧИВАЕТ УГОЛ
КОПИРОВАНИЯ,
• ПОВОРОТНЫЙ ЗАЦЕП - ОБЛЕГЧАЕТ
МАНЕВРИРОВАНИЕ

ПРУЖИННЫЕ АМОРТИЗАТОРЫ
• СТАБИЛИЗИРУЮТ МАШИНУ ВО ВРЕМЯ
РАБОТЫ

**РЕГУЛИРУЕМАЯ
ТРАНСПОРТНАЯ СИСТЕМА**
• УГОЛ РАЗБРОСА ЗЕЛЕННОЙ
МАССЫ,
• СТАБИЛЬНОСТЬ МАШИНЫ НА
ВЛАЖНОЙ ТЕРРИТОРИИ

ЗАЩИТА ПЕРЕДАЧИ
• ПРЕДОТВРАЩАЕТ
НАМАТЫВАНИЕ ТРАВЫ

ПЛЕЧО РОТОРА
• КРУГЛЫЙ ПРОФИЛЬ ОБЕСПЕЧИВАЕТ
БОЛЕЕ ДЛИТЕЛЬНЫЙ РЕСУРС ПАЛЬЦА,
• ОПТИМАЛЬНАЯ АДАПТАЦИЯ К РЕЛЬЕФУ
ОБЕСПЕЧИВАЕТ РАВНОМЕРНОЕ
РАЗБРАСЫВАНИЕ ЗЕЛЕННОЙ МАССЫ

ПРУЖИННЫЕ ПАЛЬЦЫ
• ИЗГОТОВЛЕННЫЕ ИЗ ПРОВОЛОКИ HIGH
DYNAMIC,
• ЧЕТЫРЕ ВИТКА УВЕЛИЧИВАЮТ
ЭЛАСТИЧНОСТЬ,
• ИННОВАЦИОННЫЕ КРЕПЛЕНИЯ
ОБЕСПЕЧИВАЮТ СТАБИЛЬНОСТЬ
• ДВА УГЛА АТАКИ

БЛОКИРОВКА ПАЛЬЦА
• ЗАЩИЩАЕТ ОТ ПОТЕРИ ВО ВРЕМЯ
РАБОТЫ

МАСЛЯНАЯ ПЕРЕДАЧА
• ШАРНИРЫ КАРДАНА С ЛЕГКИМ
ДОСТУПОМ К ТОЧКАМ СМАЗКИ
ГАРАНТИРУЮТ ПОСТОЯННУЮ И ПЛАВНУЮ
ПЕРЕДАЧУ
• ОЧЕНЬ ТИХАЯ РАБОТА
• КАК ЧАСТЬ ГЛАВНОЙ РАМЫ СНИЖАЕТ
ОБЩИЙ ВЕС МАШИНЫ

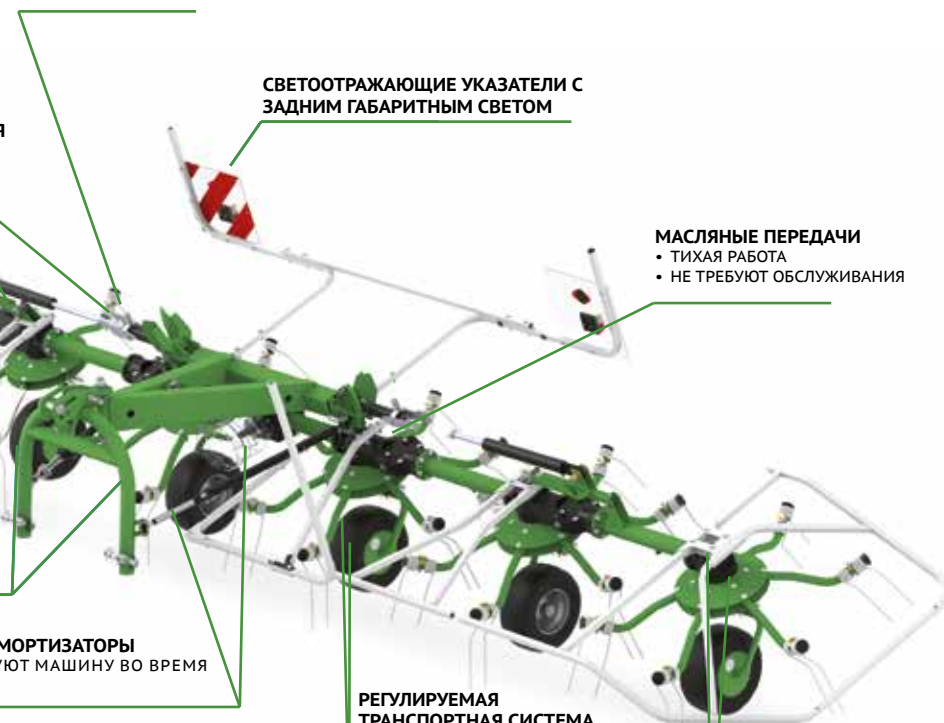

ВОРОШИЛКИ РОТОРНЫЕ

Р 4 4 Х- РОТОРНЫЕ

Р 6 6 ТИ- РОТОРНЫЕ

Р 8 8 МИ- РОТОРНЫЕ



Стандартное оснащение:

Защита от потери пальцев • Гидравлическое складывание • Регулируемый угол разброса покоса • Регулировка колес для работы на окраине луга • Светоотражающие указатели • Шарнирно-телескопический вал • Передача
• Цепь предохранительная

	P4 - 471	P4 - 531	P6 - 651	P6 - 771	P8 - 890
Ширина захвата [м]	4,70	5,30	7,00	7,70	8,90
Ширина / Транспортная высота [м]	3,00 / 2,50	3,00 / 2,70	3,00 / 3,60	2,95 / 4,00	3,00 / 3,80
Кол-во роторов [шт.]	4		6		8
Требуемое количество гидравлических соединений	1 х одностороннего действия			1 х двустороннего действия	
Производительность [га/ч]	~ 5,60	~ 6,30	~ 7,80	~9,20	~5,60
Кол-во плеч на роторе [шт.]	6				
Диаметр ротора [см]	160	172	160	172	153
Обороты ВОМ [обр./мин]	540				
Категория навески ПНУ	II				
Мощность трактора [л.с.]	от 30	от 40	от 50	от 60	
Шины	16 x 6,5-8				
Масса [кг]	665	680	915	945	1 320
Шарнирно-телескопический вал	трактор - борошылка: с фрикционной муфтой				
Цены в ЕВРО	8 100	8 600	11 800	12 600	20 600

ТЕХНИЧЕСКИЕ ДАННЫЕ

ВОРОШИЛКИ

2 ГОДА ГАРАНТИИ

	P4 - 471	P4 - 531	P6 - 651	P6 - 771	P8 - 890
Копирующее колесо	350 €				360 €
Переставная транспортная система для работы на краях поля [заказывается вместе с машиной / отдельно]	1 360 / 2030 €				стандарт

ОПЦИОНАЛЬНОЕ ОСНАЩЕНИЕ



ВОРОШИЛКИ РОТОРНЫЕ ПРИЦЕПНЫЕ

ГИДРАВЛИЧЕСКИЙ СЕРВОМОТОР
• СИНХРОННОЕ РАСКЛАДЫВАНИЕ
МАШИНЫ ДАЖЕ НА НЕРОВНОСТЯХ
• НОВАТОРСКАЯ КОНСТРУКЦИЯ
ГИДРОЦИЛИНДРА В Р6-651 И Р6-771

**СВЕТООТРАЖАЮЩИЕ УКАЗАТЕЛИ С
ЗАДНИМ ГАБАРИТНЫМ СВЕТОМ**

**МЕХАНИЧЕСКАЯ
ТРАНСПОРТНАЯ
БЛОКИРОВКА**

МАСЛЯНЫЕ ПЕРЕДАЧИ
• ТИХАЯ РАБОТА
• НЕ ТРЕБУЮТ ОБСЛУЖИВАНИЯ

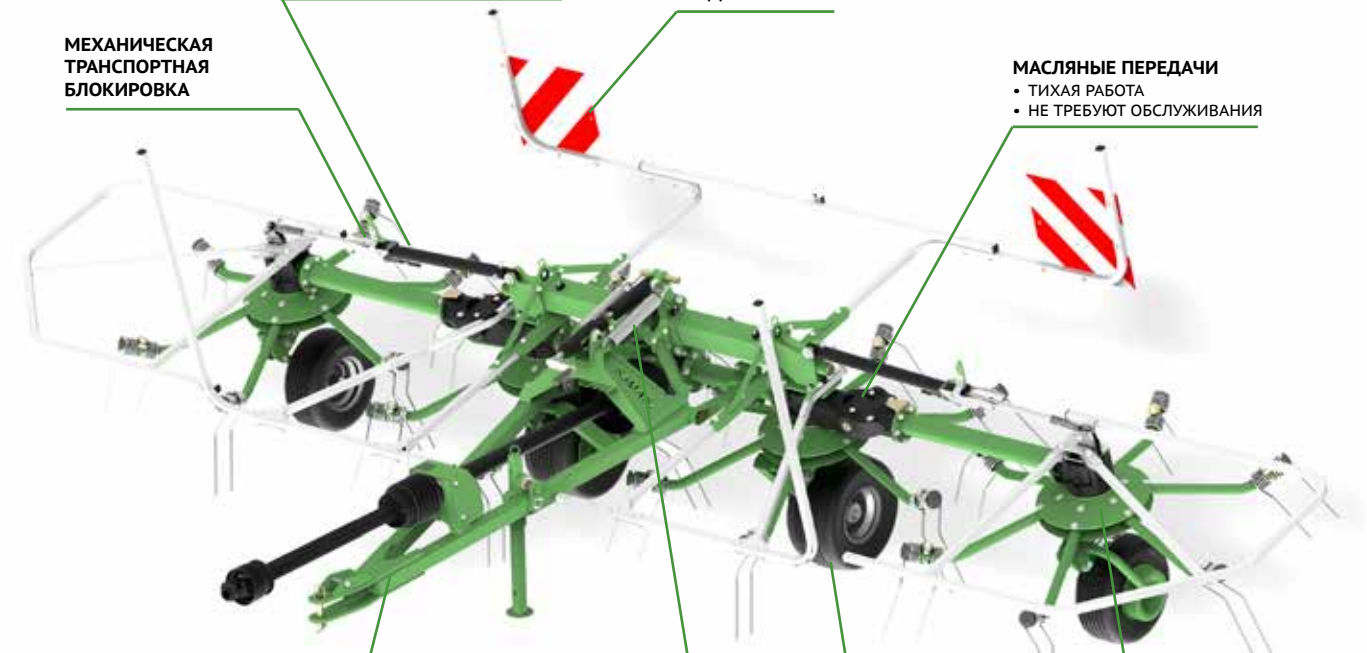

ДЫШЛО
ДЛЯ УДОБНОЙ РАБОТЫ НА
ХОЛМИСТЫХ ТЕРРИТОРИЯХ

ПРУЖИННЫЕ АМОРТИЗАТОРЫ
• СТАБИЛИЗИРУЮТ МАШИНУ
ВО ВРЕМЯ РАБОТЫ

**РЕГУЛИРУЕМАЯ
ТРАНСПОРТНАЯ СИСТЕМА**
• УГОЛ РАЗБРОСА ЗЕЛЕННОЙ
МАССЫ,
• СТАБИЛЬНОСТЬ МАШИНЫ НА
ВЛАЖНОЙ ТЕРРИТОРИИ

ЗАЩИТА ПЕРЕДАЧИ
• ПРЕДОТВРАЩАЕТ
НАМАТЫВАНИЕ ТРАВЫ

ПЛЕЧО РОТОРА
• КРУГЛЫЙ ПРОФИЛЬ ОБЕСПЕЧИВАЕТ
БОЛЕЕ ДЛИТЕЛЬНЫЙ РЕСУРС ПАЛЬЦА,
• ОПТИМАЛЬНАЯ АДАПТАЦИЯ К РЕЛЬЕФУ
ОБЕСПЕЧИВАЕТ РАВНОМЕРНОЕ
РАЗБРАСЫВАНИЕ ЗЕЛЕННОЙ МАССЫ

ПРУЖИННЫЕ ПАЛЬЦЫ
• ИЗГОТОВЛЕННЫЕ ИЗ ПРОВОЛОКИ HIGH
DYNAMIC,
• ЧЕТЫРЕ ВИТКА УВЕЛИЧИВАЮТ ЭЛАСТИЧНОСТЬ,
• ИННОВАЦИОННЫЕ КРЕПЛЕНИЯ
ОБЕСПЕЧИВАЮТ СТАБИЛЬНОСТЬ
• ДВА УГЛА АТАКИ

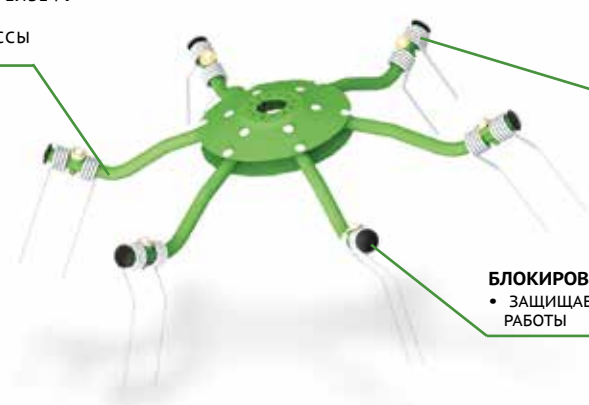

БЛОКИРОВКА ПАЛЬЦА
• ЗАЩИЩАЕТ ОТ ПОТЕРИ ВО ВРЕМЯ
РАБОТЫ

СМАЗКА КАРДАННОЙ ПЕРЕДАЧИ
• ШАРНИРЫ КАРДАННОЙ ПЕРЕДАЧИ С
ЛЕГКИМ ДОСТУПОМ К ТОЧКАМ СМАЗКИ
ГАРАНТИРУЮТ ПОСТОЯННУЮ И ПЛАВНУЮ
ПЕРЕДАЧУ
• ОЧЕНЬ ТИХАЯ РАБОТА
• КАК ЧАСТЬ ГЛАВНОЙ РАМЫ СНИЖАЕТ
ОБЩИЙ ВЕС МАШИНЫ



ВОРОШИЛКИ РОТОРНЫЕ

P 4 4-х роторные

P 6 6-ти роторные



Стандартное оснащение:

Защита от потери пальцев • Гидравлическое складывание • Регулируемый угол разброса покоса • Регулировка колес для работы на окраине луга • Светоотражающие указатели • Шарнирно-телескопический вал • Масляные редукторы

	P4 - 471 C	P4 - 531 C	P6- 771 C
Ширина захвата [м]	4,70	5,30	7,70
Ширина / Транспортная высота [м]	3,00 / 2,50	3,00 / 2,70	3,00 / 2,95
Кол-во роторов [шт.]	4		6
Требуемое количество гидравлических соединений	2 x одностороннего действия		
Производительность [га/ч]	~ 5,60	~ 6,30	~9,20
Кол-во плеч на роторе [шт.]	6		
Диаметр ротора [см]	160	172	172
Обороты ВОМ [обр./мин]	540		
Категория навески ПНУ	зацеп		
Мощность трактора [л.с.]	от 30	от 40	от 60
Шины	16 x 6,5-8 / 18 x 8,5 - 8		
Масса [кг]	665	680	945
Шарнирно-телескопический вал	трактор - ворошилка : нет сцепления, встроенный: с фрикционной муфтой		
Цены в ЕВРО	9 100	9 400	16 500

ТЕХНИЧЕСКИЕ ДАННЫЕ

ВОРОШИЛКИ

2 ГОДА ГАРАНТИИ



РЕДУКТОР В МАСЛЯНОЙ ВАННЕ

11-ти рычажный редуктор в масляной ванне со сменными плечами

для моделей Z-440, Z2-840, DUO 740 и TANGO 730

КОНСТРУКЦИЯ РЕДУКТОРА

- Работа в герметичной масляной ванне
- Постоянная смазка всех механизмов
- Не требует обслуживания. Только 2 точки смазки для подшипников
- Вал на двух шариковых подшипниках
- Привод через коническую шестерню увеличенного диаметра





КРИВОШИП

- Чугунная конструкция устойчивая к нагрузкам и деформации
- Малый диаметр (276мм) в сочетании с крутым подъемом гарантирует быстрый перевод плечей



ШАТУН

- Массивные стержни диаметр 40мм
- Смазка в масляной ванне
- Сварная рукоятка
- Ролики диаметром 35 мм и высотой 18 мм



ПЛЕЧО:

- Массивная и прочная конструкция
- Основное плечо \varnothing 48 мм / толщина стенки 7 мм
- Рабочее плечо \varnothing 37мм / толщина стенки 7мм
- Быстрый и легкий монтаж



ПАЛЬЦЫ ПРУЖИННЫЕ

- 3 витка пружинной стали толщиной 9,5 мм
- Высокая гибкость
- Специальное крепление исключает проворот пальцев на плече
- Защита от потери крайних пальцев

ЛЕГКАЯ КОНСТРУКЦИЯ ДЛЯ ТРЕХТОЧЕЧНОЙ НАВЕСКИ Z-SLIM

РУКОЯТКА РЕГУЛИРОВКИ

- ПЛАВНАЯ УСТАНОВКА ВЫСОТЫ РАБОТЫ
- ВОЗМОЖНОСТЬ РЕГУЛИРОВКИ ИЗ КАБИНЫ

*кроме Z300 и Z350

СВЕТООТРАЖАЮЩИЕ УКАЗАТЕЛИ

*Z 300 i Z 350 опция

МАСЛЯНАЯ ПЕРЕДАЧА

- ТИХАЯ РАБОТА,
- МИНИМАЛЬНОЕ ОБСЛУЖИВАНИЕ

ЭКРАН ПОКОСА

- СКЛАДЫВАЕМЫЙ,
- РЕГУЛИРОВКА ШИРИНЫ СГРЕБАЕМОГО ВАЛКА

ТРАНСПОРТНЫЕ КАРМАНЫ ДЛЯ СГРЕБАЮЩИХ ПЛЕЧ

ЗАЦЕП

- КАЧАЮЩИЙСЯ - УВЕЛИЧИВАЕТ УГОЛ КОПИРОВАНИЯ,
- СКРУЧИВАЕМЫЙ - ОБЛЕГЧАЕТ МАНЕВРИРОВАНИЕ

*Z300 и Z350 опция

РЕГУЛИРУЕМАЯ ТРАНСПОРТНАЯ СИСТЕМА

- ЛУЧШЕЕ КОПИРОВАНИЕ ТЕРРИТОРИИ *Z300 И Z350

опция

ПРУЖИННЫЕ АМОРТИЗАТОРЫ

- СТАБИЛИЗИРУЮТ МАШИНУ ВО ВРЕМЯ РАБОТЫ

ДРУГИЕ ПРЕИМУЩЕСТВА ГРАБЛЕЙ ОДНОРОТОРНЫХ СЕРИИ Z-SLIM

ЛЕГКОСТЬ ОБСЛУЖИВАНИЯ

- МАСЛЯНЫЕ И СУХИЕ ПЕРЕДАЧИ (Z 470) ОБЕСПЕЧИВАЮЩИЕ ТИХУЮ И СТАБИЛЬНУЮ РАБОТУ
- БЛОКИРОВКА ПЛЕЧЕЙ ВО ВРЕМЯ ТРАНСПОРТИРОВКИ
- УДОБНАЯ ТРАНСПОРТИРОВКА МАШИНЫ БЛАГОДАРЯ СКЛАДЫВАЕМЫМ ПЛЕЧАМ
- БОЛЬШОЙ УГОЛ КОПИРОВАНИЯ РЕЛЬЕФА

СЕРВИС, ЗАПЧАСТИ

- НИЗКИЕ РАСХОДЫ НА ЭКСПЛУАТАЦИЮ
- ВЫСОКАЯ РЕМОНТОПРИГОДНОСТЬ

ПРОВЕРЕННАЯ КОНСТРУКЦИЯ

- БОЛЕЕ 10 ЛЕТ ОПЫТА В ПРОИЗВОДСТВЕ КАРУСЕЛЬНЫХ ГРАБЛЕЙ
- 2 ГОДА ГАРАНТИИ
- ПЕРЕДАЧИ ПОЛЬСКОГО ПРОИЗВОДИТЕЛЯ

ОПЦИОНАЛЬНОЕ ОСНАЩЕНИЕ

ТАНДЕМНАЯ ТРАНСПОРТНАЯ СИСТЕМА



КОПИРУЮЩЕЕ КОЛЕСО



СВЕТООТРАЖАЮЩИЕ УКАЗАТЕЛИ (cpl.) MIT LED-BELEUCHTUNG



ГРАБЛИ ОДНОРОТОРНЫЕ Z-SLIM



Стандартное оснащение:

Защита от потери пальцев • Регулировка ширины валка • Регулировка высоты сгребания • Демонтаж плеч для транспортировки • Экран покоса • Шарнирно-телескопический вал • Цепь предохранительная телескопический вал (Bondioli & Pavesi)

ВОРОШИЛКИ

	Z – 300 SLIM	Z – 350 SLIM
Ширина захвата [м]	3,00	3,50
Ширина валка [м]	0,80 - 1,50	0,80 - 1,50
Транспортная ширина [м]	2,96	2,30
Производительность [га/ч]:	~ 3,00	
Диаметр карусели [м]	8	9
Транспортная ширина без плеч [м]	2,60	2,80
Обороты вом [обр./мин]	540	
Категория навески пну:	II	
Кол-во пружин [шт.]	3	
Мощность трактора [л.с.]:	от 20	
Шины	15 x 6.00 – 6	
Масса [кг]	270	286
Цены в ЕВРО	4 000	4 200

ТЕХНИЧЕСКИЕ ДАННЫЕ

2 ГОДА ГАРАНТИИ

	Z – 300 SLIM	Z – 350 SLIM
Копирующее колесо	330 €	
Тандемная транспортная система	830 €	
Светоотражающие указатели [кпл.]	370 €	

ОПЦИОНАЛЬНОЕ ОСНАЩЕНИЕ



ПРЕИМУЩЕСТВА ГРАБЛЕЙ ОДНОРОТОРНЫХ Z

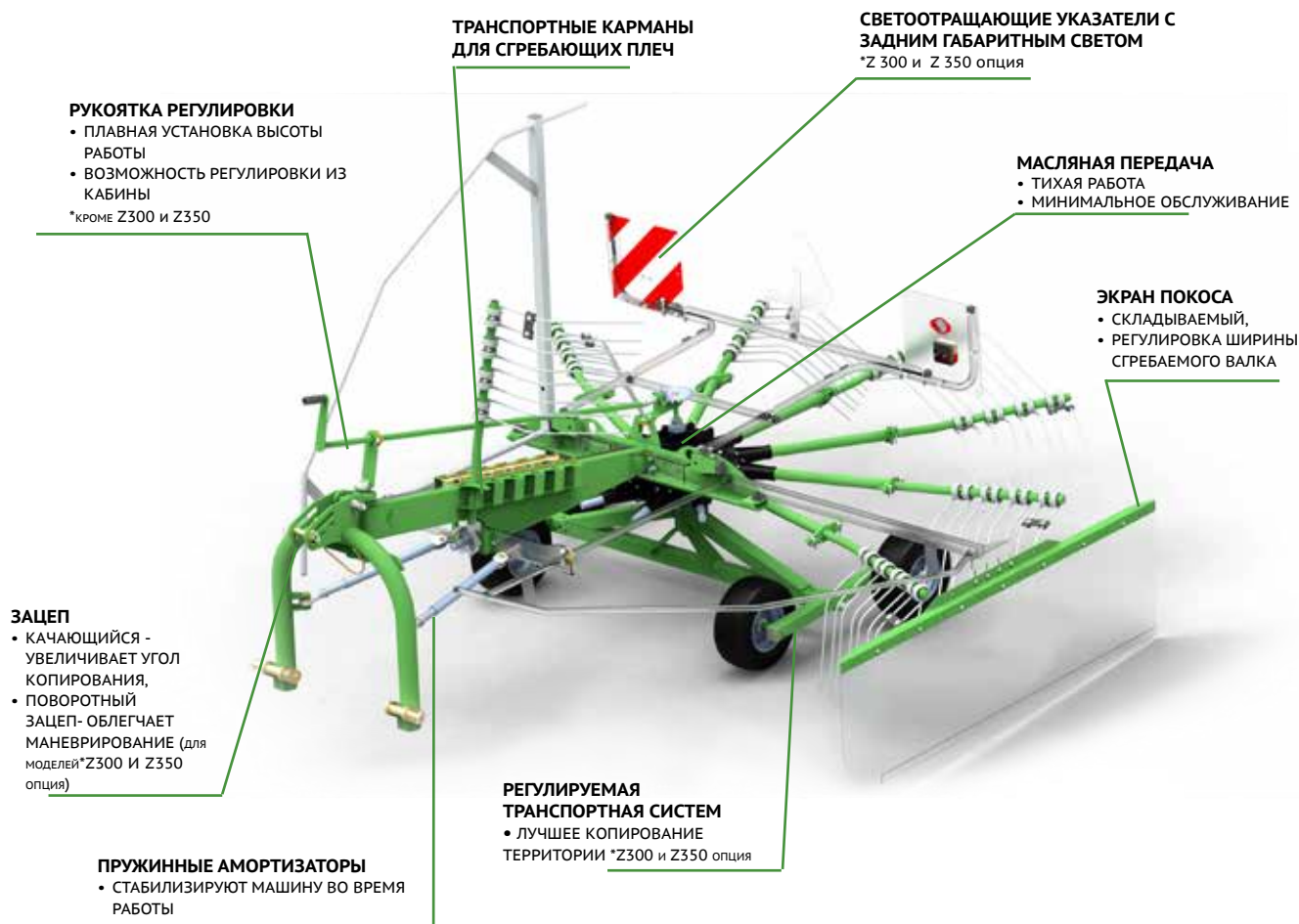

РУКОЯТКА РЕГУЛИРОВКИ
 • ПЛАВНАЯ УСТАНОВКА ВЫСОТЫ РАБОТЫ
 • ВОЗМОЖНОСТЬ РЕГУЛИРОВКИ ИЗ КАБИНЫ
 *КРОМЕ Z300 И Z350

ТРАНСПОРТНЫЕ КАРМАНЫ ДЛЯ СГРЕБАЮЩИХ ПЛЕЧ

СВЕТООТРАЩАЮЩИЕ УКАЗАТЕЛИ С ЗАДНИМ ГАБАРИТНЫМ СВЕТОМ
 *Z 300 и Z 350 опция

МАСЛЯНАЯ ПЕРЕДАЧА
 • ТИХАЯ РАБОТА
 • МИНИМАЛЬНОЕ ОБСЛУЖИВАНИЕ

ЭКРАН ПОКОСА
 • СКЛАДЫВАЕМЫЙ,
 • РЕГУЛИРОВКА ШИРИНЫ СГРЕБАЕМОГО ВАЛКА

ЗАЦЕП
 • КАЧАЮЩИЙСЯ - УВЕЛИЧИВАЕТ УГОЛ КОПИРОВАНИЯ,
 • ПОВОРОТНЫЙ ЗАЦЕП- ОБЛЕГЧАЕТ МАНЕВРИРОВАНИЕ (для моделей*Z300 И Z350 опция)

ПРУЖИННЫЕ АМОРТИЗАТОРЫ
 • СТАБИЛИЗИРУЮТ МАШИНУ ВО ВРЕМЯ РАБОТЫ

РЕГУЛИРУЕМАЯ ТРАНСПОРТНАЯ СИСТЕМА
 • ЛУЧШЕЕ КОПИРОВАНИЕ ТЕРРИТОРИИ *Z300 И Z350 опция

ДРУГИЕ ПРЕИМУЩЕСТВА ГРАБЛЕЙ ОДНОРОТОРНЫХ СЕРИИ Z

ЧИСТОТА КОРМА И ЗАЩИТА ДЕРНА

- ИЗОГНУТАЯ ФОРМА ПЛЕЧЕЙ И ИХ НАКЛОННОЕ РАСПОЛОЖЕНИЕ НА ПЕРЕДАЧЕ ГАРАНТИРУЮТ ИДЕАЛЬНУЮ УКЛАДКУ ПОКОСА ,
- ТЩАТЕЛЬНЫЙ И ЧИСТЫЙ СБОР МАТЕРИАЛА БЛАГОДАРЯ СПЕЦИАЛЬНЫМ ПРОФИЛИРОВАННЫМ СГРЕБАЮЩИМ ПАЛЬЦАМ
- ТАНДЕМНАЯ ТРАНСПОРТНАЯ СИСТЕМА ОБЕСПЕЧИВАЕТ ХОРОШЕЕ КОПИРОВАНИЕ ТЕРРИТОРИИ
- ЗАЩИТА ОТ ПОТЕРИ СГРЕБАЮЩЕГО ПАЛЬЦА
- ДОПОЛНИТЕЛЬНАЯ РЕГУЛИРОВКА РАБОЧЕЙ ВЫСОТЫ НА ТВЕРДЫХ И ПОДМОКШИХ ПОЛЯХ

ЛЕГКОСТЬ ОБСЛУЖИВАНИЯ

- МАСЛЯНЫЕ И СУХИЕ ПЕРЕДАЧИ (Z 470) ОБЕСПЕЧИВАЮЩИЕ ТИХУЮ И СТАБИЛЬНУЮ РАБОТУ
- БЛОКИРОВКА ПЛЕЧЕЙ ВО ВРЕМЯ ТРАНСПОРТИРОВКИ
- УДОБНАЯ ТРАНСПОРТИРОВКА МАШИНЫ БЛАГОДАРЯ СКЛАДЫВАЕМЫМ ПЛЕЧАМ
- БОЛЬШОЙ УГОЛ КОПИРОВАНИЯ РЕЛЬЕФА

СЕРВИС, ЗАПЧАСТИ

- НИЗКИЕ РАСХОДЫ НА ЭКСПЛУАТАЦИЮ
- ВЫСОКАЯ РЕМОНТОПРИГОДНОСТЬ

ПРОВЕРЕННАЯ КОНСТРУКЦИЯ

- БОЛЕЕ 10 ЛЕТ ОПЫТА В ПРОИЗВОДСТВЕ РОТОРНЫХ ГРАБЛЕЙ
- 2 ГОДА ГАРАНТИИ
- УСИЛЕННЫЕ ПЕРЕДАЧИ

ОПЦИОНАЛЬНОЕ ОСНАЩЕНИЕ

ДОПОЛНИТЕЛЬНОЕ КОПИРУЮЩЕЕ КОЛЕСО



ГРАБЛИ ОДНОРОТОРНЫЕ Z - НАВЕСНЫЕ



Стандартное оснащение:

Масляная передача (за исключением Z-470, сухая передача) • Обратный зацеп (кроме Z-300 и Z-350)
 • Защита от потери пальцев • Регулировка ширины валка • Регулировка высоты сгребания • Демонтаж плеч для транспортировки • Экран покоса • Копирующее колесо переднее (Z-470) • Светоотражающие указатели и дорожная сигнализация (только к Z-440 и Z-470) • Тандемная транспортная система (Z-410, Z-440 и Z-470) • Шарнирно-телескопический вал • Цепь предохранительная

	Z - 300	Z - 301*	Z - 350	Z - 351*	Z - 410	Z - 440	Z - 470
Ширина захвата [м]	3,00	3,00	3,50	3,50	4,10	4,40	4,70
Ширина валка [м]	0,80 - 1,50						
Транспортная ширина [м]	2,60	2,60	2,80	2,80	3,30	3,60	3,80
Транспортная ширина без плеч [м]	1,80				1,90	2,10	2,30
Производительность [га/ч]	~ 3,00	~ 3,00	~ 3,50	~ 3,50	~ 4,50	~ 5,00	~ 5,60
Кол-во плеч на роторе [шт.]	8	8	9	9	11		13
Кол-во пружин [шт.]	3				4		
Обороты ВОМ [обр./мин]**	540						
Категория навески ПНУ	II						
Мощность трактора [л.с.]	от 20	от 20	от 25	от 25	от 40	от 45	от 50
Шины	15 x 6,0 - 6				16 x 6,5 - 8		
Масса [кг]	310	390	340	420	590	750	820
Шарнирно- телескопический вал	ТРАКТОР - ГРАБЛИ: С ПРЕДОХРАНИТЕЛЬНОЙ МУФТОЙ						
Цены в ЕВРО	4 500	5 100	4 700	5 500	6 800	7 900	9 300

	Z - 300	Z - 301	Z - 350	Z - 351	Z - 410	Z - 440	Z - 470
Копирующее колесо	350 €						Стандарт
Тандемная транспортная система	830 €				Стандарт		
Транспортное дышло	-				350 €		
Светоотражающие указатели и дорожная сигнализация	370 €					Стандарт	

* Поворотное дышло (Z-301, Z-351)

** Рекомендуемая скорость привода во время работы 350 - 450 обр./ мин



ПРЕИМУЩЕСТВА ГРАБЛЕЙ ОДНОРОТОРНЫХ UNO - полуприцепные

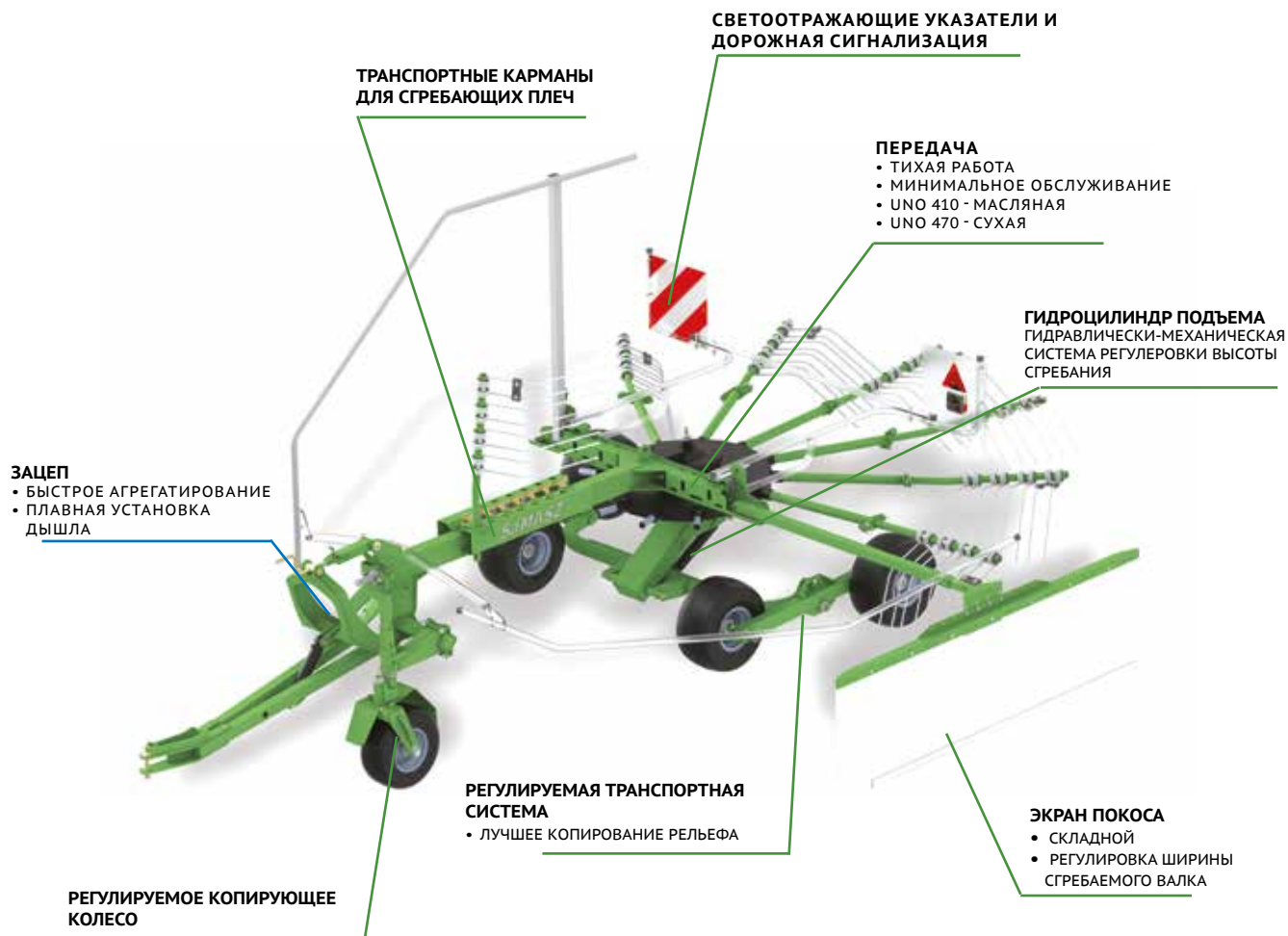

ДРУГИЕ ПРЕИМУЩЕСТВА ГРАБЛЕЙ ОДНОРОТОРНЫХ UNO

ЧИСТОТА КОРМА И ЗАЩИТА ДЕРНА

- ИЗОГНУТАЯ ФОРМА ПЛЕЧЕЙ И ИХ НАКЛОННОЕ РАСПОЛОЖЕНИЕ В РЕДУКТОРЕ ПОЛОЖИТЕЛЬНО ВЛИЯЮТ НА УКЛАДКУ ПОКОСА,
- ТЩАТЕЛЬНЫЙ И ЧИСТЫЙ СБОР МАТЕРИАЛА БЛАГОДАРЯ СПЕЦИАЛЬНО ПРОФИЛИРОВАННЫМ СГРЕБАЮЩИМ ПАЛЬЦАМ
- ТАНДЕМНАЯ ТРАНСПОРТНАЯ СИСТЕМА ОБЕСПЕЧИВАЕТ ХОРОШЕЕ КОПИРОВАНИЕ РЕЛЬЕФА
- ЗАЩИТА ОТ ПОТЕРИ СГРЕБАЮЩЕГО ПАЛЬЦА
- ЛЕГКАЯ КОНСТРУКЦИЯ - МЕНЬШЕЕ ДАВЛЕНИЕ НА ПОЧВУ

ЛЕГКОСТЬ ОБСЛУЖИВАНИЯ

- МАСЛЯНЫЕ И СУХИЕ ПЕРЕДАЧИ ОБЕСПЕЧИВАЮЩИЕ ТИХУЮ И СТАБИЛЬНУЮ РАБОТУ
- БЛОКИРОВКА ПЛЕЧЕЙ ВО ВРЕМЯ ТРАНСПОРТИРОВКИ
- ГИДРАВЛИЧЕСКИ-МЕХАНИЧЕСКАЯ СИСТЕМА РЕГУЛИРОВКИ РАБОЧЕЙ ВЫСОТЫ
- УДОБНАЯ ТРАНСПОРТИРОВКА МАШИНЫ БЛАГОДАРЯ СКЛАДЫВАЕМЫМ ПЛЕЧАМ
- БОЛЬШОЙ УГОЛ КОПИРОВАНИЯ РЕЛЬЕФА
- ВОЗМОЖНОСТЬ РАБОТЫ С ТРАКТОРОМ МЕНЬШЕГО ВЕСА
- ТРАНСПОРТИРОВКА С ПОМОЩЬЮ ТАНДЕМНЫХ КОЛЕС

СЕРВИС, ЗАПЧАСТИ

- НИЗКИЕ РАСХОДЫ НА ЭКСПЛУАТАЦИЮ
- ВЫСОКАЯ РЕМОНТОПРИГОДНОСТЬ

ПРОВЕРЕННАЯ КОНСТРУКЦИЯ

- БОЛЕЕ 10 ЛЕТ ОПЫТА В ПРОИЗВОДСТВЕ РОТОРНЫХ ГРАБЛЕЙ
- 2 ГОДА ГАРАНТИИ
- УСИЛЕННЫЕ ПЕРЕДАЧИ

ОПЦИОНАЛЬНОЕ ОСНАЩЕНИЕ

ДОПОЛНИТЕЛЬНОЕ КОПИРУЮЩЕЕ КОЛЕСО



ГРАБЛИ ОДНОРОТОРНЫЕ UNO - полуприцепные



Стандартное оснащение:

Гидравлический подъем для транспортировки • Масляная передача (за исключением UNO-470, сухая передача)
 • Защита от потери пальцев • Регулировка ширины вала • Регулировка высоты сгребания • Демонтаж плеч для транспортировки • Экран покоса • Переднее копирующее колесо • Дорожная сигнализация • Тандемная транспортная система • Шарнирно-телескопический вал

	UNO 410	UNO 440	UNO 470
Ширина захвата [м]	4,10	4,40	4,70
Ширина вала [м]	0,80 - 1,50		
Диаметр ротора с плечами [м]	3,30	3,60	3,80
Транспортная ширина без плеч [м]	1,80	2,35	2,35
Требуемое количество гидравлических соединений	1 х одностороннего действия		
Производительность [га/ч]	~ 4,50 / 11,00	~ 5,00 / 13,00	~ 5,60 / 13,85
Кол-во плеч на роторе [шт.]	11		13
Кол-во пружин [шт.]	4		
Обороты ВОМ [обр./мин]*	540		
Категория навески ПНУ	дышло		
Мощность трактора [л.с.]	от 35	от 40	от 45
Шины	16 x 6,5 - 8		18 x 8,5 - 8
Масса [кг]	740	870	890
Шарнирно-телескопический вал	трактор-грабли : с предохранительной муфтой		
Цены в ЕВРО	8 800	9 800	11 000

	UNO 410	UNO 440	UNO 470
Спаренные колеса-состав	390 €		
Второе копирующее колесо	640 €		

* Рекомендуемая скорость привода во время работы 300 - 350 обр./ мин



ПРЕИМУЩЕСТВА ГРАБЛЕЙ 2-Х РОТОРНЫХ Z2

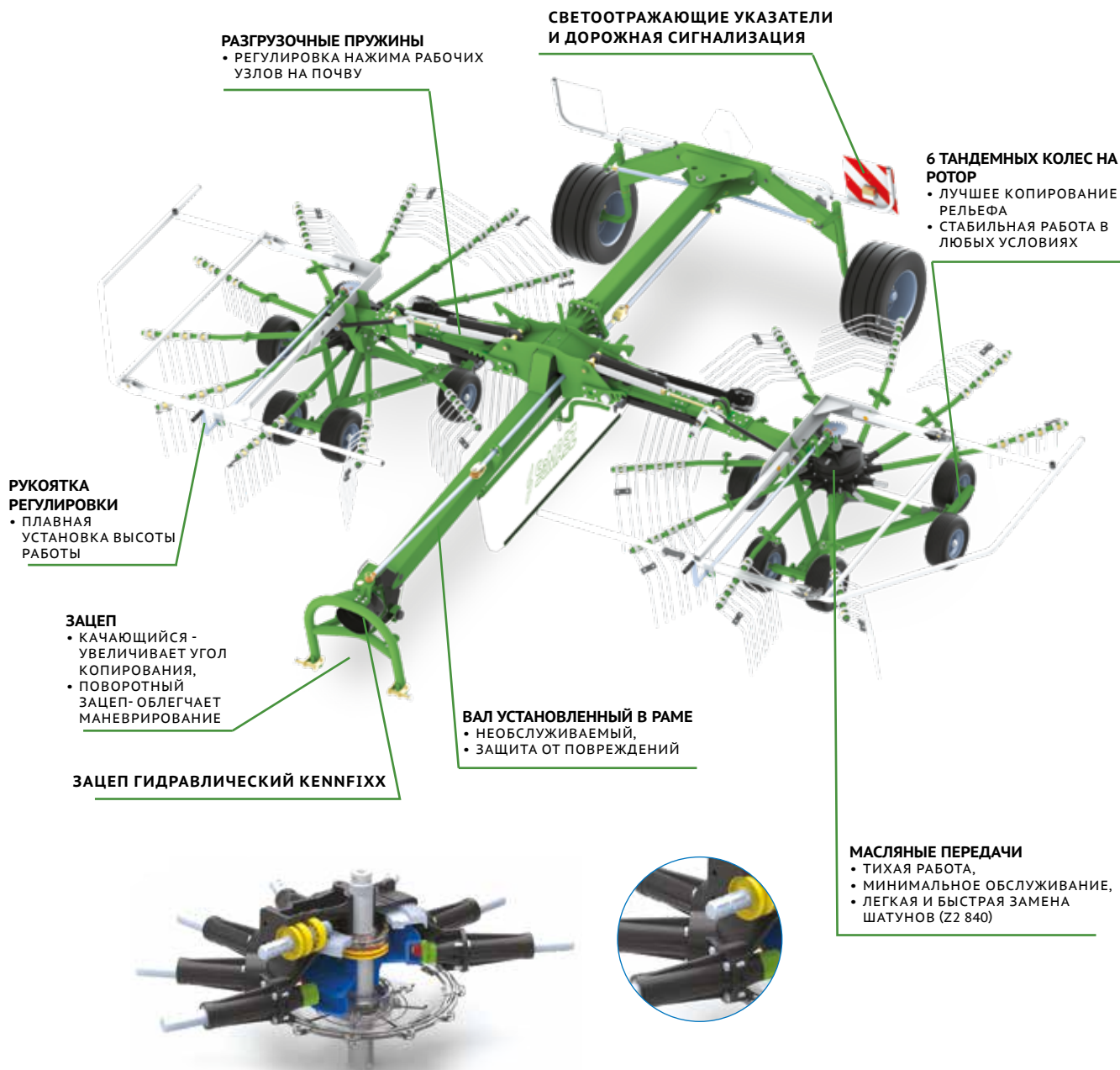

РАЗГРУЗОЧНЫЕ ПРУЖИНЫ
 • РЕГУЛИРОВКА НАЖИМА РАБОЧИХ
 УЗЛОВ НА ПОЧВУ

**СВЕТООТРАЖАЮЩИЕ УКАЗАТЕЛИ
 И ДОРОЖНАЯ СИГНАЛИЗАЦИЯ**

**6 ТАНДЕМНЫХ КОЛЕС НА
 РОТОР**
 • ЛУЧШЕЕ КОПИРОВАНИЕ
 РЕЛЬЕФА
 • СТАБИЛЬНАЯ РАБОТА В
 ЛЮБЫХ УСЛОВИЯХ

**РУКОЯТКА
 РЕГУЛИРОВКИ**
 • ПЛАВНАЯ
 УСТАНОВКА ВЫСОТЫ
 РАБОТЫ

ЗАЦЕП
 • КАЧАЮЩИЙСЯ -
 УВЕЛИЧИВАЕТ УГОЛ
 КОПИРОВАНИЯ,
 • ПОВОРОТНЫЙ
 ЗАЦЕП- ОБЛЕГЧАЕТ
 МАНЕВРИРОВАНИЕ

ВАЛ УСТАНОВЛЕННЫЙ В РАМЕ
 • НЕОБСЛУЖИВАЕМЫЙ,
 • ЗАЩИТА ОТ ПОВРЕЖДЕНИЙ

ЗАЦЕП ГИДРАВЛИЧЕСКИЙ KENNFIXX

МАСЛЯНЫЕ ПЕРЕДАЧИ
 • ТИХАЯ РАБОТА,
 • МИНИМАЛЬНОЕ ОБСЛУЖИВАНИЕ,
 • ЛЕГКАЯ И БЫСТРАЯ ЗАМЕНА
 ШАТУНОВ (Z2 840)

ДРУГИЕ ПРЕИМУЩЕСТВА ГРАБЛЕЙ 2-Х РОТОРНЫХ Z2

ЧИСТОТА КОРМА И ЗАЩИТА ДЕРНА

- ИЗОГНУТАЯ ФОРМА ПЛЕЧЕЙ И ИХ НАКЛОННОЕ РАСПОЛОЖЕНИЕ В РЕДУКТОРЕ ПОЛОЖИТЕЛЬНО ВЛИЯЮТ НА УКЛАДКУ ПОКОСА,
- ТЩАТЕЛЬНЫЙ И ЧИСТЫЙ СБОР МАТЕРИАЛА БЛАГОДАРЯ СПЕЦИАЛЬНО ПРОФИЛИРОВАННЫМ СГРЕБАЮЩИМ ПАЛЬЦАМ,
- ТАНДЕМНАЯ ТРАНСПОРТНАЯ СИСТЕМА ОБЕСПЕЧИВАЕТ ХОРОШЕЕ КОПИРОВАНИЕ РЕЛЬЕФА,
- ЗАЩИТА ОТ ПОТЕРИ СГРЕБАЮЩЕГО ПАЛЬЦА,
- ДОПОЛНИТЕЛЬНАЯ РЕГУЛИРОВКА РАБОЧЕЙ ВЫСОТЫ НА ТВЕРДЫХ И ПОДМОКШИХ ПОЛЯХ,
- БЛАГОДАРЯ ПРИМЕНЕНИЮ УМЕНЬШЕНИЯ НАГРУЗКИ РАБОЧИХ СИСТЕМ ЗАЩИЩАЕТСЯ ДЕРН

ЛЕГКОСТЬ ОБСЛУЖИВАНИЯ

- МЕХАНИЗМ ИЗМЕНЕНИЯ РАБОЧЕЙ ШИРИНЫ:
- ОТ 7,20 ДО 7,60 М В Z2 780 - ГИДРАВЛИЧЕСКИЙ (ОПЦИЯ)
- ОТ 7,60 ДО 8,40 М В Z2 840 - ГИДРАВЛИЧЕСКИЙ (СТАНДАРТ)
- УДОБНАЯ ТРАНСПОРТИРОВКА БЛАГОДАРЯ СКЛАДЫВАЕМЫМ ПЛЕЧАМ
- БОЛЬШОЙ УГОЛ КОПИРОВАНИЯ РЕЛЬЕФА
- ЗАЦЕП ГИДРАВЛИЧЕСКИЙ KENNFIXX
- МЕХАНИЧЕСКАЯ БЛОКИРОВКА ПРИ ПОВОРОТАХ И ТРАНСПОРТИРОВКЕ ТРАНСПОРТНЫХ КОЛЕС
- АВТОМАТИЧЕСКИ ОПУСКАЕМЫЙ ЭКРАН ПОКОСА
- ПРИНУДИТЕЛЬНОЕ УПРАВЛЕНИЕ ХОДОВЫМИ КОЛЕСАМИ - МАШИНА ИДЕТ ПО СЛЕДУ ТРАКТОРА
- БОЛЬШИЕ ТРАНСПОРТНЫЕ КОЛЕСА ОБЕСПЕЧИВАЮТ СТАБИЛЬНОСТЬ ВО ВРЕМЯ ТРАНСПОРТИРОВКИ

ПРОВЕРЕННАЯ КОНСТРУКЦИЯ

- БОЛЕЕ 10 ЛЕТ ОПЫТА В ПРОИЗВОДСТВЕ РОТОРНЫХ ГРАБЛЕЙ
- 2 ГОДА ГАРАНТИИ
- УСИЛЕННЫЕ ПЕРЕДАЧИ



ГРАБЛИ 2-Х РОТОРНЫЕ

Z2 -центральный валок



Стандартное оснащение:

- Гидравлическое складывание
- Защита от потери пальцев
- Плавающий зацеп
- Гидравлическая Регулировка ширины валка(Z2-840)
- Блокировка подъема каруселей и механизм удерживающий грабли на поворотах
- Регулировка высоты сгребания
- Демонтаж плеч для транспортировки
- Экран покоса
- Светоотражающие указатели и дорожная сигнализация
- Тандемная транспортная система
- Шарнирно-телескопический вал
- Зацеп гидравлический KENNFIXX

	Z 2 - 780	Z 2 - 840
Ширина захвата [м]	7,20 - 7,60	7,60 – 8,40
Ширина валка [м]	1,50 - 2,00	1,20 - 2,00
Диаметр роторов с плечами [м]	3,30	3,65
Ширина / Транспортная высота [м]	2,90 / 3,00	3,00 / 3,75
Требуемое количество гидравлических соединений	1 х одностороннего действия	1 х одностороннего действия 1 х двустороннего действия
Производительность [га/ч]	~ 8,00	~ 9,00
Кол-во плеч на роторе [шт.]		11
Кол-во демонтированных плеч на роторе для транспортировки [шт.]		4
Кол-во пружин [шт.]		4
Обороты ВОМ [обр./мин]*		540
Категория навески ПНУ		II
Мощность трактора [л.с.]*	от 60	от 80
Шины	16 x 6,5 - 8 / 340/55-16	
Масса [кг]	2040	2330
Шарнирно-телескопический вал	трактор-грабли: широкоугольный с односторонней муфтой встроенный	
Укладывание валка в направлении прохода	по центру	
Цены в ЕВРО	24 000	27 000

	Z 2 - 780	Z 2 - 840
Гидравлическая регулировка ширины покоса	910 € + 1 гидравлические соединения двустороннего действия	Стандарт
Зпасное колесо 16x6,5-8 с к реплением		220 €
Зпасное колесо 340/55-16 с к реплением		500 €
Подъем ротора		780 €
6 колес 18"		2 760 €

* Рекомендуемая скорость привода во время работы 350 - 400 обр./ мин



ПРЕИМУЩЕСТВА 2-Х РОТОРНЫХ ГРАБЛЕЙ DUO

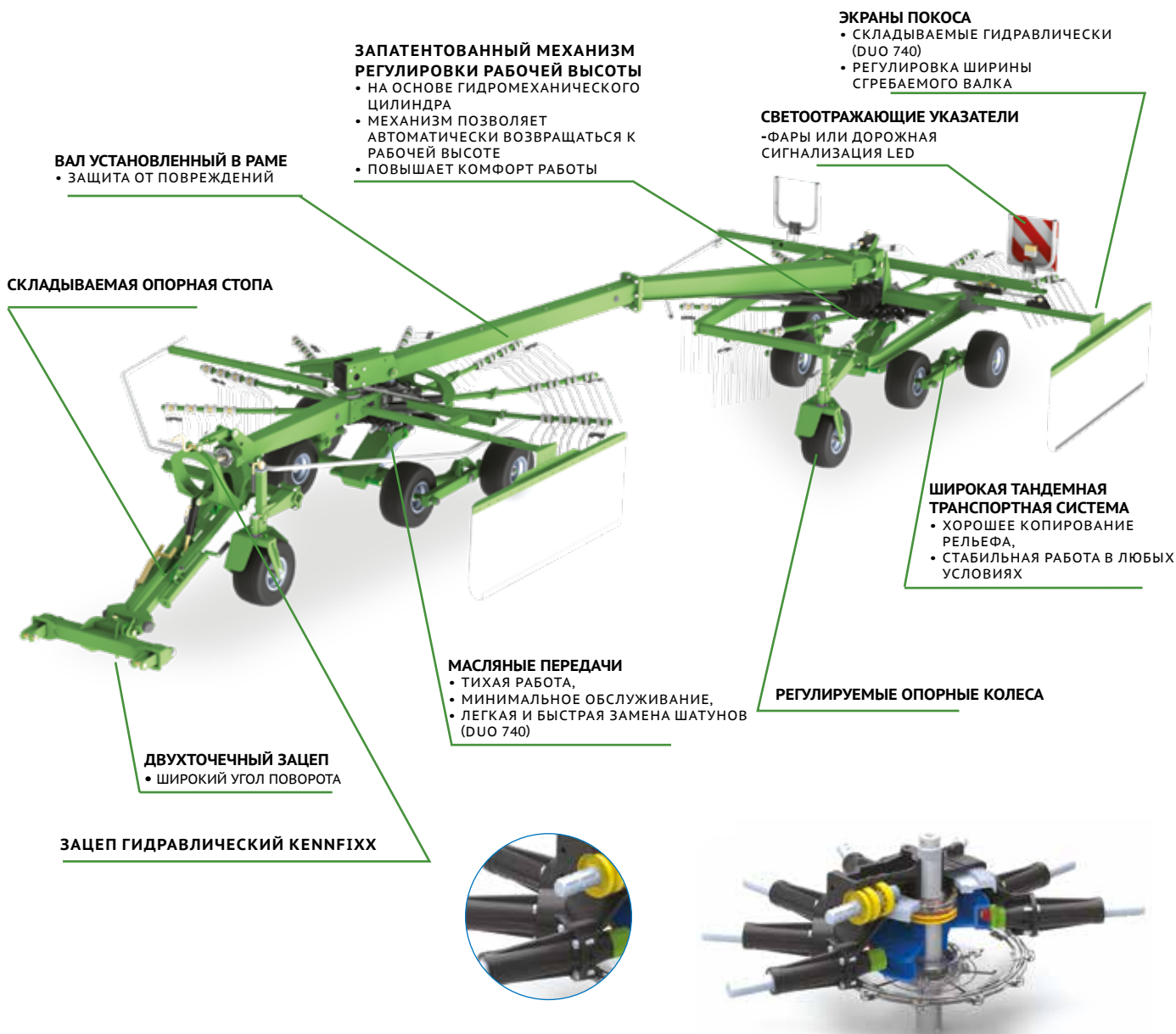

ВАЛ УСТАНОВЛЕННЫЙ В РАМЕ
• ЗАЩИТА ОТ ПОВРЕЖДЕНИЙ

ЗАПАТЕНТОВАННЫЙ МЕХАНИЗМ РЕГУЛИРОВКИ РАБОЧЕЙ ВЫСОТЫ
• НА ОСНОВЕ ГИДРОМЕХАНИЧЕСКОГО ЦИЛИНДРА
• МЕХАНИЗМ ПОЗВОЛЯЕТ АВТОМАТИЧЕСКИ ВОЗВРАЩАТЬСЯ К РАБОЧЕЙ ВЫСОТЕ
• ПОВЫШАЕТ КОМФОРТ РАБОТЫ

ЭКРАНЫ ПОКОСА
• СКЛАДЫВАЕМЫЕ ГИДРАВЛИЧЕСКИ (DUO 740)
• РЕГУЛИРОВКА ШИРИНЫ СГРЕБАЕМОГО ВАЛКА

СВЕТООТРАЖАЮЩИЕ УКАЗАТЕЛИ
- ФАРЫ ИЛИ ДОРОЖНАЯ СИГНАЛИЗАЦИЯ LED

СКЛАДЫВАЕМАЯ ОПОРНАЯ СТОПА

ШИРОКАЯ ТАНДЕМНАЯ ТРАНСПОРТНАЯ СИСТЕМА
• ХОРОШЕЕ КОПИРОВАНИЕ РЕЛЬЕФА,
• СТАБИЛЬНАЯ РАБОТА В ЛЮБЫХ УСЛОВИЯХ

МАСЛЯНЫЕ ПЕРЕДАЧИ
• ТИХАЯ РАБОТА,
• МИНИМАЛЬНОЕ ОБСЛУЖИВАНИЕ,
• ЛЕГКАЯ И БЫСТРАЯ ЗАМЕНА ШАТУНОВ (DUO 740)

РЕГУЛИРУЕМЫЕ ОПОРНЫЕ КОЛЕСА

ДВУХТОЧЕЧНЫЙ ЗАЦЕП
• ШИРОКИЙ УГОЛ ПОВОРОТА

ЗАЦЕП ГИДРАВЛИЧЕСКИЙ KENNFIXX



ДРУГИЕ ПРЕИМУЩЕСТВА ГРАБЛЕЙ 2-Х РОТОРНЫХ DUO

ЧИСТОТА КОРМА И ЗАЩИТА ДЕРНА

- ИЗОГНУТАЯ ФОРМА ПЛЕЧЕЙ И ИХ НАКЛОННОЕ РАСПОЛОЖЕНИЕ В РЕДУКТОРЕ ПОЛОЖИТЕЛЬНО ВЛИЯЮТ НА УКЛАДКУ ПОКОСА,
- ТЩАТЕЛЬНЫЙ И ЧИСТЫЙ СБОР МАТЕРИАЛА БЛАГОДАРЯ СПЕЦИАЛЬНО ПРОФИЛИРОВАННЫМ СГРЕБАЮЩИМ ПАЛЬЦАМ
- ТАНДЕМНАЯ ТРАНСПОРТНАЯ СИСТЕМА ОБЕСПЕЧИВАЕТ ХОРОШЕЕ КОПИРОВАНИЕ ПОЧВЫ
- ЗАЩИТА ОТ ПОТЕРИ СГРЕБАЮЩЕГО ПАЛЬЦА

ЛЕГКОСТЬ ОБСЛУЖИВАНИЯ

- ВОЗМОЖНОСТЬ ФОРМИРОВАНИЯ ОДНОГО ИЛИ ДВУХ ВАЛКОВ, ЧТО ЭКОНОМИТ ВРЕМЯ И ТРАНСПОРТНЫЕ РАСХОДЫ
- МАСЛЯНЫЕ И СУХИЕ ПЕРЕДАЧИ ОБЕСПЕЧИВАЮТ ТИХУЮ И СТАБИЛЬНУЮ РАБОТУ
- БЛОКИРОВКА ПЛЕЧЕЙ ВО ВРЕМЯ ТРАНСПОРТИРОВКИ (DUO 740)
- ЗАЦЕП ГИДРАВЛИЧЕСКИЙ KENNFIXX
- ЗАПАТЕНТОВАННЫЙ ГИДРОМЕХАНИЧЕСКИЙ МЕХАНИЗМ РЕГУЛИРОВКИ РАБОЧЕЙ ВЫСОТЫ
- ТАНДЕМНЫЕ КОЛЕСА
- СИСТЕМА ПЛАВНОЙ РЕГУЛИРОВКИ СКОРОСТИ ОПУСКАНИЯ/ПОДЪЕМА РЕДУКТОРОВ

ПРОВЕРЕННАЯ КОНСТРУКЦИЯ

- БОЛЕЕ 10 ЛЕТ ОПЫТА В ПРОИЗВОДСТВЕ РОТОРНЫХ ГРАБЛЕЙ
- 2 ГОДА ГАРАНТИИ
- УСИЛЕННЫЕ ПЕРЕДАЧИ



ГРАБЛИ 2-Х РОТОРНЫЕ

DUO - 1 или 2 валка

- поворотная задняя карусель



Стандартное оснащение:

- Гидравлическое складывание
- Переднее и заднее копирующее колесо
- Защита от потери пальцев
- Регулировка ширины валка
- Функция 2-х покосов
- Плавающий зацеп, блокировка подъема каруселей и механизм фиксирующий грабли на поворотах
- Регулировка высоты сгребания
- Демонтаж плеч для транспортировки
- Экран покоса
- Дорожная сигнализация
- Тандемная транспортная система
- Шарнирно-телескопический вал
- Зацеп гидравлический KENNFIXX

	DUO 680	DUO 740
Ширина захвата [м]	3,40 - 6,80	3,70 - 7,40
Ширина валка [м]	0,80 - 1,50	
Диаметр роторов с плечами [м]	3,00	3,30
Ширина / Транспортная высота [м]	3,00 / 2,00	3,30 / 2,00
Транспортная ширина без плеч [м]	1,80	2,55
Высота подъема на поворотах [мм]	490	
Требуемое количество гидравлических соединений	1 x одностороннего действия 1 x двустороннего действия	
Производительность [га/ч]	~ 5,00 - 6,50	~ 8,00
Кол-во плеч на роторе [шт.]	11	
Кол-во демонтированных плеч на карусели для транспортировки [шт.]	-	6
Кол-во пружин [шт.]	4	
Обороты ВОМ [обр./мин]*	540	
Категория навески ПНУ	II	
Мощность трактора [л.с.]*	от 60	
Шины	18 x 8,5 - 8	
Масса [кг]	1720	2075
Шарнирно-телескопический вал	трактор-грабли: широкоугольный с односторонней муфтой встроенный	
Укладывание валка в направлении прохода	слева	
Цены в ЕВРО	22 900	25 400

ТЕХНИЧЕСКИЕ ДАННЫЕ

	DUO 680	DUO 740
Спаренные колеса - состав	900 €	
Дополнительное переднее опорное колесо	730 €	
Запасное колесо 18x8,5-8(с креплением)	210 €	

ОПЦИОНАЛЬНОЕ ОСНАЩЕНИЕ

*Рекомендуемая скорость привода во время работы 300 - 450 обр./ мин

ГРАБЛИ

2 ГОДА ГАРАНТИИ



ПРЕИМУЩЕСТВА ГРАБЛЕЙ 2-Х РОТОРНЫХ TANGO

ЭКРАН ПОКОСА

- СКЛАДЫВАЕМЫЙ ГИДРАВЛИЧЕСКИ
- РЕГУЛИРОВКА ШИРИНЫ СГРЕБАЕМОГО ВАЛКА

ИННОВАЦИОННАЯ СИСТЕМА КРЕПЛЕНИЯ ПЕРЕДАЧИ

- УМЕНЬШЕНИЕ НАГРУЗКИ НА ШАРНИРНО-ТЕЛЕСКОПИЧЕСКИЕ ВАЛЫ

РУКОЯТКА РЕГУЛИРОВКИ

- ПЛАВНАЯ УСТАНОВКА ВЫСОТЫ РАБОТЫ

СВЕТООТРАЖАЮЩИЕ УКАЗАТЕЛИ

- ФАРЫ ИЛИ ДОРОЖНАЯ СИГНАЛИЗАЦИЯ

РАБОЧАЯ СИСТЕМА

- ПОДВЕСКА РАБОЧЕЙ СИСТЕМЫ ПОЗВОЛЯЕТ КОПИРОВАТЬ В ДВУХ ПЛОСКОСТЯХ

ЗАЦЕП ГИДРАВЛИЧЕСКИЙ KENNFIXX

ЗАЦЕП

- КАЧАЮЩИЙСЯ - УВЕЛИЧИВАЕТ УГОЛ КОПИРОВАНИЯ,
- ПОВОРОТНЫЙ - ОБЛЕГЧАЕТ МАНЕВРИРОВАНИЕ

МАСЛЯНЫЕ ПЕРЕДАЧИ

- ТИХАЯ РАБОТА,
- МИНИМАЛЬНОЕ ОБСЛУЖИВАНИЕ,
- ЛЕГКАЯ И БЫСТРАЯ ЗАМЕНА ШАТУНОВ (TANGO)

ТРАНСПОРТНАЯ СИСТЕМА

- 4 ПОВОРОТНЫХ КОЛЕСА ОБЛЕГЧАЮТ МАНЕВРИРОВАНИЕ,
- ХОРОШЕЕ КОПИРОВАНИЕ РЕЛЬЕФА
- СТАБИЛЬНАЯ РАБОТА В ЛЮБЫХ УСЛОВИЯХ



ДРУГИЕ ПРЕИМУЩЕСТВА ГРАБЛЕЙ 2-Х РОТОРНЫХ TANGO

ЧИСТОТА КОРМА И ЗАЩИТА ДЕРНА

- ИЗОГНУТАЯ ФОРМА ПЛЕЧЕЙ И ИХ НАКЛОННОЕ РАСПОЛОЖЕНИЕ В РЕДУКТОРЕ ПОЛОЖИТЕЛЬНО ВЛИЯЮТ НА УКЛАДКУ ПОКОСА,
- ТЩАТЕЛЬНЫЙ И ЧИСТЫЙ СБОР МАТЕРИАЛА БЛАГОДАРЯ СПЕЦИАЛЬНО ПРОФИЛИРОВАННЫМ СГРЕБАЮЩИМ ПАЛЬЦАМ
- ТАНДЕМНАЯ ТРАНСПОРТНАЯ СИСТЕМА ОБЕСПЕЧИВАЕТ ХОРОШЕЕ КОПИРОВАНИЕ РЕЛЬЕФА
- ЗАЩИТА ОТ ПОТЕРИ СГРЕБАЮЩЕГО ПАЛЬЦА
- ДОПОЛНИТЕЛЬНАЯ РЕГУЛИРОВКА РАБОЧЕЙ ВЫСОТЫ НА ТВЕРДЫХ И ПОДМОКШИХ ПОЛЯХ

ЛЕГКОСТЬ ОБСЛУЖИВАНИЯ

- ВОЗМОЖНОСТЬ ФОРМИРОВАНИЯ 1 ИЛИ 2 ВАЛКОВ
- СИСТЕМА ПЛАВНОЙ РЕГУЛИРОВКИ СКОРОСТИ ОПУСКАНИЯ/ПОДЪЕМА КАРУСЕЛЕЙ
- УДОБНАЯ ТРАНСПОРТИРОВКА МАШИНЫ БЛАГОДАРЯ СКЛАДЫВАЕМЫМ БАРЬЕРАМ
- ЗАЦЕП ГИДРАВЛИЧЕСКИЙ KENNFIXX
- МЕХАНИЧЕСКАЯ БЛОКИРОВКА ПРИ ПОВОРОТАХ И ТРАНСПОРТИРОВКЕ ТРАНСПОРТНЫХ КОЛЕС
- АВТОМАТИЧЕСКИ ОПУСКАЕМЫЙ ЭКРАН ПОКОСА
- ПРИНУДИТЕЛЬНОЕ УПРАВЛЕНИЕ ХОДОВЫМИ КОЛЕСАМИ - МАШИНА СЛЕДУЕТ ПО СЛЕДУ ТРАКТОРА
- БОЛЬШИЕ КОЛЕСА ОБЕСПЕЧИВАЮТ СТАБИЛЬНОСТЬ ВО ВРЕМЯ ТРАНСПОРТИРОВКИ

ПРОВЕРЕННАЯ КОНСТРУКЦИЯ

- БОЛЕЕ 10 ЛЕТ ОПЫТА В ПРОИЗВОДСТВЕ РОТОРНЫХ ГРАБЛЕЙ
- 2 ГОДА ГАРАНТИИ
- УСИЛЕННЫЕ ПЕРЕДАЧИ



ГРАБЛИ 2-Х РОТОРНЫЕ

TANGO - 1 или 2 валка

- неподвижная рама собственной транспортной системой



Стандартное оснащение:

Последовательный подъем и опускание роторов • Масляный редуктор • Защита от потери пальцев • Регулировка ширины валка • Функция 2-х покосов • Блокировка подъема каруселей и механизм удерживающий грабли на поворотах • Регулировка высоты сгребания • Экран покоса • Дорожная сигнализация • Тандемная транспортная система • Шарнирно-телескопический вал • Зацеп гидравлический KENNFIXX

		TANGO 730
ТЕХНИЧЕСКИЕ ДАННЫЕ	Ширина захвата [м]	6,70 - 7,30
	Ширина валка [м]	0,80 - 1,50
	Диаметр роторов с плечами [м]	3,35
	Ширина / Транспортная высота [м]	3,00 / 3,90
	Транспортная высота [м]	3,90
	Требуемое количество гидравлических соединений	1 x одностороннего действия, 1 x двустороннего действия
	Производительность [га/ч]	~ 5,60 - 7,50
	Кол-во плеч на роторе [шт.]	11
	Кол-во пружин [шт.]	4
	Обороты ВОМ [обр./мин]*	540
	Категория навески ПНУ	II
	Мощность трактора [л.с.]*	от 60
	Шины	16 x 6,5 - 8 2x 350/55-16
	Шарнирно-телескопический вал	трактор - грабли: широкоугольный встроенный: 1. без муфты, 2. с односторонней предохранительной муфтой
	Укладывание валка по направлению езды	справа
Цены в ЕВРО	31 200	

		TANGO 730
ОПЦИОНАЛЬНОЕ ОСНАЩЕНИЕ	Запасное колесо 16x6,5-8(с креплением)	210 €
	Запасное колесо 340/55-16(с креплением)	470 €
	6 колес 18"	2 610 €

ГРАБЛИ

2 ГОДА ГАРАНТИИ

ПРЕИМУЩЕСТВА ГИДРАВЛИЧЕСКИХ ГРАБЛЕЙ TWIST

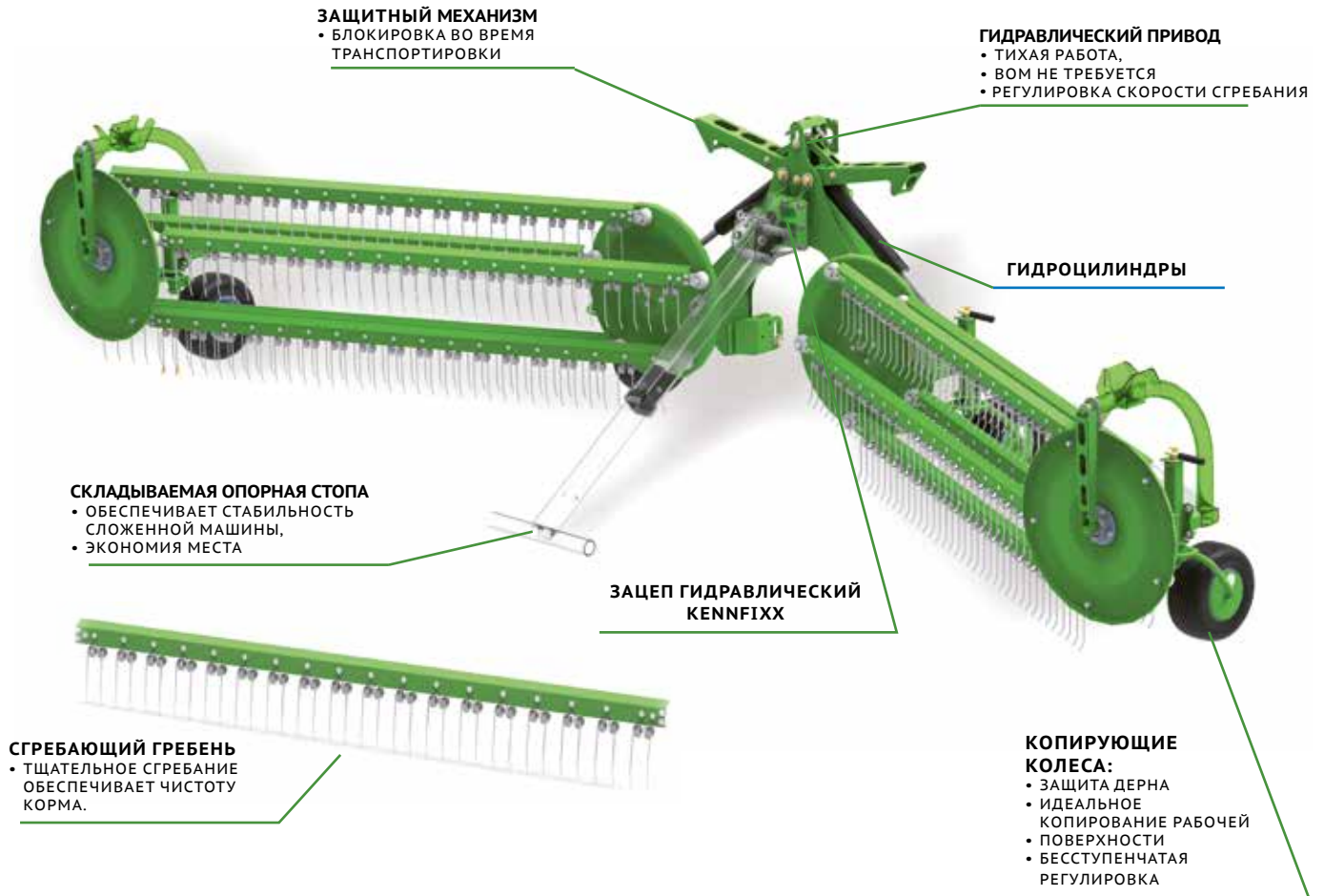

ДРУГИЕ ПРЕИМУЩЕСТВА ГИДРАВЛИЧЕСКИХ ГРАБЛЕЙ TWIST

ЧИСТОТА КОРМА И ЗАЩИТА ДЕРНА

- ГРЕБЕНЧАТАЯ СИСТЕМА СГРЕБАНИЯ ПОЗВОЛЯЕТ ПОЛУЧИТЬ ПОВЫШЕННУЮ НА 75% ЧИСТОТУ СБОРА
- ТЩАТЕЛЬНАЯ И ЧИСТАЯ СБОРКА МАТЕРИАЛА БЛАГОДАРЯ ПРИМЕНЕНИЮ СПЕЦИАЛЬНО ПРОФИЛИРОВАННЫХ ПАЛЬЦЕВ,
- КОНСТРУКЦИЯ ГРЕБНЕЙ ПРЕПЯТСТВУЕТ СГРЕБАНИЮ КАМНЕЙ В ВАЛОК

ЛЕГКОСТЬ ОБСЛУЖИВАНИЯ

- ВОЗМОЖНОСТЬ ОДНОВРЕМЕННОЙ РАБОТЫ С МАШИНАМИ ДЛЯ СБОРКИ ЗЕЛЕННОЙ МАССЫ (САМОСОБИРАЮЩИЕ ПРИЦЕПЫ, ПРЕССА),
- ВОЗМОЖНОСТЬ РАБОТЫ СПЕРЕДИ ИЛИ СЗАДИ ТРАКТОРА,
- ЗАЦЕП ГИДРАВЛИЧЕСКИЙ KENNFIXX
- ПРИВОД НЕ ТРЕБУЕТ ИСПОЛЬЗОВАНИЯ ВОМ ТРАКТОРА
- УДОБНАЯ ТРАНСПОРТИРОВКА МАШИНЫ,
- МЕХАНИЧЕСКАЯ БЛОКИРОВКА В ТРАНСПОРТИРОВОЧНОМ ПОЛОЖЕНИЕ
- ВСЕ РЕГУЛИРОВКИ МАШИНЫ СОВЕРШАЮТСЯ ИЗ КАБИНЫ ТРАКТОРА
- КОНСТРУКЦИЯ МАШИНЫ ПОЗВОЛЯЕТ РАБОТАТЬ ТОЛЬКО ОДНОЙ СТОРОНОЙ
- ЛУЧШЕЕ СООТНОШЕНИЕ МАССЫ МАШИНЫ К РАБОЧЕЙ ШИРИНЕ (НЕБОЛЬШОЙ ВЕС ПО ОТНОШЕНИЮ К РАБОЧЕЙ ШИРИНЕ)

ОПЦИОНАЛЬНОЕ ОСНАЩЕНИЕ

ДОРОЖНАЯ СИГНАЛИЗАЦИЯ СО СВЕТООТРАЖАЮЩИМИ УКАЗАТЕЛЯМИ



ЗАДНИЙ ЗАЦЕП



ГРАБЛИ ГИДРАВЛИЧЕСКИЕ TWIST



Стандартное оснащение:

Гидравлический привод с регулировкой скорости вращения • Регулирование рабочей высоты • Складная опорная нога • Транспортный механизм блокировки • Копирующие колеса • Зацеп гидравлический KENNFIXX • P-пульт управления

	TWIST 600	TWIST 600 P
Ширина захвата [м]	6,00	6,00
Ширина валка [м]	1,30	1,30
Ширина / Транспортная высота [м]	2,35 / 3,50	2,35 / 3,50
Требуемое количество гидравлических соединений	2 x двустороннего действия	1-x двустороннего действия
Производительность [га/ч]	6	6
Количество барабанов [шт.]	2	2
Кол-во плеч на барабане [шт.]	5	5
Количество пальцев на плече [шт.]	18	18
Категория навески ПНУ	II	II
Мощность трактора [л.с.]*	80	80
Шины	15 x 6,5	15 x 6,5
Вид привода	гидравлический с трактора	гидравлический с трактора
Требуемый расход масла (л/мин)	30	30
Номинальное давление питания (бар/мпа)	160 / 16	160 / 16
Масса [кг]	770	770
Цены в ЕВРО	15 000	15 600

ТЕХНИЧЕСКИЕ ДАННЫЕ

ГРАБЛИ

2 ГОДА ГАРАНТИИ

	TWIST 600	TWIST 600 P
Дышло для заднего зацепа		1 100 €
Светоотражающие пластины и габаритные огни		500 €
Опорное колесо для задней навески		400 €
Антиобмоточное покрытие		500 €
Каток		400 €

ОПЦИОНАЛЬНОЕ ОСНАЩЕНИЕ



ТРАМБОВЩИК СИЛОСА ИМПАКТ 300

Трамбовщик силоса

Навесной трамбовщик силоса ИМПАКТ - это отличное предложение для хозяйств, консервирующих корма в буртах и силосах. Машина имеет ширину 3 м и оснащена 12 кольцами. Гарантирует хорошее сжатие уплотняемого сырья, а также интенсивное и равномерное уплотнение засилосованной массы в силосе и буртах. Трамбовщик весит 1875 кг (ИМПАКТ 300 Н) и, что интересно, может быть оснащен дополнительным шинным валом, используемым для уплотнения боков бурта. В этом варианте используется гидроцилиндр, который позволяет поднимать и опускать дополнительный элемент. Шинный вал для уплотнения бурт с гидравлическим управлением обеспечивает равномерное уплотнение зеленых кормов в вертикальной плоскости. Барабан и рама вала ИМПАКТ могут быть заполнены водой для увеличения массы до 3,2 тонн. Машина оснащена двумя опорными стопами (спереди и сзади) и задним зацепом. Применение трамбовщика ИМПАКТ положительно влияет на процесс силоса и, как следствие, на его качество и ограничение потерь.

Преимущества:

- Прочная и компактная конструкция обеспечивает долгий срок службы.
- Шинный вал для уплотнения бурт с гидравлическим управлением гарантирует интенсивное, глубокое и равномерное уплотнение зеленых кормов также в вертикальной плоскости.
- Высокое удельное давление на см²
- Положительное влияние на процесс засилосования кормов и, следовательно, на качество силоса и снижение потерь.

РАМА

- ПРАВОСТОРОННЕЕ ГИДРАВЛИЧЕСКОЕ СМЕЩЕНИЕ (700 ММ) ПОВЫШАЕТ КОМФОРТ И КАЧЕСТВО РАБОТЫ НА СТЕНАХ И ПО КРАЯМ СИЛОСОВ * ДВЕ КАМЕРЫ, ПРЕДНАЗНАЧЕННЫЕ ДЛЯ НАПОЛНЕНИЯ ВОДОЙ, ЧТОБЫ ПОВЫСИТЬ ДАВЛЕНИЕ И ПРИСПОСОБИТЬ МАШИНУ К РАБОЧИМ УСЛОВИЯМ

ШИННЫЙ ВАЛ

- ИДЕАЛЬНОЕ ВЫРАВНИВАНИЕ СТОРОН И ФОРМИРОВАНИЕ ЧЕТКИХ КРАЕВ ПРИЗМ
- ГИДРАВЛИЧЕСКОЕ УПРАВЛЕНИЕ ИЗ КАБИНЫ ТРАКТОРА

ВАЛЕЦ

- МАССИВНАЯ КОНСТРУКЦИЯ ДИАМЕТРОМ 950 ММ
- ОСНАЩЕН 12 СВАРНЫМИ КОЛЬЦАМИ (ВЫСОТА 160 ММ И РАССТОЯНИЯ 225 ММ) ОБЕСПЕЧИВАЮТ ВЫСОКОЕ ТОЧЕЧНОЕ ДАВЛЕНИЕ И ОПТИМАЛЬНОЕ УГЛУБЛЕННОЕ ДЕЙСТВИЕ
- ВОЗМОЖНОСТЬ ЗАПОЛНЕНИЯ ВАЛЬЦА ВОДОЙ ДЛЯ УВЕЛИЧЕНИЯ ДАВЛЕНИЯ
- ПРИСПОСОБЛЕНИЕ МАШИНЫ К УСЛОВИЯМ ТРУДА

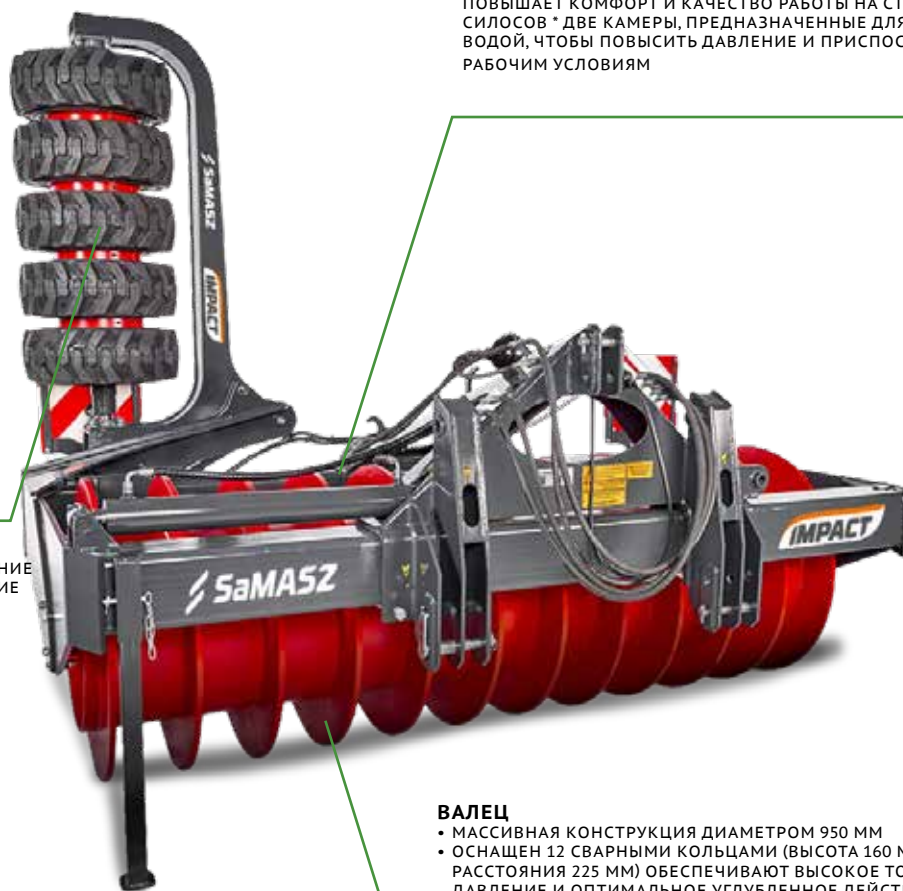

ТРАМБОВЩИК СИЛОСА

ИМПАКТ 300

Стандартное оснащение:

Прочная и компактная конструкция • Две камеры для нагрузки рамы жидкостью • Разрезающие диски для глубокой трамбовки * Гидравлическое боковое смещение • Шинный вал с гидравлическим управлением (ИМПАКТ 300 Н-WB) • Высокое удельное давление на см2

	ИМПАКТ 300 Н	ИМПАКТ 300 Н-WB
Ширина захвата [м]		3,00
Ширина захвата [м] с доп. шинным валом	-	3,70
Боковое смещение вправо [мм]		70
Потребляемая мощность [кВт/л.с.]		от 111
Категория навески ПНУ		II/III
Собственная масса [кг]	1 875	2 240
Масса с жидкостью [кг]	2 805	3 170
Требуемое количество гидравлических соединений (пара)	1	2
Задний транспортный зацеп	+	+
Цены в ЕВРО	17 000	21 700

	ИМПАКТ 300 Н	ИМПАКТ 300 Н-WB
Буксировочное устройство [TSA-927001792-2]		4 700€ 1-х двустороннего действия
Электронный счетчик часов работы [кпл.] [TSA-927SW30ZAENHLER]		1 100 €
Светоотражающие указатели с освещением LED [TSA-927001588]		500 €



ОТВАЛ КОМБИ

Отвал для буртования кукурузы и для зеленого материала

Задача отвала - это облегчить и ускорить разгибание и выравнивание зеленой массы при создании призм, предназначенных для закисания. Отвалы можно монтировать на передней и задней навеске трактора. Снизу установлены износостойкие сменные лемехи. Версия с боковыми отвалами управляется гидравлически из кабины трактора.

РАБОЧИЕ ЛЕМЕХИ

- ПОДВИЖНЫЕ, С ГИДРАВЛИЧЕСКИМ УПРАВЛЕНИЕМ ИЗ КАБИНЫ ТРАКТОРА
- ОТДЕЛЬНАЯ ПЕРЕДНЯЯ / ЗАДНЯЯ РЕГУЛИРОВКА

СЕТЧАТАЯ ЗАЩИТА

- ДОПОЛНИТЕЛЬНАЯ СЕТЧАТАЯ ЗАЩИТА УВЕЛИЧИВАЕТ РАБОЧУЮ ПОВЕРХНОСТЬ
- ОБЕСПЕЧИВАЕТ ХОРОШУЮ ВИДИМОСТЬ

ЗАЦЕП

- СТАНДАРТ: КАТ. II / III
- ОПЦИЯ: КАТ. IV

КОНСТРУКЦИЯ

- ОЧЕНЬ ПРОЧНАЯ
- ПОЗВОЛЯЕТ РАБОТАТЬ С СИСТЕМНЫМИ ТРАКТОРАМИ ДО 350 КМ

БРУС

- ИЗГОТОВЛЕН ИЗ ИЗНОСОСТОЙКОЙ СТАЛИ (500НВ)
- МОНТИРУЕТСЯ С ОБЕИХ СТОРОН ЛЕМЕХА
- СМЕННЫЕ (ПРИКРУЧЕННЫЕ)
- ПОЛИУРЕТАНОВЫЕ БРУСЬЯ В ОПЦИИ

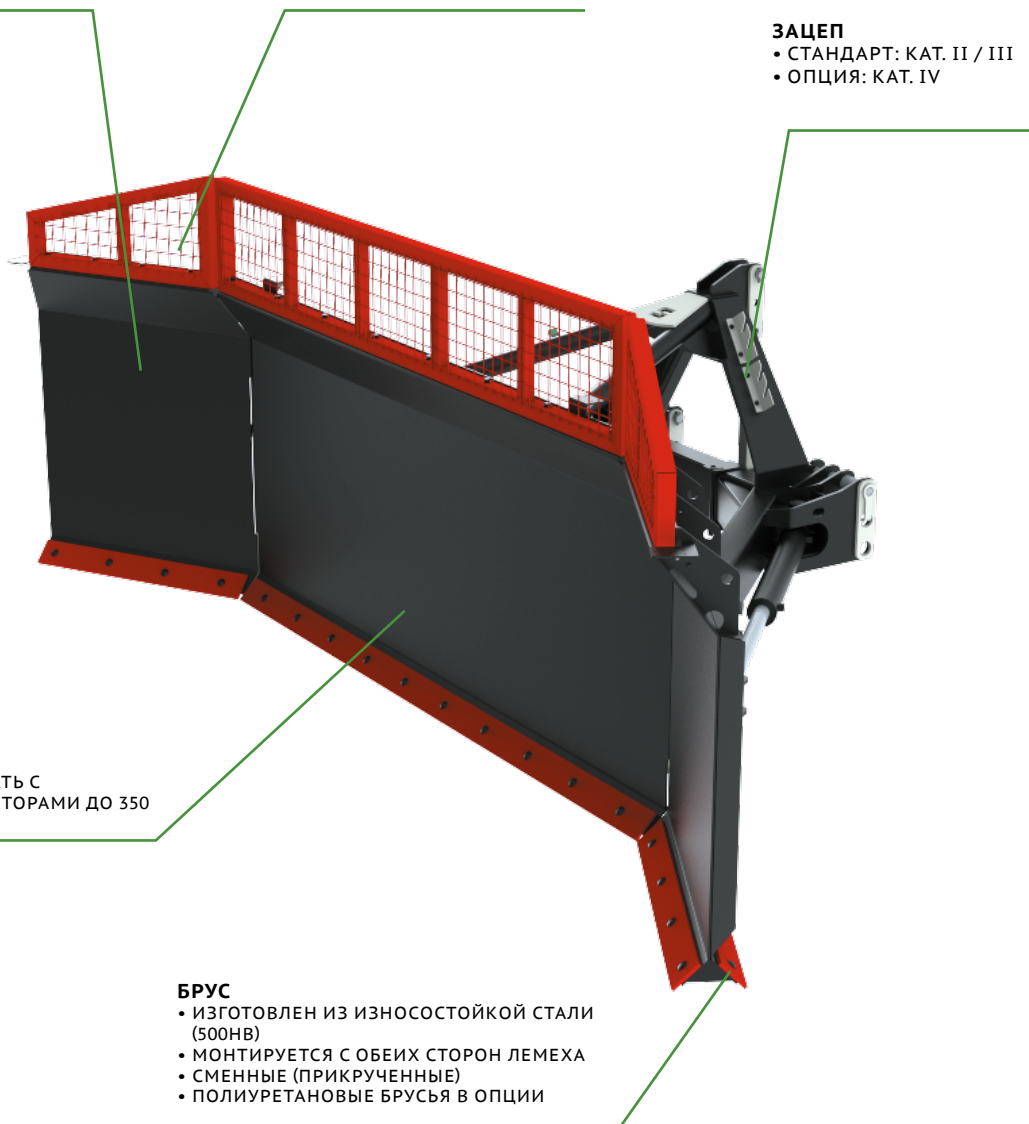

ОТВАЛ КОМБИ

Стандартное оснащение:

Прочная конструкция • Зацеп кат. II / III • Брусья из изностойкой стали с обеих сторон отвала • Отвалы с гидравлической регулировкой (независимо)

	КОМБИ 450H	КОМБИ 500H
Ширина захвата [м]	4,50	5,00
Транспортная ширина [м]	3,00	3,00
Высота отвала (без накладки) [м]	1,16	1,16
Высота отвала (с ажурной накладкой) [м]	1,56	1,56
Ширина центрального отвала [м]	2,60	2,60
Ширина бокового отвала [м]	0,95	1,20
Рекомендуемая мощность трактора [л.с.]	200	250
Категория навески пну	II / III	II / III
Масса [кг]	980	1 030
Цены в ЕВРО	12 600	13 100

	КОМБИ 450H	КОМБИ 500H
Зацеп кат. IV [TSA-574KATIV]	1 800 €	
Сетчатая защита	1 600 € [TSA-574001317]	1 700 € [TSA-574000674]
Полиуретановый брус	1 500 € [TSA-574001317]	1 600 € [TSA-574000674]
Дополнительный вес 280 кг Бак для воды установлен на раме [TSA-391002938U]	1 100 €	
Дополнительный вес 550 кг Бак для воды установлен на раме Не может сочетаться с дополнительным весом 280 кг [TSA-574004013]	1 400 €	
Делители потока Правый и левый рабочие ножи управляются цепь управления Оба рабочих лезвия движутся синхронно [TSA-574001145]	1 000 € (1-х двустороннего действия)	
Габаритные огни LED [2 шт.] [TSA-574001138]	700 €	
Рабочее освещение [шт.] [TSA-574001139]	1 000 €	



ОТВАЛ КОМБИ 300

Отвал для буртования кукурузы и для зеленого материала

Задача отвала - это облегчить и ускорить разгибание и выравнивание зеленой массы при создании призм, предназначенных для закисания. Отвалы можно монтировать на передней и задней навеске трактора. Снизу установлены износостойкие сменные лемехи. Версия с боковыми отвалами управляется гидравлически из кабины трактора.

КОНСТРУКЦИЯ

- КОМПАКТНАЯ КОНСТРУКЦИЯ ДЛЯ МАКСИМАЛЬНОЙ СТАБИЛЬНОСТИ
- ВАЛЬЦОВКА ЛЕМЕХА УЛУЧШАЕТ ПРОКАТКУ МАТЕРИАЛА

ЗАЦЕП

- СТАБИЛЬНЫЙ
- ВОЗМОЖНОСТЬ РАБОТЫ СПЕРЕДИ ИЛИ СЗАДИ ТРАКТОРА

БРУС

- ИЗГОТОВЛЕН ИЗ ИЗНОСОСТОЙКОЙ СТАЛИ (500НВ)
- СМЕННЫЕ (ПРИКРУЧЕННЫЕ)
- ПОЛИУРЕТАНОВЫЕ БРУСЬЯ В ОПЦИИ

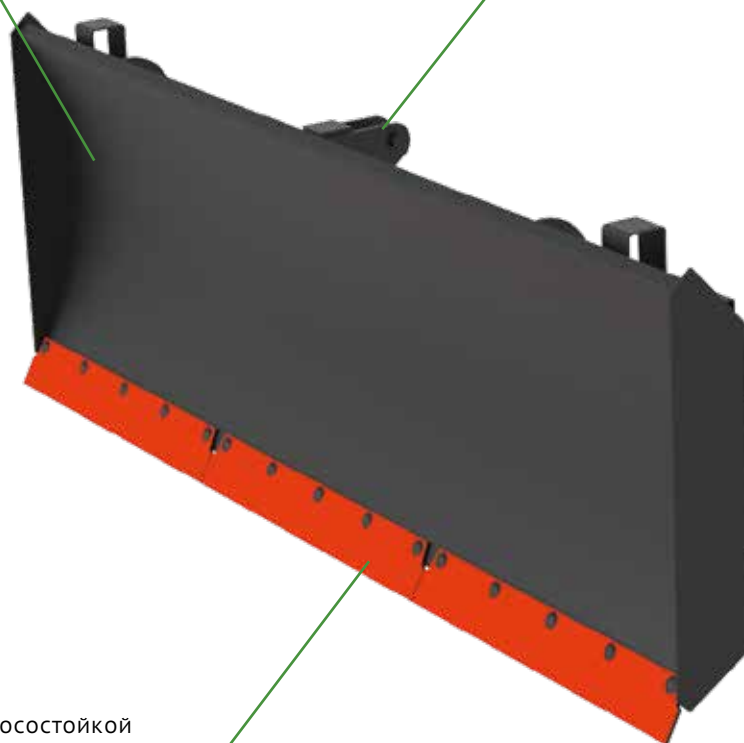

ОТВАЛ

КОМБИ 300

Стандартное оснащение:

Компактная конструкция • Вальцовый отвал • Зацеп для работы сзади и спереди трактора • Брусья из износостойкой стали

		KOMBI 300
ТЕХНИЧЕСКИЕ ДАННЫЕ	Ширина захвата [м]	3,00
	Транспортная ширина [м]	3,00
	Высота отвала (без накладки) [м]	1,00
	Рекомендуемая мощность трактора [л.с.]	110
	Категория навески ПНУ	II
	Масса [кг]	320
	Цены в ЕВРО	4 200

		KOMBI 300
ОПЦИОНАЛЬНОЕ ОСНАЩЕНИЕ	Габаритное освещение LED [2 шт.] [TSA-574001138]	700 €
	Рабочее освещение [шт.] [TSA-574001139]	1 000 €
	Полиуретановый брус [TSA-695001042]	900 €



ПРЕСС-ПОДБОРЩИКИ CORSA (цепная камера)

МЕХАНИЧЕСКИЙ КОНТРОЛЬ ПЛОТНОСТИ РУЛОНА И ДАВЛЕНИЯ В КАМЕРЕ

ФИКСИРОВАННАЯ ЦЕПНАЯ КАМЕРА

- CORSA 320 (Ø120 / 120CM)
- CORSA 350 (Ø150 / 120CM)

ПРЕСС-ПОДБОРЩИКИ



ПОДБОРЩИК С ГИДРАВЛИЧЕСКИМ ПРИВОДОМ

- ШИРИНА 1,7М (БАЗОВАЯ ВЕРСИЯ)
- ШИРИНА 2,0М (ВЕРСИЯ „L“)

ТОЛКАТЕЛЬ РУЛОНОВ

- ПОВЫШАЕТ ФУНКЦИОНАЛЬНОСТЬ И ПРОИЗВОДИТЕЛЬНОСТЬ ПРЕССА

КОЛЕСА

- ШИНЫ 10,0/75 ИЛИ 15 11/80-15
- ОПЦИОНАЛЬНО ШИРОКАЯ РЕЗИНА 15,0/55-17,

СТАНДАРТНОЕ ОСНАЩЕНИЕ ПРЕССОВ CORSA

Укладчик с возвратно-поступательным движением надежно обрабатывает при подборе сухого и влажного материала

Регулировка плотности рулонов с механическим указателем уровня давления в прессовальной камере

Механическая блокировка камеры позволяет формировать более плотный рулон при меньшей нагрузке на гидравлическую систему трактора



Толкатель рулонов повышает производительность пресса

Увязка рулонов 2-х нитевой системой обмотки шпагатом. В кабине установлен визуальный и акустический сигнализатор М50. Запуск процесса обмотки производится механическим способом (дергаем шнурок).



ОПЦИОНАЛЬНОЕ ОСНАЩЕНИЕ

Сетевой увязчик с электронной системой запуска. Подключается к пульту управления М100. Оператор из кабины трактора может менять систему увязки двойной шпагат / сетки. Запуск цикла увязки нажатием кнопки.

Автоматическая смазка цепей увеличивает срок эксплуатации машины



ПРЕСС-ПОДБОРЩИКИ РУЛОННЫЕ CORSA ЦЕПНАЯ КАМЕРА



Стандартное оснащение (базовая версия): прессовальная камера фиксированного размера цепочно-планчатая, подборщик 1,7м или 2,0м (L), возвратно-поступательная подающая гребенка, обвязка двойным шпагатом, механическое управление обвязкой (M50 акустический сигнализатор), механический контроль плотности рулона, механическая блокировка камеры, транспортная сигнализация, механический счетчик рулонов, толкатель рулонов, карданный вал, колеса 10,0/75-15(11,5/80-15,3 для L -версии), лестница

Версия Plus (дополнительно к базовой версии): Обвязка двойным шпагатом + сетка (электропривод), пульт M100 электронное управление обвязкой шпагат/сетка в кабине трактора, широкоугольный карданный вал 6x8, автоматическая смазка цепей.

		CORSA 420	CORSA 450
Рабочая (фактическая) ширина подбора (м)		1,7 или 2,0	
Тип камеры		цепная с планками	
Количество планок на транспортере [шт]		34	41
Габариты закатной камеры [м]		Ø1,20 / 1,20	Ø1,50 / 1,20
Управление крышкой камеры прессования / Управление подборщиком		гидравлика / гидравлика	
Система подачи материала в камеру		Гребенчатый возвратно-поступательный укладчик	
Управление увязкой		Механическое управление (M50) либо электронное M100	
Способ увязки рулона		Двойной шпагат (4 бобины) , либо двойной шпагат + сетка	
Мощность трактора [кВт / л.с.]		30 / 40	37 / 50
Расход шнура, при 12-16 обмотках [м/рулон]		45-60	
Расход сетки, при 2-4 обмотках [м/рулон]		7-15	
Габариты, длина/ширина/высота [м]		3,6 / 2,3 / 2,0	3,9 / 2,3 / 2,3
Средняя масса рулона [кг]	солома	180-210	210-270
	сено	310-370	370-430
	сенаж	400-550	550-700
Масса [кг]		1850 / (1900 - в версии с широким подборщиком)	2200 / (2250 - в версии с широким подборщиком)
Размер шин		10,0/75-15 (базовая версия узкий подборщик) 11,5/80-15,3 (версия широкий подборщик)	
Производительность [рулонов в час]	солома	25-35	
	сено	20-25	
	сенаж	19-22	
БАЗОВАЯ ВЕРСИЯ, € (подборщик 1.7м, 2-ой шпагат, M50)		18 000 €	19 700 €
БАЗОВАЯ ВЕРСИЯ „L“, € (подборщик 2.0м, 2-ой шпагат, M50)		20 100 €	21 800 €
ВЕРСИЯ PLUS, € (подборщик 1.7м, шпагат + сетка, M100, автомат. смазка)		21 100 €	22 800 €
ВЕРСИЯ „L“ PLUS, € (подборщик 2,0м, шпагат + сетка, M100, автомат. смазка)		23 100 €	24 800 €

		CORSA 420	CORSA 450
ОПЦИОНАЛЬНОЕ ОСНАЩЕНИЕ	Увязка в сетку (механический запуск)	2 840 €	
	M100 электронный пульт управления увязкой шпагат / сетка	965 €	
	Автоматическая система смазки цепей	840 €	



ПРЕСС-ПОДБОРЩИКИ DIAVEL 630 (CUT) (вальцовая камера)

ПРЕСС-ПОДБОРЩИКИ

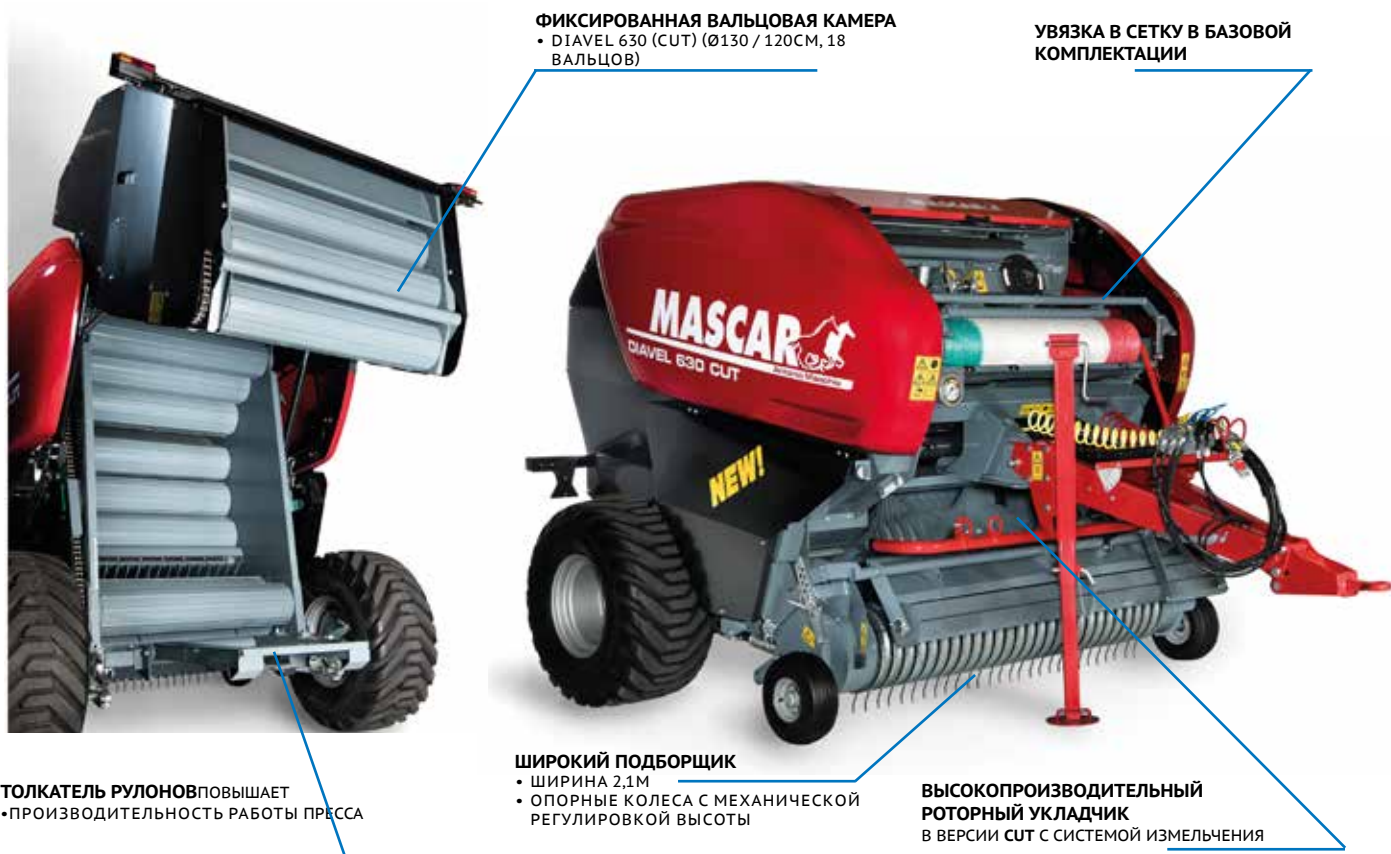

ФИКСИРОВАННАЯ ВАЛЬЦОВАЯ КАМЕРА
 • DIAVEL 630 (CUT) (Ø130 / 120CM, 18 ВАЛЬЦОВ)

УВЯЗКА В СЕТКУ В БАЗОВОЙ КОМПЛЕКТАЦИИ

ТОЛКАТЕЛЬ РУЛОНОВ ПОВЫШАЕТ
 • ПРОИЗВОДИТЕЛЬНОСТЬ РАБОТЫ ПРЕССА

ШИРОКИЙ ПОДБОРЩИК
 • ШИРИНА 2,1М
 • ОПОРНЫЕ КОЛЕСА С МЕХАНИЧЕСКОЙ РЕГУЛИРОВКОЙ ВЫСОТЫ

ВЫСОКОПРОИЗВОДИТЕЛЬНЫЙ РОТОРНЫЙ УКЛАДЧИК
 В ВЕРСИИ CUT С СИСТЕМОЙ ИЗМЕЛЬЧЕНИЯ

СТАНДАРТНОЕ ОСНАЩЕНИЕ ПРЕССОВ DIAVEL

Высокопроизводительный роторный укладчик с боковыми шеками

Антизакупорочная система подборщика (гидравлически опускаемый модуль) контролируется оператором при помощи пульта из кабины трактора

Система электро-гидравлического контроля давления позволяет формировать рулоны 3-х уровней плотности, без перегрузок.



Централизованная смазка подшипников и основных узлов



Обвязка рулонов сеткой (опционально сеть + двойной шпагат). Электронный пульт управления M630 позволяет оператору контролировать все технологические параметры из кабины трактора. Отсек для второго рулона сокращает временные затраты и повышает Производительность машины.



ОПЦИОНАЛЬНОЕ ОСНАЩЕНИЕ

Увязка в сеть + двойной шпагат делает машину более универсальной и экономичной..

Роторный укладчик в версии CUT. Система измельчения 15 ножей (длина резки 7см) или CUT.25 (длина резки 4см)

Комплект фальш-ножей (для работы без забивания с отключенной системой измельчения)



ПРЕСС-ПОДБОРЩИКИ

РУЛОННЫЕ DIAVEL 630 (CUT)

ФИКСИРОВАННАЯ КАМЕРА ВАЛЬЦЕВОГО ТИПА



Стандартное оснащение DIAVEL 630 (CUT, CUT.25): Фиксированная камера прессования вальцевого типа, подборщик 2,1м с боковыми шнеками, прижимной ролик для подбора больших валков, высокопроизводительный пакующий ротор, обвязка в сеть, электронное управление всеми параметрами прессования (пульт M630), электрогидравлический контроль плотности рулона (3 степени) с предохранением от перегрузок, механическая блокировка камеры, автоматическая смазка цепей и централизованная смазка основных узлов, транспортная сигнализация, механический счетчик рулонов, толкатель рулонов, лестница, широкоформатный карданный вал с обгонной муфтой. В версии **CUT** подающий ротор с измельчающей системой из 15 ножей (мин. фракция 7см) В версии **CUT.25** подающий ротор с измельчающей системой из 25 ножей (мин. фракция 4 см)

		DIAVEL 630	DIAVEL 630 CUT	DIAVEL 630 CUT.25
Рабочая ширина подбора [м]		2,1 с боковыми шнеками		
Кол-во планок / пальцев подборщика [шт]		4 /28 (на каждой планке)		
Тип камеры, кол-во валцов [шт]		Вальцовая, 18 валцов		
Габариты закатной камеры [м]		Ø1,3 / 1,20		
Система подачи материала в камеру		Роторный укладчик	Ротор + 15 ножей (0 - 15), фракция 7см.	Ротор + 25 ножей (0-15-25), фракция 4см.
Управление крышкой камеры прессования / Управление подборщиком		гидравлика / гидравлика		
Управление увязкой		M630, электронный блок управления в кабине		
Способ увязки рулона		Сетка (в пресс заряжается 2 рулона: основной + запасной) либо сетка+двойной шпагат		
Мощность трактора [кВт / л.с.]		59 / 80	74 / 100	74 / 100
Габариты, длина/ширина/высота [м]		4,4 / 2,4 / 2,4	4,4 / 2,4 / 2,4	4,4 / 2,4 / 2,4
Средняя масса рулона [кг]	солома	180-250		
	сено	270-360		
	сенаж	500-750		
Масса [кг]		3140	3270	3570
Типоразмер шин		15,5 / 55 – 17 (опционально 500/50-17)		
ВЕРСИЯ С УВЯЗКОЙ В СЕТКУ, €		43 900 €	47 200 €	50 300 €
ВЕРСИЯ СЕТКА + ШПАГАТ, €		44 800 €	48 400 €	51 200 €

		DIAVEL 630	DIAVEL 630 CUT	DIAVEL 630 CUT.25
Доплата за колеса 500/50-17			1 250 €	
Комплект фальш-ножей		-	300 €	500 €

ПРЕСС-ПОДБОРЩИКИ MULTIWRAP 130 CUT, CUT.25

ПРЕСС-ПОДБОРЩИКИ



ФИКСИРОВАННАЯ ВАЛЬЦОВАЯ КАМЕРА
 • MULTIWRAP 130 (CUT) (Ø130 / 120см, 18 вальцов)

УВЯЗКА В СЕТКУ В БАЗОВОЙ КОМПЛЕКТАЦИИ

ШИРОКИЙ ПОДБОРЩИК
 • ШИРИНА 2,1М
 • ОПОРНЫЕ КОЛЕСА С МЕХАНИЧЕСКОЙ РЕГУЛИРОВКОЙ

ВЫСОКОПРОИЗВОДИТЕЛЬНЫЙ РОТОРНЫЙ УКЛАДЧИК С СИСТЕМОЙ ИЗМЕЛЬЧЕНИЯ

СТАНДАРТНОЕ ОСНАЩЕНИЕ ПРЕССОВ MULTIWRAP

Роторный укладчик в версии CUT. Система измельчения 15 ножей (длина резки 7см) или CUT.25 (длина резки 4см)



Централизованная смазка подшипников и основных узлов

Антизакупорочная система подборщика (гидравлически опускаемый модуль) контролируется оператором при помощи пульта из кабины трактора



Система электро-гидравлического контроля давления позволяет формировать рулоны 3-х уровней плотности, без перегрузок.



Обвязка рулонов сеткой (опционально сеть + двойной шпагат). Электронный пульт управления M630 позволяет оператору контролировать все технологические параметры из кабины трактора. Отсек для второго рулона сокращает временные затраты и повышает производительность машины.



ОПЦИОНАЛЬНОЕ ОСНАЩЕНИЕ

Увязка в сеть + двойной шпагат делает машину универсальной и экономичной.



Комплект фальш-ножей (для работы без забивания с отключенной системой измельчения)



ПРЕСС-ПОДБОРЩИКИ РУЛОННЫЕ MULTIWRAP 130 CUT, CUT.25 ФИКСИРОВАННАЯ ВАЛЬЦЕВАЯ КАМЕРА



Стандартное оснащение MULTIWRAP 130 (CUT): Фиксированная камера прессования вальцового типа, подборщик 2,1м с боковыми шнеками, прижимной ролик для подбора больших валков, высокопроизводительный пакующий ротор, обвязка в сеть, электронное управление всеми параметрами прессования (пульт М630), электрогидравлический контроль плотности рулона (3 степени) с предохранением от перегрузок, механическая блокировка камеры, автоматическая смазка цепей и централизованная смазка основных узлов. Подающий ротор с измельчающей системой из 15 ножей (мин. фракция 7см) В версии **CUT.25** подающий ротор с измельчающей системой из 25 ножей (мин. фракция 4см). Высокопроизводительный обмотчик портального типа. Упаковка производится в автоматическом режиме одновременно с формированием рулона.

	MULTIWRAP 130 CUT	MULTIWRAP 130 CUT.25
Рабочая ширина подбора [м]	2,1 с боковыми шнеками	
Кол-во валов / пальцев подборщика [шт]	4 /28 (на каждом вале)	
Тип камеры, кол-во вальцов [шт]	Вальцевая, 18 вальцов	
Габариты закатной камеры [м]	Ø1,3 / 1,20	
Система подачи материала в камеру	Ротор + 15 ножей (0 - 15), фракция 7см.	Ротор + 25 ножей (0-15-25), мин.фракция 4см.
Управление крышкой камеры прессования / Управление подборщиком	гидравлика	
Управление увязкой прессы	М630, электронный блок управления в кабине	
Способ увязки /упаковки рулона	Сетка (или сетка + 2-ой шпагат) Упаковка в пленку 75см.	
Мощность трактора [кВт / л.с.]	88 / 120	88 / 120
Габариты, длина/ширина/высота [м]	6,2 / 2,8 / 2,84	
Масса [кг]	4920	5320
Типоразмер шин	600/55-22,5	
УВЯЗКА В СЕТЬ, €	82 100 €	84 700 €
СЕТЬ + ШПАГАТ, €	83 100 €	85 600 €
Комплект фальш-ножей (15/25)€	300 €	500 €



ПРЕСС-ПОДБОРЩИКИ MONSTER (ременная камера)

РЕМЕННАЯ КАМЕРА ПЕРЕМЕННОЙ ГЕОМЕТРИИ
 • MONSTER 770 (CUT) (Ø 80..170 / 120см.)

УВЯЗКА В СЕТКУ И ШПАГАТ

СИСТЕМА КАМЕРЫ ПРЕССОВАНИЯ С ИЗМЕНЯЕМОЙ ГЕОМЕТРИЕЙ
 2-х рычажная система натяжения ремней позволяет формировать рулоны как с максимальной плотностью для уборки сена и соломы, так и «рулоны с мягкой сердцевиной» для создания благоприятных условий процессам ферментации при заготовке сенажа

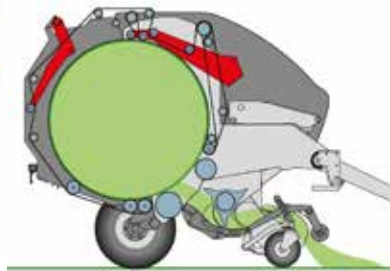
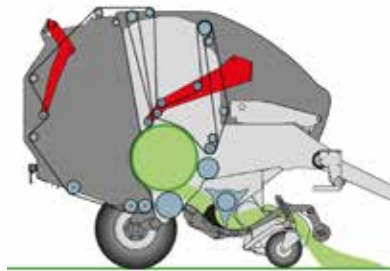

ВЫСОКОПРОИЗВОДИТЕЛЬНЫЙ РОТОРНЫЙ УКЛАДЧИК
 • В ВЕРСИИ CUT С СИСТЕМОЙ ИЗМЕЛЬЧЕНИЯ

ШИРОКИЙ ПОДБОРЩИК
 • ШИРИНА 2,1М
 • ОПОРНЫЕ КОЛЕСА С МЕХАНИЧЕСКОЙ РЕГУЛИРОВКОЙ

СТАНДАРТНОЕ ОСНАЩЕНИЕ ПРЕССОВ MONSTER

Высокопроизводительный роторный укладчик с боковыми шнеками



Антизакупорочная система подборщика (гидравлически опускаемый модуль) контролируется оператором при помощи пульта из кабины трактора



Система электро-гидравлического контроля позволяет контролировать и изменять плотность прессования из кабины трактора.



Автоматическая смазка цепей увеличивает срок эксплуатации машины, а централизованная смазка подшипников экономит время оператора и максимально упрощает процедуры технического обслуживания.



Обвязка рулонов сеткой или двойным шпагатом. Электронный пульт управления M700 позволяет оператору контролировать все технологические параметры из кабины трактора. Отсек для второго рулона сокращает временные затраты и повышает Производительность.



ОПЦИОНАЛЬНОЕ ОСНАЩЕНИЕ

Механический контроль балансировки рулона. Для формирования идеально ровных и плотных рулонов



Комплект фальш-ножей (для работы без забивания с отключенной системой измельчения)





ПРЕСС-ПОДБОРЩИКИ РУЛОННЫЕ MONSTER 770, MONSTER CUT 770 MONSTER SMART 770 РЕМЕННАЯ КАМЕРА С ИЗМЕНЯЕМОЙ ГЕОМЕТРИЕЙ

Стандартное оснащение MONSTER 770: Ременная камера прессования с переменным диаметром рулона от 80 до 170 см, подборщик 2,1м с боковыми шнеками, прижимной ролик для подбора больших валков, высокопроизводительный пакующий ротор, обвязка в сеть, электронное управление (пульт M700), электро-гидравлический контроль плотности рулона (3 степени) с предохранением от перегрузок, механическая блокировка камеры, автоматическая смазка цепей и централизованная смазка основных узлов, транспортная сигнализация, толкатель рулонов, лестница, карданный вал. В версии **CUT** подающий ротор с измельчающей системой из 15 ножей (мин. фракция 7см)

		MONSTER 770 SMART	MONSTER 770	MONSTER CUT 770	
ТЕХНИЧЕСКИЕ ДАННЫЕ	Рабочая ширина подборщика [м]	2,1 с боковыми шнеками			
	Кол-во валов / пальцев подборщика [шт]	4 /28 (на каждом валу)			
	Тип камеры, кол-во ремней [шт]	Ременная, 5 швовных ремней	Ременная, 3 бесконечных ремня		
	Габариты закатной камеры [м]	Переменная, с изменяемой геометрией, Ø 0,8...1,7 / 1,20			
	Система подачи материала в камеру	Роторный укладчик		Ротор + 15 ножей (0 - 7 - 15)	
	Управление крышкой камеры прессования / Управление подборщиком	Гидравлика			
	Управление увязкой	M700, электронный блок управления в кабине Позволяет оператору полностью контролировать все технологические процессы			
	Способ увязки	Двойной шпагат (4 бобины) + сетка (2 рулона: основной + запасной)			
	Мощность трактора [кВт / л.с.]	59 / 80	59 / 80	74 / 100	
	Габариты, длина/ширина/высота [м]	4,55 / 2,4 / 3,1	4,55 / 2,4 / 3,1	4,55 / 2,4 / 3,1	
	Автоматическая смазка цепей	Да	Да	Да	
	Централизованная смазка подшипников	Нет	Да	Да	
	Средняя масса рулона [кг]	солома	320-400	320-400	
		сено	400-650	400-650	
сенаж		600-1100	600-1100		
Масса [кг]	3120	3180	3280		
Типоразмер шин	15,5 / 55 – 17 (опционально 19,0/45-17)				
УВЯЗКА В СЕТЬ, €	44 100 €	49 400 €	53 200 €		
СЕТЬ + ШПАГАТ, €	46 200 €	51 500 €	55 400 €		

Модель **MONSTER SMART** – это облегченная версия: **MONSTER**. Принципиальные отличия:

- Камера из 5 швовных ремней. В модели **MONSTER** камера из 3-х бесконечных ремней
- комплектуется простым карданным валом со срезным болтом; **MONSTER** комплектуется широкоформатным карданным валом с обгонной муфтой;
- прижимная планка подборщика валка без вращающегося ролика;
- уменьшенная задняя стенка камеры выполнена из металла (у **MONSTER** - из пластика);
- Гидравлическая система открытия/закрытия задней крышки без гидроаккумулятора;
- Не установлена система централизованной смазки подшипников (каждый подшипник необходимо спринцевать отдельно в ручном режиме)
- Упрощенная система электрической проводки и концевых датчиков. Не установлен электронный блок управления для контроля параметров пресса через бортовой компьютер из кабины трактора;

MONSTER CUT 770

ОПЦИОНАЛЬНОЕ ОСНАЩЕНИЕ	Доплата за колеса 19,0/45-17	1 250 €
	Комплект фальш-ножей CUT	300 €



ПРЕСС-ПОДБОРЩИКИ SICORIA (тюковый, крупнопакующий)

ПРОЧНАЯ КОНСТРУКЦИЯ
НАДЕЖНОСТЬ В КАЖДОМ
ФУНКЦИОНАЛЬНОМ ЭЛЕМЕНТЕ

БЛОК УЗЛОВЯЗАТЕЛЕЙ.
БЕЗУПРЕЧНАЯ УВЯЗКА ПРИ ЛЮБЫХ УСЛОВИЯХ,
ДАЖЕ ПРИ ТЕМПЕРАТУРЕ ВЫШЕ 40°. ВЛАЖНОСТИ
ПРОДУКТА НИЖЕ 3%. ПЛОТНОСТЬ ОГРАНИЧЕНА
ТОЛЬКО ПРОЧНОСТЬЮ ШПАГАТА.

ПРЕССОВАЛЬНАЯ КАМЕРА
ОБЛАДАЕТ ИСКЛЮЧИТЕЛЬНОЙ
МЕХАНИЧЕСКОЙ ПРОЧНОСТЬЮ НА
ИСТИРАНИЕ И ВЫДЕРЖИВАЕТ ДАВЛЕНИЕ
ВНУТРИ КАМЕРЫ 18 ТОНН.

ПРЕСС-ПОДБОРЩИКИ

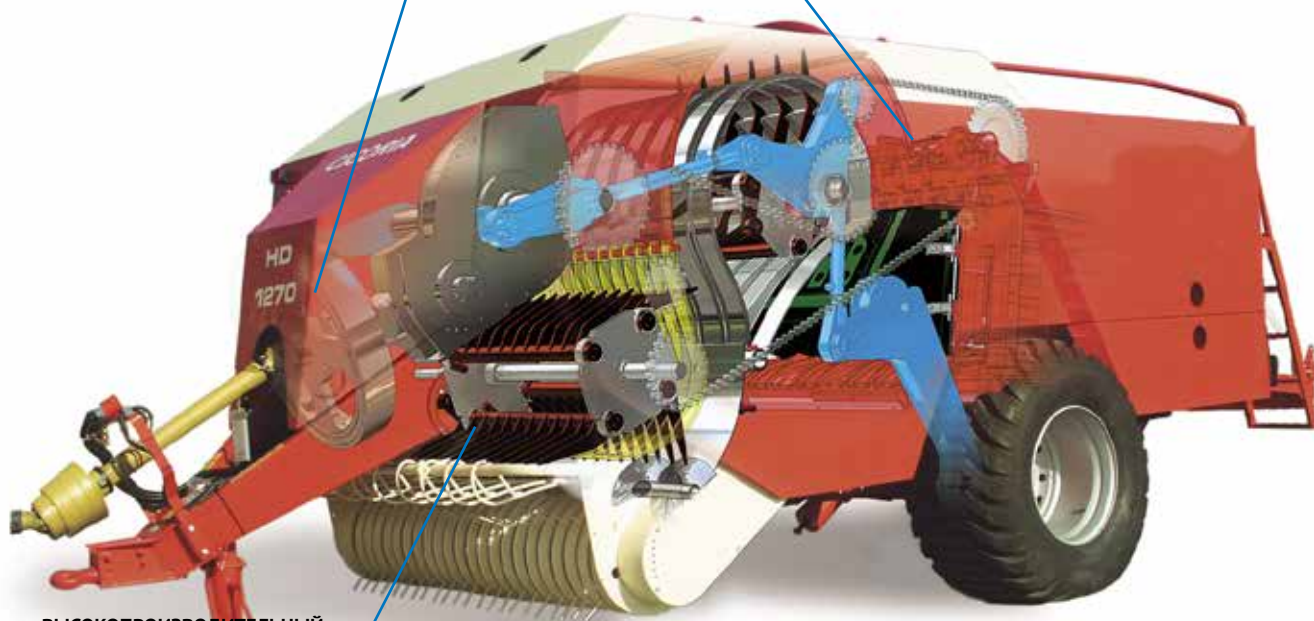

**ВЫСОКОПРОИЗВОДИТЕЛЬНЫЙ
УКЛАДЧИК**

- ОПЦИОНАЛЬНО КОМПЛЕКТУЕТСЯ
СИСТЕМОЙ ПРЕДВАРИТЕЛЬНОГО
ИЗМЕЛЬЧЕНИЯ

СТАНДАРТНОЕ ОСНАЩЕНИЕ ПРЕССОВ SICORIA HD



Серия тюковых прессов HD оснащена запатентованной технологией, основанной на «системе рычагов Архимеда» с балансирами, позволяющей выдавать высокую прессуемую мощность 18 тонн в камере прессования, потребляя при этом только 80 л.с. мощности на ВОМ трактора. Это позволяет использовать даже средномощные тракторы с крупнопакующими прессами серии HD, минимизировать затраты и производить тюки с самой низкой себестоимостью на рынке.

Система верхней загрузки материала в прессовальную камеру, составлена из 2-х синхронизированных роторов, передающих продукт в канал длиной 3,3 м. Это способствует отделению загрязнений от продукта и позволяет производить плотные и более чистые слои, сохраняя питательную ценность продукта высочайшего качества. Это единственный на рынке механизм, исключая холостой ход поршня. Подача новых порций материала в камеру прессования синхронизирована с тактом хода ударного поршня.



Камера изготовлена с применением прочнейших на сегодняшний день сталей Weldox и Hardox. Не имеет традиционных направляющих для хода поршня внутри камеры прессования. Простая, но прочная конструкция рассчитана на многолетнюю эксплуатацию в тяжелых условиях, а также снижает энергопотребление при формировании тюка



Простой и надежный механизм узловязателей, позволяет работать даже в самых экстремальных условиях. Специальная система, контролирует натяжение шпагата и минимизирует нагрузку на узловязателях. Блок узловязателей очищается двумя (HD870) или тремя (HD1270) высокопроизводительными вентиляторами, устраняя саму возможность забивания

ОПЦИОНАЛЬНОЕ ОСНАЩЕНИЕ

Компьютер для управления всеми параметрами прессования из кабины трактора. Соединен с камерой, которая устанавливается возле системы узловязателей.



Система предварительного измельчения и плющения соломы. Измельчает солому до фракции 3см, что является идеальным для кормления животных и позволяет производить тюки сверхвысокой плотности и массы



ПРЕСС-ПОДБОРЩИКИ CICORIA

МОДЕЛИ HD870, 1270, 1270T

ТЮКОВЫЕ, КРУПНОПАКУЮЩИЕ



Стандартное оснащение CICORIA HD: настраиваемое дышло • автоматическая смазка цепей • механический счетчик рулонов • автоматический контроль плотности тюков • одна (для моделей 870, 1270) или тандемная (1270T) ось • колеса низкого давления • гидравлические или пневматические тормоза (на выбор) • гидравлическое управление подборщиком • ЗИП (ключ, срезные болты) • фрикционная предохранительная муфта для защиты от перегрузок • самоустанавливающиеся опорные колеса подборщика • задний выгрузной лоток с роликами • сцепная серьга 50мм • дорожная сигнализация • широкоформатный карданный вал 1-3/8" Z6 или Z21 шлиц

ПРЕСС-ПОДБОРЩИКИ

		HD 870	HD 1270	HD 1270T (тандемная ось)
Габариты тюков	ширина x высота [см]	80 x 70	120 x 70	
	длина [см]	80 - 240	80 - 240	
Система увязки	кол-во узловязателей [шт]	4	6	
	шпагат, полипропилен [м/кг]	140		
	вентиляторы [шт]	2	3	
	кол-во бобин шпагата [шт]	18	24	
Подборщик	Рабочая ширина [м]	1,85	2,20	
	Управление	гидравлика, 2 опорных колеса		
Система верхней подачи материала в камеру	загрузочный ротор: рычаги/зубья [шт]	4 x 8	4 x 12	
	пакующий ротор: рычаги/зубья [шт]	3 x 4	3 x 6	
	V загрузочной камеры [м ³]	0,63	0,92	
	Длина (с закрытым желобом) [м]	6,45	6,45	7,00
Габариты машины	Ширина на шинах 16/70-24	2,15	-	-
	Ширина на шинах 550/60-22,5	-	2,90	2,80
	Высота [м]	2,60	2,64	2,69
	Масса [кг]	5900	6640	7210
Автоматическая смазка цепей		Да	Да	Да
Централизованная смазка подшипников		Нет	Да	Да
Требования к трактору	Мощность на ВОМ [кВт / л.с.]	50 / 65	60 / 80	60 / 80
	Режим ВОМ [об/мин]	1000		
ЦЕНА (с НДС), €		122 900 €	150 200 €	156 800 €

ТЕХНИЧЕСКИЕ ДАННЫЕ

		CICORIA HD
ОПЦИОНАЛЬНОЕ ОСНАЩЕНИЕ	Блок управления + видеокамера	3 600 €
	Принудительная выгрузка тюков	2 800 €
	Система измерения влажности материала	1 200 €
	Пневматическая система очистки узловязателей	3 400 €



ОБМОТЧИКИ MASCAR 1200 S, 1600, 1800 S, 2100S, 3100 S, 5100 S.



МОДЕЛЬ 1200 S

Обмотчик портальный. Два приводных вальца позволяют обматывать даже плохо сформированные рулоны. Маневренный, подходит для работы в ограниченных и труднодоступных участках, а также на участках с сильным уклоном.



МОДЕЛЬ 1600

Навесная, спереди или сзади, модель с трехточечной сцепкой. Легко маневрируемый и надежный, может работать находясь близко от поверхности земли. Подходит для работы в ограниченных и труднодоступных местах. Отличные результаты также на наклонных поверхностях.



МОДЕЛЬ 1800 S (стационарный)

Версия с трехточечной сцепкой. Предназначен для стационарной работы в месте складирования. Загрузка рулона с помощью дополнительного устройства. Выгрузка посредством гидравлического управления. Многие характеристики этой стационарной машины такие же, как у профессиональных обмотчиков: Ремни обеспечивают обмотку рулонов неправильной формы или небольшого размера

МОДЕЛЬ 2100 S

Прицепная или навесная модель с задней загрузкой и оборотным столом. Легкий и подвижный. Подходит для всех видов рулонов с диаметром от 120 до 160 см. Возможность работы также во время транспортировки по краю поля. Работает с рулонами до 1200 кг, а также с плохо сформированными рулонами. Загрузка рулона на платформу без скачков и выгрузка рулона без риска повреждения пленки.



ОБМОТЧИКИ MASCAR

Навесные 1200 S, 1600, 1800 S,
Прицепные 2100 S, 3100 S, 5100 S.



Стандартное оснащение: Натяжитель (алюминевые вальцы) пленки 50-75 см., управление гидравлическое, электронный счетчик количество оборотов, наслоение пленки 2+2, автоматический отрез пленки.

	1200 S	1600	1800 S	2100 S	3100 S	5100
Диаметр рулона	1,0-1,5					1,2-1,6
Максимальная масса рулона [кг]	1000	1200	1200	1200	900(1000)	1300
Длина/ширина/высота [см]	141/231/267	158/248/238	170/251/210	180/232/226	245/336/220	242/358/242
Масса[кг]	720	820	780	900	1150	1640
Загрузка рулонов	Самозагрузка		-	Центральная, задняя	Боковая	
Вид обмотки	Портальный		Вращающийся стол			
Колеса			-	20-10 6PR	10.00/80-12	13-55/16
Мощность трактора, [л.с.]	60	70	30	30	30	50-70
Расход масла [л.м]	20	14	20	20	20	20
ЦЕНА (с НДС), €	13 700	13 900	9 700	11 600	13 500	17 500
ЦЕНА с автоматическим управлением (с НДС), €	-	16 200	12 900	-	15 900	20 800

ТЕХНИЧЕСКИЕ ДАННЫЕ

ОБМОТЧИКИ



МОДЕЛЬ 3100 S

Прицепная модель с боковым загрузчиком. Машина с высокими эксплуатационными характеристиками. Непосредственная разгрузка рулонов без использования дополнительного устройства. Платформа на опорном подшипнике, а не на амортизаторах.

МОДЕЛЬ 5100

Прицепная модель с боковым загрузчиком для профессионального использования в крупных хозяйствах. Высокопрочная рама, позволяющая транспортировку сразу двух рулонов одновременно. Разгрузка рулонов с установкой на дно.



ИЗМЕЛЬЧИТЕЛЬ РУЛОНОВ

JET

Серия машин MATRIX JET (Италия) предназначена для измельчения всех типов и размеров рулонов и прямоугольных тюков с одновременной раздачей на кормовой стол, или разброс в виде подстилки на дистанцию до 9 метров

Принцип работы: с помощью гидравлического заднего борта рулоны загружаются в кузов измельчителя и попадают на планчатый транспортёр, который перемещает их к дисковому ротору. Измельчающий ротор выполнен в виде диска. Длина фракций измельченного материала напрямую зависит от кондиции и плотности рулона и варьируется от 8 до 13см (экспериментальные данные). Привод ротора от ВОМ трактора. Управление машиной производится с помощью рычажного пульта управления. Двухскоростной редуктор привода ротора 270 и 540 об/мин позволяет менять скорость вращения измельчающего ротора. Плавная регулировка скорости напольного транспортера. Гидравлическая система измельчителя подключается к гидравлической системе трактора через евромуфты.



ИЗМЕЛЬЧИТЕЛИ РУЛОНОВ



Базовая комплектация:

- 2-х скоростной редуктор 270 - 540 об/мин;
- Гидравлика от системы трактора (4 контура);
- Напольный транспортер с регулировкой скорости подачи;
- Верхний правый выгрузной растроб с гидравлической регулировкой;
- Левое нижнее выгрузное окно на кормовой стол
- Карданный вал с защитой от перегрузок

Оptionальное оснащение:

- Комплект для работы с квадратными тюками
- Насадка – удлинитель растроба 1,2
- Комплект прямых ножей
- Комплект дорезающих ножей
- Комплект для работы с опилками и рисовой соломой
- Комплект для уменьшения пылеобразования
- Электронное управление (вместо гидравлического)

	JET 150	JET 180	JET 280
Габариты, м д/ш/в	3,25/2,00/2,30	3,25/2,24/2,60	4,22/2,24/2,60
Дальность выброса сена/соломы, м	1 - 10		
Максимальный размер круглых тюков (Диаметр x Высота)	1,60 x 1,20	1 x рулон 1,8 x 1,5 / 1 x крупногабаритный	2 x рулона 1,8 x 1,5 2 x крупногабаритных
Требуемые обороты ВОМ	540 об/мин		
Масса, кг.	1230	1350	1550
Колеса	10,0/80-12	205/70-15	11,5/80-15,3
Мощность трактора л.с.	50	50-70	
Цены в ЕВРО	15 200	15 800	20 400

ТЕХНИЧЕСКИЕ ДАННЫЕ



ИЗМЕЛЬЧИТЕЛЬ РУЛОНОВ

JET POWER

Серия машин JET-POWER (Италия) подходит для измельчения сухого и влажного волокнистого материала (солома, стебли кукурузы, сено, трава и т. д.) в рулонах или крупных тюках с последующей раздачей в качестве подстилки, на кормовой стол или в ясли. Рулоны загружаются задним гидравлическим бортом. Напольный транспортер с регулируемой скоростью подает рулон к паре измельчающих барабанов. Далее измельченный материал выдувается через верхний поворотный раструб. Барабаны и вентилятор приводятся от ВОМ трактора через 2-х скоростной редуктор (270-540 об/мин). Бесступенчатая регулировка скорости напольного транспортера. Комбинацией этих параметров, можно получить фракцию измельчения от 5 до 10 см (в зависимости от продукта). Ограничительная гребенка дозирует подачу материала и регулирует плотность и фракцию измельчения.

Вращаемый на 310° верхний раструб обеспечивает направленный выдув материала на расстояние до 15м (экспериментальные данные). Гидравлическая система измельчителя подключается к гидравлической системе трактора через евромуфты.



ИЗМЕЛЬЧИТЕЛИ РУЛОНОВ



Базовая комплектация:

- 2 измельчающих барабана (для мод.180, 280) или 3 барабана (мод.380)
- 2-х скоростной редуктор 270 - 540 об/мин;
- Гидравлика от системы трактора (3 контура);
- Напольный транспортер с регулировкой скорости подачи; (для мод.380 – двойной транспортер)
- Верхний вращаемый 310° выгрузной раструб с гидравлической регулировкой;
- Карданный вал с защитой от перегрузок

Оptionальное оснащение:

- Комплект для работы с квадратными тюками
- Насадка – удлинитель раструба 1,6м-3,0м
- Комплект прямых ножей
- Комплект для работы с опилками и рисовой соломо
- Комплект для уменьшения пылеобразования
- Электронное управление (вместо гидравлического)
- Износостойкий комплект из стали Hardox (корпус

вентилятора, внутренний раструб, лопасти ротора) • Муфта задержки старта измельчающих барабанов (Jet Power)

	JET-POWER 180 прицепной	JET-POWER 280 прицепной	JET-POWER 380 прицепной
Габариты, м д/ш/в	4,03/1,77/2,65	5,0/1,77/2,68	6,97/1,8/3,03
Кол-во измельчающих барабанов	2	2	3
Дальность выброса сена/соломы, м	от 1 до 15 метров		
Максимальный размер круглых тюков (Диаметр x Высота)	Рулон 1,8 x 1,5 1 x крупный тюк	2 x рулон 1,8 x 1,5 / 2 x крупных тюка	3x рулона 1,8x1,5 3 x крупных тюка
Требуемые обороты ВОМ	540		
Масса, кг.	1850	2050	3300
Колеса	10,5/75-15.3	11,5/80-15.3	13,0/65-18
Мощность трактора л.с.	50 – 70		
Цены в ЕВРО	19 800	24 300	29 100

ТЕХНИЧЕСКИЕ ДАННЫЕ



ИЗМЕЛЬЧИТЕЛЬ РУЛОНОВ

JET SHARK (АКУЛА)

Серия машин **JET SHARK** предназначена для измельчения на мелкую фракцию (в среднем 4...6см) сухого волокнистого материала в рулонах или крупных тюках с последующим распределением в качестве подстилки. Рулон загружается при помощи заднего гидравлического борта и подается напольным транспортером (с бесступенчатой регулировкой скорости) к измельчающему ротору. Далее материал попадает на распределительный вентилятор с шестью секциями по 5 ножей и перфорированной решеткой Ø30мм. Материал измельчается до установленной фракции и выдувается через верхний правый раструб с регулируемой по высоте дальностью выброса от 1 до 12м (экспериментальные данные в зависимости от кондиции материала). Ротор и дорезающий вентилятор приводится от ВОМ трактора через 2-х скоростной редуктор (270-540 об/мин).



Базовая комплектация:

- Измельчающий ротор с системой дорезающих ножей
- 2-х скоростной редуктор 270 - 540 об/мин;
- Сито с перфорацией Ø30мм
- Напольный транспортер с регулировкой скорости подачи;
- Выгрузной НЕПОВОРОТНЫЙ раструб с регулировкой угла выброса;
- Карданный вал с защитой от перегрузок
- БЕЗ собственной гидравлической системы (запитывается от гидравлики трактора)

Оptionальное оснащение:

- Комплект для работы с квадратными тюками
- Электронное кабельное управление (вместо гидравлического)
- Второе сито Ø25мм из нержавеющей стали для Jet SHARK
- Верхний управляемый поворотный 310° выгрузной раструб (для Jet SHARK)
- Удлинитель верхнего раструба
- Комплект для уменьшения пылеобразования
- Дублирование пульта управления 2 функции (задняя дверь + напольный транспортер)
- Ротор и вентилятор из стали HARDOX – увеличение срока службы
- Карданный вал с предохранительным болтом и широкоугольной муфтой
- Дорожная сигнализация

JET SHARK	
Габариты, м д/ш/в	3,25/2,24/2,60
Дальность выброса сена/соломы, м	1-12
Максимальный размер круглых тюков (Диаметр x Высота)	1x рулона 1,8 x 1,5 1 x крупный тюк
Требуемые обороты ВОМ	540 об/мин
Масса, кг.	1450
Колеса	205/70-15
Мощность трактора л.с.	75-80
Цены в ЕВРО	18 800

ИЗМЕЛЬЧИТЕЛЬ РУЛОНОВ

JET POWER ПИРАНЬЯ

Серия машин **JET POWER Пиранья** подходит для измельчения на мелкую фракцию (в среднем 4...6 см) сухого и влажного волокнистого материала в рулонах или крупных тюках с последующим распределением в качестве подстилки, на кормовой стол или в ясли. Рулон загружается задним гидравлическим бортом и подается напольным транспортером (с регулировкой скорости) к измельчающему барабану. Измельченный материал попадает на распределительный вентилятор с дорезающими ножами и перфорированной решеткой 80x80мм (60x60 или Ø50мм) и выдувается через верхний поворотный раструб. Комбинация этих параметров обеспечивает однородную фракцию измельчения. Кроме того, машина оснащена ограничительной гребенкой, которая дозирует подачу материала, и соответственно, плотность и фракцию измельчения.

Вентилятор приводится от ВОМ трактора через 2-х скоростной редуктор (270-540 об/мин).

Вращаемый на 310° верхний раструб обеспечивает направленный выдув материала на расстояние до 12м



ИЗМЕЛЬЧИТЕЛИ РУЛОНОВ



Базовая комплектация:

- Измельчающий барабан с противножами
- 2-х скоростной редуктор 270 - 540 об/мин;
- Сито с перфорацией 80x80, 60x60 или Ø50мм
- Напольный транспортер с регулировкой скорости подачи;
- Верхний вращаемый 310° выгрузной раструб с гидравлической регулировкой;
- Карданный вал с защитой от перегрузок

Оptionальное оснащение:

- Комплект для работы с квадратными тюками
- Электронное управление (вместо гидравлического)
- Второе сито для Jet Power Пиранья
- Уменьшение цены БЕЗ верхнего поворотного раструба (для Jet Power Пиранья)

JET POWER

Габариты, м д/ш/в	6,45/1,92/2,6
Дальность выброса сена/соломы, м	1-12
Максимальный размер круглых тюков (Диаметр x Высота)	1x рулона 1,8 x 1,5 1 x крупный тюк
Требуемые обороты ВОМ	540
Масса, кг.	1920
Колеса	10,0/75-15,3
Мощность трактора л.с.	75-80
Цены в ЕВРО	25 800

ТЕХНИЧЕСКИЕ ДАННЫЕ



КОРМОСМЕСИТЕЛЬ

ARGON

Серия горизонтальных кормосмесителей MATRIX ARGON, производства (Италия) имеют 2 горизонтальных шнека диаметром 550мм, вращающихся навстречу друг другу, с ножами и противножами для лучшего измельчения и перемешивания кормовой смеси до однородного состояния. Шнеки приводятся от планетарного редуктора, работающего в масляной ванне. Бункер является несущей конструкцией – к нему крепится ось и дышло (опционально может поставляться с нижней опорной рамой - шасси). Сверху бункер комплектуется надставными бортами от высыпания корма. Кормосмесители MATRIX Доступны в версиях ёмкостью от 7 до 22 м³.



ИЗМЕЛЬЧИТЕЛИ РУЛОНОВ



Базовая комплектация:

- 2 горизонтальных шнека D550мм
- Планетарный редуктор в масляной ванне
- Выгрузной конвейер L.630мм с механической регулировкой высоты с правой стороны (ширина выгрузного окна 790 мм)
- Подготовка под второе окно с левой стороны
- Заднее загрузочное окно для сыпучих добавок
- Верхние борта от высыпания продукта
- Механическая опорная стопа
- Кабельное управление
- Гидравлика от трактора
- Взвешивающая система
- Пульт LC мод. WinFarm (20 рецептов x 50 компонентов)
- Инспекционная лестница
- Карданный вал
- Пневматическая тормозная система со стояночным тормозом
- Транспортная сигнализация
- Нормы безопасности ЕС

Опциональное оснащение *:

- Загрузочный кран в передней части корпуса с грейферным ковшом
- Вольфрамовые ножи
- Различные конфигурации выгрузных окон
- Шасси

	ARGON 7м ³	ARGON 9,5м ³	ARGON 12м ³	ARGON 15м ³	ARGON 18м ³	ARGON 20м ³
Габариты д/ш/в, м.	4,79 / 1,80 / 2,30	5,31 / 1,90 / 2,40	5,79 / 2,18 / 2,50	6,22 / 2,23 / 2,61	6,69 / 2,48 / 2,71	6,87 / 2,48 / 2,81
Высота с надставными бортами, м	2,60	2,70	2,80	2,91	3,05	3,15
Ширина бункера, м	1,70	1,80	1,87	2,00	2,10	2,20
Мощность трактора л.с.	60	65	75	85	100	100
Масса, кг.	3900	4300	4700	5300	5900	6400
Колеса	11,5/80 R15.3 12PR	11,5/80 R15.3 14PR	13,0/65 R18 16PR	315/70 R22.5	385/65 R22.5	385/65 R22.5
Колея, м.	1,80	1,90	2,20	2,25	2,50	2,50
Цены в ЕВРО	33 000	35 700	38 100	43 900	48 100	50 400

ТЕХНИЧЕСКИЕ ДАННЫЕ



*Цены на опции по запросу.

122 Фотографии, представленные в прайс-листе, носят наглядный характер. Оборудование машин зависит от индивидуальных договоренностей с клиентом и версии машины.

КОРМОСМЕСИТЕЛЬ

ARGON PLUS

Серия горизонтальных кормосмесителей ARGON PLUS, производства MATRIX (Италия) имеют два горизонтальных шнека большого диаметра, вращающихся навстречу друг другу, с ножами и противоножами для лучшего измельчения и перемешивания кормовой смеси до однородного состояния. Шнеки приводятся от 2-х скоростного планетарного редуктора, работающего в масляной ванне. Бункер установлен на шасси для равномерного распределения нагрузок. Сверху бункер комплектуется надставными бортами от высыпания корма.

Модель PLUS поставляется с фрезой для быстрой загрузки корма из силосной ямы.

Кормосмесители ARGON PLUS Доступны в версиях ёмкостью от 6 до 20м³.



ИЗМЕЛЬЧИТЕЛИ РУЛОНОВ



Базовая комплектация:

- 2 горизонтальных шнека
- Загрузочная фреза шириной 1,5м
- Планетарный редуктор в масляной ванне
- Бункер на шасси
- Выгрузной конвейер L.630мм с механической регулировкой высоты с правой стороны (ширина выгрузного окна 790 мм)
- Второе окно с выгрузным лотком (без конвейера) с левой стороны
- Заднее загрузочное окно для сыпучих добавок
- Независимая гидравлическая система (4 контура с кабельным управлением)
- Механическая опорная стопа
- Взвешивающая система
- LC мод. Master 7 (7 рецептов x 12 компонентов)
- Инспекционная лестница
- Карданный вал
- Одноконтурная пневматическая тормозная система со стояночным тормозом
- Транспортная сигнализация

Оptionальное оснащение*:

- Различная конфигурация выгрузных конвейеров с цепным транспортером или лентами (регулировка высоты механика / гидравлика)
- Установка электро-гидравлических клапанов вместо механических
- Задний загрузочный ковш
- Передний загрузочный кран, вращение 180°
- Вольфрамовые ножи
- Гидравлическая тормозная система
- Усиленный бункер с дном из нержавеющей стали (толщина 8 или 10мм), Hardox (толщина до 8мм), конструкционная сталь (толщина до 12мм)

	ARGON PLUS 6м ³	ARGON PLUS 8м ³	ARGON PLUS 10м ³	ARGON PLUS 13м ³	ARGON PLUS 16м ³	ARGON PLUS 18м ³
Габариты д/ш/в, м.	5,35 / 2,15 / 2,30	5,85 / 2,15 / 2,40	6,35 / 2,25 / 2,50	6,75 / 2,35 / 2,65	7,25 / 2,50 / 3,10	7,40 / 2,50 / 2,85
Высота с надставными бортами, м	2,60	2,70	2,80	2,95	3,10	3,15
Ширина бункера, м	1,95	2,05	2,15	2,30	2,40	2,90
Мощность трактора л.с.	65	70	80	90	110	120
Масса, кг.	4600	5000	5500	6400	7100	7800
Колеса	11,5/80 R15.3 12PR	11,5/80 R15.3 14PR	13,0/65 R18 16PR	315/70 R22.5	385/65 R22.5	385/65 R22.5
Колея, м.	2150	2150	2240	2330	2480	2480
Цены в ЕВРО	48 200	50 100	52 200	67 600	70 800	77 900

*Цены на опции по запросу.



ТЕХНИЧЕСКИЕ ДАННЫЕ



более 30 лет опыта



PIKO
Легкий класс

стр. 122-123



MIDO
класс

стр. 128-129



NANO 150 HYDRO
Легкий класс

стр. 124-125



GRINO
Тяжелый класс

стр. 130-131



VINO
Средний класс

стр. 126-127



MAMUT
Супер тяжелый класс

стр. 132-133



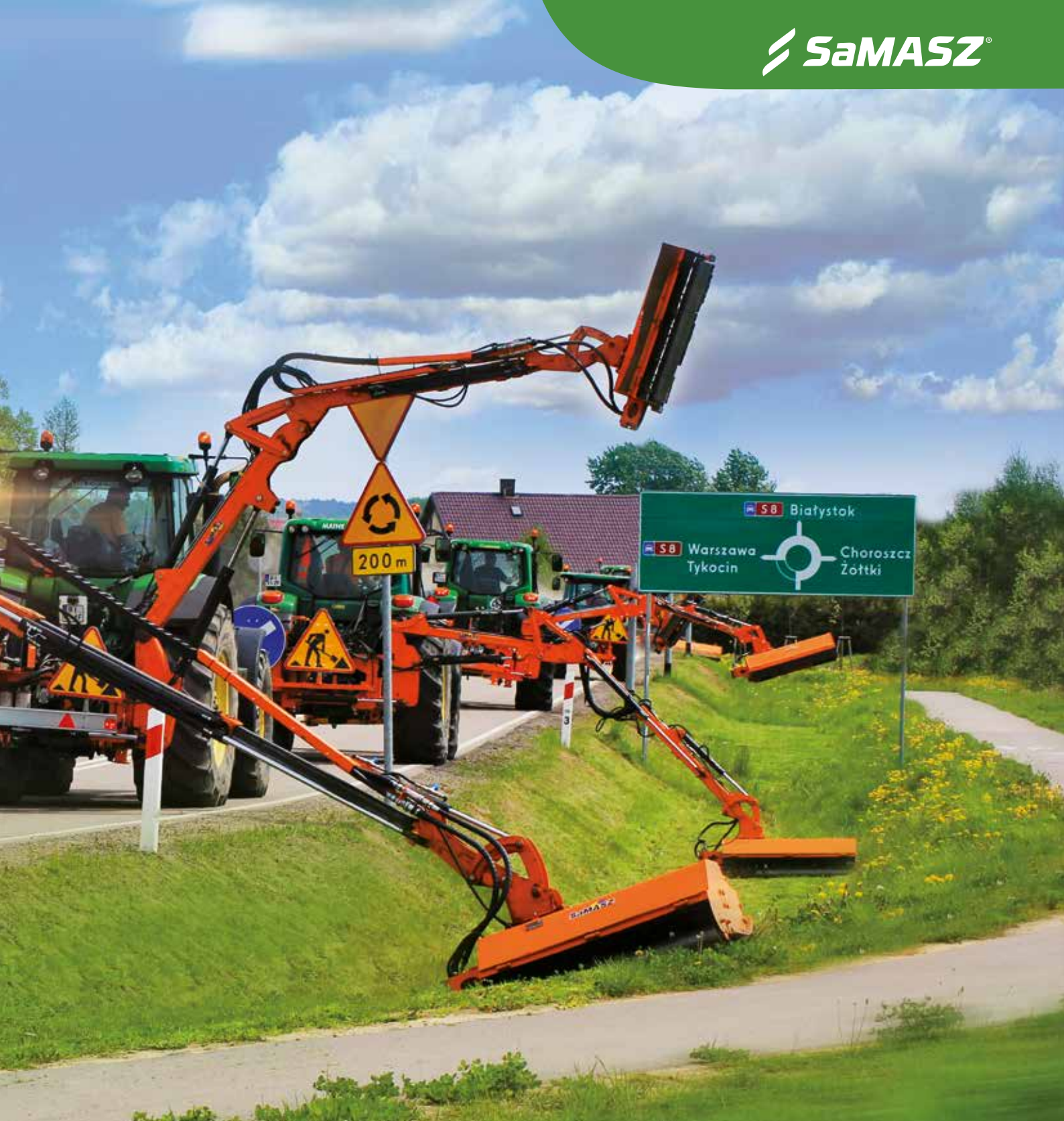

KANGU / KBRP
тяжелый класс

стр. 134-135



KOLIBER / KWT / CAMEL

стр. 140-141



IBIS
Легкий класс

стр. 136-137



KWT 651

стр. 142-143



FISHER

стр. 138-139



РАБОЧИЕ ОРГАНЫ

стр. 144-148

ОБЩАЯ ХАРАКТЕРИСТИКА ВАЛОВ МУЛЬЧИРОВАТЕЛЯ



ЛЕГКИЙ КЛАСС (PIKO, NANO HYDRO, IBIS, LAMA)

1. Основной рабочий вал - \varnothing 108 мм, толщина стенки 6,3 мм,
2. Кошение зарослей и кустов (до \varnothing 3,5 см в зависимости от вида ножа),
3. Копирующий вал
 - PIKO: \varnothing 108 мм
 - NANO HYDRO: \varnothing 108 мм
 - IBIS: \varnothing 108 мм
 - LAMA: \varnothing 133 мм



СРЕДНИЙ КЛАСС (MIDO, VINO, KANGU, KW,)

1. Основной рабочий вал / толщина стенки / прикатывающий вал:
 - MIDO 108-200: \varnothing 133 / 8,8 мм / \varnothing 133 мм
 - MIDO 220: \varnothing 139 мм / 8,8 мм / \varnothing 133 мм
 - VINO: \varnothing 133 мм / 8,8 мм / \varnothing 133 мм
 - KANGU 140-190: \varnothing 133 мм / 10 мм / \varnothing 168 мм
 - KANGU 220: \varnothing 139 мм / 10 мм / \varnothing 168 мм
 - KW: \varnothing 133 мм / 8,8 мм / \varnothing 133 мм
2. Кошение зарослей и кустов (до \varnothing 6 см в зависимости от вида ножа),

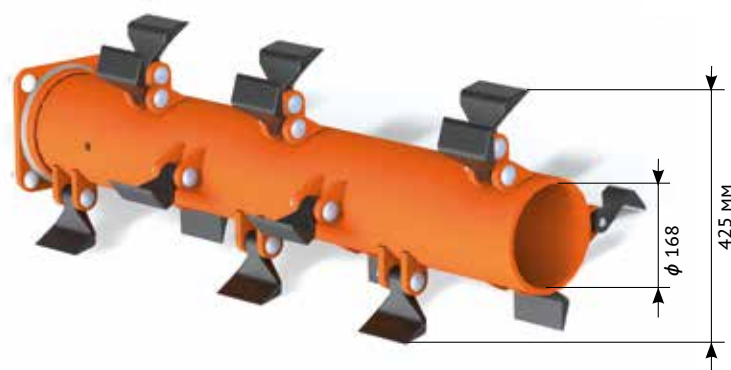

ТЯЖЕЛЫЙ КЛАСС (GRINO, KBRP)

1. Основной рабочий вал с увеличенным диаметром - \varnothing 168 мм, толщина стенки 8,8 мм,
2. Кошение зарослей и кустов (до \varnothing 7 см),
3. Копирующий вал - \varnothing 168 мм.

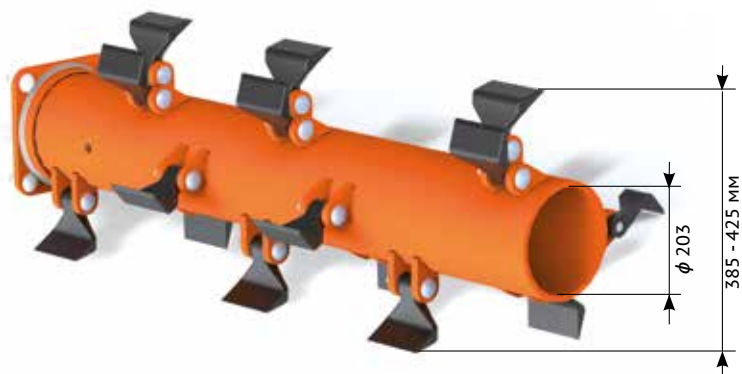

СУПЕР ТЯЖЕЛЫЙ КЛАСС (МАМУТ)

1. Основной рабочий вал с увеличенным диаметром - \varnothing 203 мм, толщина стенки 10 мм,
2. Кошение зарослей и кустов (до \varnothing 8 см),
3. Копирующий вал - \varnothing 203 мм.

ТИП МОЛОТКОВ МУЛЬЧИРОВАТЕЛЯ



~ 1,2 kg

МОЛОТКИ I ТИПА

Применение: трава, кусты, стебли, измельчения пожнивных остатков.
Макс. диаметр веток: \varnothing 80 мм.



~ 0,6 kg

МОЛОТКИ II ТИПА

Применение: трава, ростки, колосья, стебли, кусты, измельчения пожнивных остатков, солома.
Макс. диаметр веток: \varnothing 35 мм.



~ 1,0 kg

МОЛОТКИ III ТИПА

Применение: трава, ростки, колосья, стебли, кусты, измельчения пожнивных остатков, солома.
Макс. диаметр веток: \varnothing 35 мм.



~ 1,0 kg

МОЛОТКИ IV ТИПА

Применение: трава, табак, ростки, колосья, стебли, кусты, измельчения пожнивных остатков, солома. Макс. диаметр веток: \varnothing 35 мм.



~ 0,6 kg

МОЛОТКИ V ТИПА

Применение: трава, стерни кукурузы, ветки, кусты.
Макс. диаметр веток: \varnothing 50 мм.



~ 1,4 kg

МОЛОТКИ VI ТИПА

Применение: трава, кусты, стебли, измельчения пожнивных остатков, стерни. Макс. диаметр веток: \varnothing 80 мм.



~ 0,2 kg

МОЛОТКИ VII ТИПА

Применение: трава, стебли растений.
Макс. диаметр веток: \varnothing 20 мм.



~ 0,3 kg

МОЛОТКИ VIII ТИПА

Применение: трава, стебли растений, кусты, ростки мелких веток. Макс. диаметр веток: \varnothing 20 мм.



~ 0,3 kg

МОЛОТКИ IX ТИПА

Макс. диаметр веток: \varnothing 35 мм.
Ширина: 70 мм,
Длина: 70 мм



МОЛОТКИ X ТИПА

Применение: трава, стебли растений, небольшие кусты, ветки. Макс. диаметр веток: \varnothing 35 мм.



~ 0,2 kg

МОЛОТКИ XI ТИПА

Макс. диаметр веток: 15 мм
Ширина: 72 мм,
Длина: 88 мм



~ 0,3 kg

МОЛОТКИ XII ТИПА

Применение: трава, стебли растений, вертикализация. Макс. диаметр веток: \varnothing 15 мм.

ТИП МОЛОТКОВ МУЛЬЧИРОВАТЕЛЯ

ТИП	Стандарт	Опция
PIKO	X	VIII
MIDO	V	II, III, IV
VINO	VI	
NANO HYDRO	X	VIII
GRINO	V	II, III, IV
MAMUT	VI	III, IV
KANGU	V	II, III, IV
KBRP	I	II, III, IV
LAMA	V*, VII	VIII, IX
KW	I	II, III, IV
IBIS	VII	IX, XI, XII

*только в рабочем органе LAMA 121 HD

Тип I, V, VI, VII, IX, X поставляются по 1шт
Тип II, III, IV, VIII, XI, XII поставляются комплектами 2 шт



ПРЕИМУЩЕСТВА МУЛЬЧИРОВАТЕЛЕЙ СЕРИИ RIKO

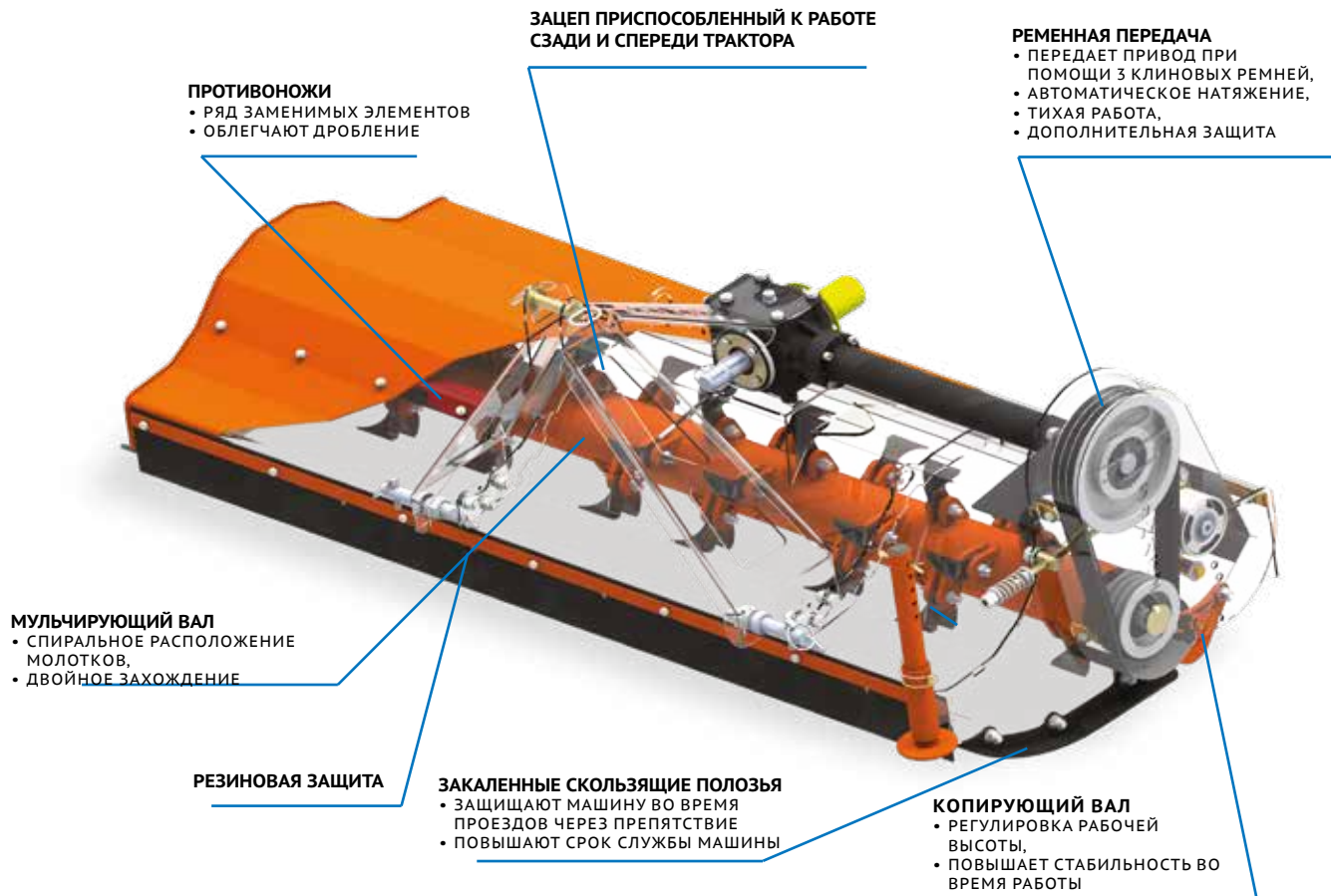

ДРУГИЕ ПРЕИМУЩЕСТВА МУЛЬЧИРОВАТЕЛЕЙ СЕРИИ RIKO

КОНСТРУКЦИЯ	<ul style="list-style-type: none"> - РАЗРАБОТАННЫЙ ЗАЦЕП ЛЕГКО ПЕРЕУСТАНОВИТЬ ДЛЯ АГРЕГАТИРОВАНИЯ СПЕРЕДИ ИЛИ СЗАДИ ТРАКТОРА - НЕБОЛЬШОЙ ВЕС БЛАГОДАРЯ ПРИМЕНЕНИЮ ВЫСОКОКАЧЕСТВЕННОЙ СТАЛИ ОРТИМ - ПЕРЕДАЧА СО ВСТРОЕННОЙ МУФТОЙ
КОПИРУЮЩИЙ ВАЛ	<ul style="list-style-type: none"> - ЧИСТИТСЯ АВТОМАТИЧЕСКИ ПРИ ПОМОЩИ НОЖЕЙ МУЛЬЧИРОВАТЕЛЯ - НЕ СМИНАЕТ СКОШЕННЫЙ МАТЕРИАЛ
МУЛЬЧИРУЮЩИЙ ВАЛ	<ul style="list-style-type: none"> - ОСНАЩЕН ДВУХРЯДНЫМИ РОЛИКОВЫМИ ПОДШИПНИКАМИ - СИСТЕМА НОЖЕЙ ОБЕСПЕЧИВАЕТ ИНТЕНСИВНОЕ ДРОБЛЕНИЕ МАТЕРИАЛА И УСКОРЕННЫЙ ПРОЦЕСС СУШКИ И РАЗЛОЖЕНИЯ - МЕНЬШЕЕ КОЛИЧЕСТВО ПРОЕЗДОВ - ЭКОНОМИЯ ВРЕМЕНИ - СНИЖЕННАЯ НАГРУЗКА НА ТРАКТОР

ОПЦИОНАЛЬНОЕ ОСНАЩЕНИЕ

ГИДРАВЛИЧЕСКОЕ СМЕЩЕНИЕ ДО 320 ММ (ВЕРСИЯ С „Н“)

МОЛОТКИ:



Тип VII



Тип VIII

МУЛЬЧИРОВАТЕЛИ ЗАДНЕНАВЕСНЫЕ - ФРОНТАЛЬНЫЕ PIKO - легкий класс



Стандартное оснащение:

Односторонняя муфта встроена в угловой редуктор • Регулировка высоты кошения при помощи копирующего вала • Полозья из износостойкой стали • Регулируемые опорные стопы • Сменные противоножи • Шарнирно-телескопический вал



~ 0,3 kg

МОЛОТКИ Тип X
В стандарте

	PIKO 100	PIKO 100 H	PIKO 130	PIKO 130 H	PIKO 150	PIKO 150 H
Ширина захвата [м]	1,00		1,30		1,50	
Требуемое количество гидравлических соединений	-	1 х двустороннего действия	-	1 х двустороннего действия	-	1 х двустороннего действия
Кол-во молотков [шт.]	26		34		40	
Кол-во сменных противоножей	1 ряд / 2 шт.				1 ряд / 3 клп.	
Кол-во клиновых ремней	3					
Диаметр рабочего вала [мм]	φ 108					
Обороты ВОМ [обр./мин]	540					
Гидравлическое поперечное смещение [мм]	-	320	-	320	-	320
Мощность трактора [л.с.]*	от 20		от 30		от 35	
Категория навески ПНУ	I					
Масса [кг]	175	205	200	230	220	250
Макс. диаметр веток [мм]	20					
Шарнирно-телескопический вал	трактор - косилка: без муфты (муфта встроена в редуктор)					
Цены в ЕВРО	3 200	3 500	3 400	3 500	3 600	3 900

	PIKO 100	PIKO 100 H	PIKO 130	PIKO 130 H	PIKO 150	PIKO 150 H
Фронтальный редуктор на 1000 [обр./мин]	240 €					
Вал с молотками тип VII**	60 €		80 €		90 €	
Вал с молотками тип VIII**	90 €		100 €		140 €	

* При навеске на фронтальную навеску трактора с ВОМ 1000 об/мин, потребность в мощности возрастает на +30%
** Заменяется на заводе SaMASZ

ПРЕИМУЩЕСТВА МУЛЬЧИРОВАТЕЛЕЙ СЕРИИ NANO 150

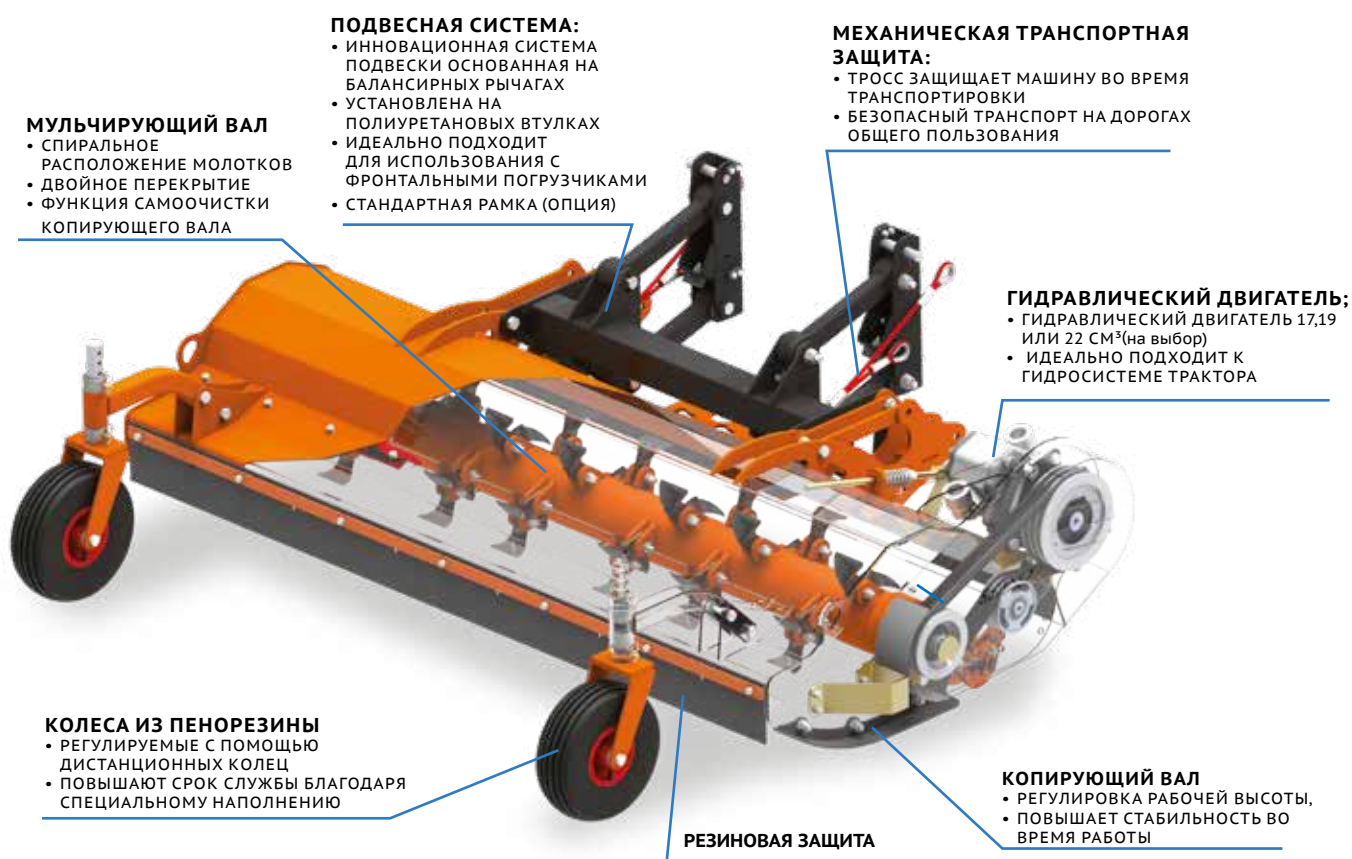

ДРУГИЕ ПРЕИМУЩЕСТВА МУЛЬЧИРОВАТЕЛЕЙ СЕРИИ NANO

КОНСТРУКЦИЯ	- КАЧАЮЩИЙСЯ ЗАЦЕП ПРЕДНАЗНАЧЕННЫЙ ДЛЯ РАБОТЫ С ФРОНТАЛЬНЫМ ПОГРУЗЧИКОМ, БЛАГОДАРЯ ИСПОЛЬЗОВАНИЮ ПОЛИУРЕТАННЫХ ВТУЛОК, ПОЗВОЛЯЕТ ИСПОЛЬЗОВАТЬ ОЧЕНЬ БОЛЬШОЙ ДИАПАЗОН КОПИРОВАНИЯ В 3-ПЛОСКОСТЯХ - МУЛЬЧИРОВАТЕЛЬ КРЕПИТСЯ С ПОМОЩЬЮ РАМЫ, (СТАНДАРТ)- НИЗКИЙ ВЕС ЗА СЧЕТ ИСПОЛЬЗОВАНИЯ ВЫСОКОКАЧЕСТВЕННОЙ СТАЛИ
КОПИРУЮЩИЙ ВАЛ	- АВТОМАТИЧЕСКИ ОЧИЩАЕТСЯ С ПОМОЩЬЮ МОЛОТКОВ - НЕ СМИНАЕТ СКОШЕННОГО МАТЕРИАЛА
МУЛЬЧИРУЮЩИЙ ВАЛ	- ОСНАЩЕН ДВУХРЯДНЫМИ РОЛИКОВЫМИ ПОДШИПНИКАМИ - СИСТЕМА НОЖЕЙ ОБЕСПЕЧИВАЕТ ИНТЕНСИВНОЕ ДРОБЛЕНИЕ МАТЕРИАЛА И УСКОРЕННЫЙ ПРОЦЕСС СУШКИ И РАЗЛОЖЕНИЯ - МЕНЬШЕЕ КОЛИЧЕСТВО ПРОЕЗДОВ - ЭКОНОМИЯ ВРЕМЕНИ - СНИЖЕННАЯ НАГРУЗКА НА ТРАКТОР

ОПЦИОНАЛЬНОЕ ОСНАЩЕНИЕ

МОТОТКИ



Тип VIII



МУЛЬЧИРОВАТЕЛИ ЗАДНЕНАВЕСНЫЕ - ФРОНТАЛЬНЫЕ NANO 150 -легкий класс

Стандартное оснащение:

- Ударный вал с двойными спиральными молотками (двойное перекрытие).
- Гидравлический двигатель (17 см³, 19 см³ или 22 см³)
- Качающийся зацеп
- Регулируемые колеса для копирования почвы
- Копирующий вал
- Скользящие Накладки из износостойкой стали
- Транспортная защита
- Автоматическое натяжение клиновых ремней
- Регулировка высоты кошения с помощью копирующего вала
- Регулируемая опорная нога
- Заменяемые противножи
- Вал отбора мощности



~ 0,3 kg

МОЛОТКИ тип X
В стандарте

NANO 150	
Ширина захвата [м]	1,50
Требуемое количество гидравлических соединений	-
Кол-во молотков [шт.]	40
Кол-во сменных противножей	1 ряд / 2 кпл.
Кол-во клиновых ремней	3
Диаметр рабочего вала [мм]	108
Мощность трактора [л.с.]*	от 35
Гидравлическая производительность насоса [л/мин]	50
Категория навески ПНУ	I
Масса [кг]	205
Макс. диаметр веток [мм]	20

NANO 150	
NANO 150 HYDRO 32 л / мин	5 100 €
NANO 150 HYDRO 40 л / мин	5 100 €
NANO 150 HYDRO 50 л / мин	5 100 €

NANO 150	
Вал с молотками тип VII**	90 €
Вал с молотками тип VII**	140 €

* Агрегируя косилку спереди трактора, которого ВОМ составляет 1000 обр./мин, его мощность должна быть на около. 30% больше.

** Заменяется на заводе SaMASZ



ПРЕИМУЩЕСТВА МУЛЬЧИРОВАТЕЛЕЙ СЕРИИ VINO

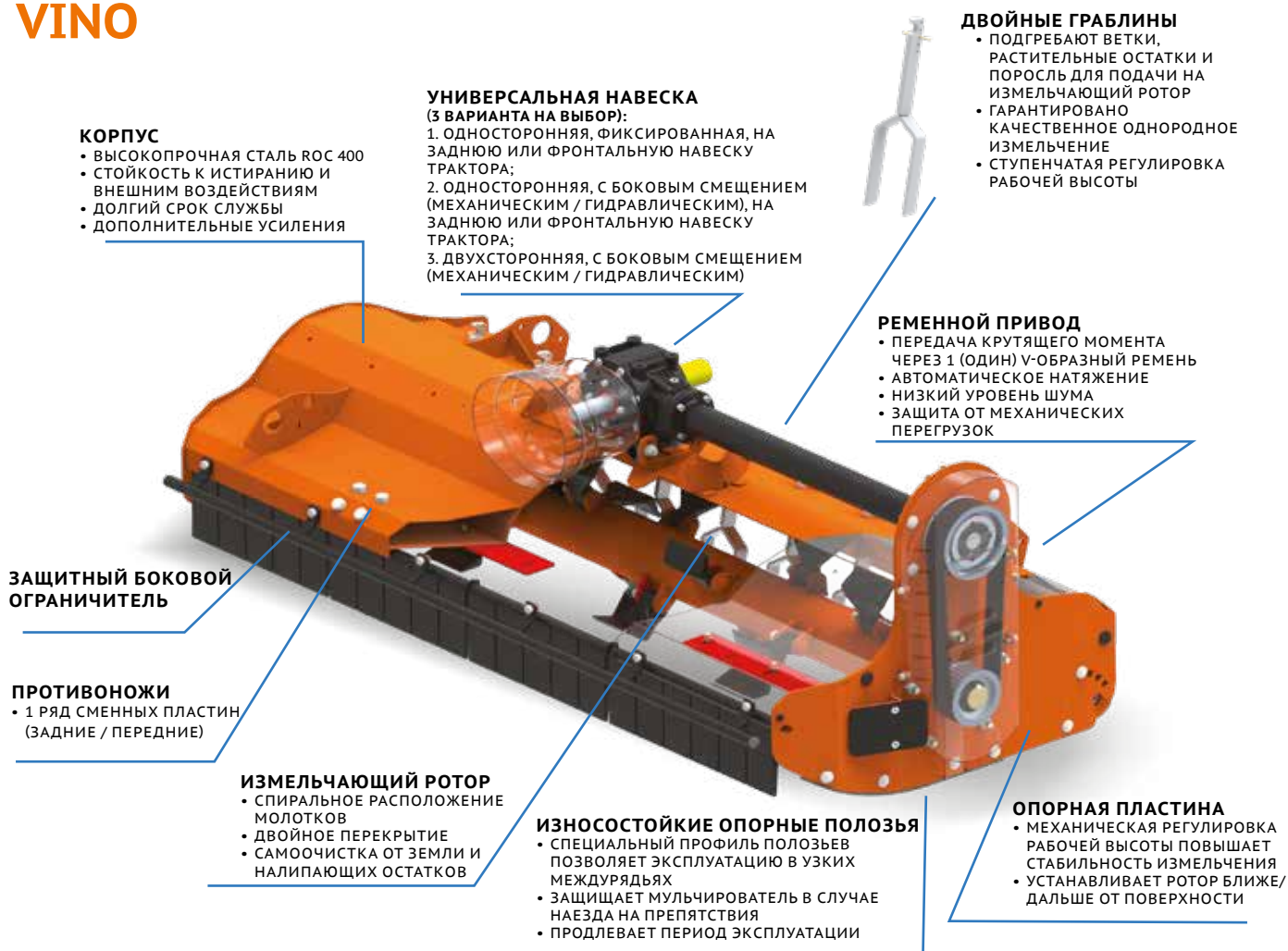

КОРПУС

- ВЫСОКОПРОЧНАЯ СТАЛЬ ROC 400
- СТОЙКОСТЬ К ИСТИРАНИЮ И ВНЕШНИМ ВОЗДЕЙСТВИЯМ
- ДОЛГИЙ СРОК СЛУЖБЫ
- ДОПОЛНИТЕЛЬНЫЕ УСИЛЕНИЯ

УНИВЕРСАЛЬНАЯ НАВЕСКА

(3 ВАРИАНТА НА ВЫБОР):

1. ОДНОСТОРОННЯЯ, ФИКСИРОВАННАЯ, НА ЗАДНЮЮ ИЛИ ФРОНТАЛЬНУЮ НАВЕСКУ ТРАКТОРА;
2. ОДНОСТОРОННЯЯ, С БОКОВЫМ СМЕЩЕНИЕМ (МЕХАНИЧЕСКИМ / ГИДРАВЛИЧЕСКИМ), НА ЗАДНЮЮ ИЛИ ФРОНТАЛЬНУЮ НАВЕСКУ ТРАКТОРА;
3. ДВУХСТОРОННЯЯ, С БОКОВЫМ СМЕЩЕНИЕМ (МЕХАНИЧЕСКИМ / ГИДРАВЛИЧЕСКИМ)

ДВОЙНЫЕ ГРАБЛИНЫ

- ПОДГРЕБАЮТ ВЕТКИ, РАСТИТЕЛЬНЫЕ ОСТАТКИ И ПОРОСЛЬ ДЛЯ ПОДАЧИ НА ИЗМЕЛЬЧАЮЩИЙ РОТОР
- ГАРАНТИРОВАНО КАЧЕСТВЕННОЕ ОДНОРОДНОЕ ИЗМЕЛЬЧЕНИЕ
- СТУПЕНЧАТАЯ РЕГУЛИРОВКА РАБОЧЕЙ ВЫСОТЫ

РЕМЕННОЙ ПРИВОД

- ПЕРЕДАЧА КРУТЯЩЕГО МОМЕНТА ЧЕРЕЗ 1 (ОДИН) V-ОБРАЗНЫЙ РЕМЕНЬ
- АВТОМАТИЧЕСКОЕ НАТЯЖЕНИЕ
- НИЗКИЙ УРОВЕНЬ ШУМА
- ЗАЩИТА ОТ МЕХАНИЧЕСКИХ ПЕРЕГРУЗОК

ЗАЩИТНЫЙ БОКОВОЙ ОГРАНИЧИТЕЛЬ

ПРОТИВНОЖИ

- 1 РЯД СМЕННЫХ ПЛАСТИН (ЗАДНИЕ / ПЕРЕДНИЕ)

ИЗМЕЛЬЧАЮЩИЙ РОТОР

- СПИРАЛЬНОЕ РАСПОЛОЖЕНИЕ МОЛОТКОВ
- ДВОЙНОЕ ПЕРЕКРЫТИЕ
- САМООЧИСТКА ОТ ЗЕМЛИ И НАЛИПАЮЩИХ ОСТАТКОВ

ИЗНОСОСТОЙКИЕ ОПОРНЫЕ ПОЛОЗЬЯ

- СПЕЦИАЛЬНЫЙ ПРОФИЛЬ ПОЛОЗЬЕВ ПОЗВОЛЯЕТ ЭКСПЛУАТАЦИЮ В УЗКИХ МЕЖДУРЯДЬЯХ
- ЗАЩИЩАЕТ МУЛЬЧИРОВАТЕЛЬ В СЛУЧАЕ НАЕЗДА НА ПРЕПЯТСТВИЯ
- ПРОДЛЕВАЕТ ПЕРИОД ЭКСПЛУАТАЦИИ

ОПОРНАЯ ПЛАСТИНА

- МЕХАНИЧЕСКАЯ РЕГУЛИРОВКА РАБОЧЕЙ ВЫСОТЫ ПОВЫШАЕТ СТАБИЛЬНОСТЬ ИЗМЕЛЬЧЕНИЯ
- УСТАНОВЛИВАЕТ РОТОР БЛИЖЕ / ДАЛЬШЕ ОТ ПОВЕРХНОСТИ

ДРУГИЕ ПРЕИМУЩЕСТВА МУЛЬЧИРОВАТЕЛЯ VINO

КОНСТРУКЦИЯ

- ВЫСОКОПРОЧНАЯ СТАЛЬ ROC 400
- РЕДУКТОР СО ВСТРОЕННОЙ МУФТОЙ;
- ИЗМЕНЕНИЕ ПРИВОДА С 540 НА 1000 ПРОСТОЙ ЗАМЕНОЙ ШКИВОВ РЕМЕННОГО ПРИВОДА
- ПЛАВАЮЩЕЕ ПОЛОЖЕНИЕ;
- УНИВЕРСАЛЬНАЯ СИСТЕМА НАВЕСКИ ПОЗВОЛЯЕТ ЭКСПЛУАТИРОВАТЬ С ЛЮБЫМИ ТРАКТОРАМИ
- 3 ВАРИАНТА НАВЕСКИ НА ВЫБОР:
 1. ОДНОСТОРОННЯЯ, ФИКСИРОВАННАЯ, НА ЗАДНЮЮ ИЛИ ФРОНТАЛЬНУЮ НАВЕСКУ ТРАКТОРА;
 2. ОДНОСТОРОННЯЯ, С БОКОВЫМ СМЕЩЕНИЕМ (МЕХАНИЧЕСКИМ / ГИДРАВЛИЧЕСКИМ), НА ЗАДНЮЮ ИЛИ ФРОНТАЛЬНУЮ НАВЕСКУ ТРАКТОРА;
 3. ДВУХСТОРОННЯЯ, С БОКОВЫМ СМЕЩЕНИЕМ (МЕХАНИЧЕСКИМ ИЛИ ГИДРАВЛИЧЕСКИМ);
- УЗКИЙ ПРОФИЛЬ БОКОВОГО РЕМЕННОГО ПРИВОДА МИНИМИЗИРУЕТ РИСК МЕХАНИЧЕСКИХ ПОВРЕЖДЕНИЙ КУСТОВ ИЛ И СТВОЛОВ ДЕРЕВЬЕВ;

ДВОЙНЫЕ ГРАБЛИНЫ

- СКОЛЬЗЯЩИЕ ПОЛОЗЬЯ ДЛЯ ЭКСПЛУАТАЦИИ В УЗКИХ МЕЖДУРЯДЬЯХ;
- СОБИРАЕТ ВЕТКИ ДЛЯ ЛУЧШЕГО ИЗМЕЛЬЧЕНИЯ
- НЕТ СПРЕССОВАННОГО ИЛИ ПЛОХО ИЗМЕЛЬЧЕННОГО МАТЕРИАЛА

ИЗМЕЛЬЧАЮЩИЙ РОТОР

- УКОМПЛЕКТОВАН ДВУХРЯДНЫМИ ПОДШИПНИКАМИ;
- СПИРАЛЬНОЕ РАСПОЛОЖЕНИЕ МОЛОТКОВ ОБЕСПЕЧИВАЕТ БОЛЕЕ ИНТЕНСИВНОЕ ИЗМЕЛЬЧЕНИЕ МАТЕРИАЛА, БЫСТРУЮ СУШКУ И ЛУЧШЕЕ РАСПРЕДЕЛЕНИЕ
- МЕНЬШЕ ПРОХОДОВ - ЭКОНОМИЯ ВРЕМЕНИ
- НИЗКАЯ НАГРУЗКА НА МУЛЬЧИРОВАТЕЛЬ И ТРАКТОР
- УСТАНОВКА ПРИКАТЫВАЮЩЕГО ВАЛА В 2-Х ПОЛОЖЕНИЯХ:
 1. БЛИЖЕ К ВАЛУ ДЛЯ РАБОТЫ БЕЗ ГРАБЛИН. ВЫПОЛНЯЕТ ФУНКЦИЮ МЕХАНИЧЕСКОЙ ОЧИСТКИ ОТ ИЗМЕЛЬЧЕННЫХ ОСТАТКОВ.
 2. ДАЛЬШЕ ОТ ВАЛА ДЛЯ РАБОТЫ С ГРАБЛИНАМИ. ВАЛЕЦ ОЧИЩАЕТСЯ СПЕЦИАЛЬНЫМИ РЕГУЛИРУЕМЫМИ ПЛАСТИНАМИ КОТОРЫЕ ПРЕПЯТСТВУЮТ ВЫБРОСУ ИЗ ПОД РОТОРА ИЗМЕЛЬЧЕННЫХ ОСТАТКОВ.

ОПЦИИ

2-ТИПА НАВЕСКИ



ЗАДНИЕ / ФРОНТАЛЬНЫЕ МУЛЬЧИРОВАТЕЛИ

VINO - СРЕДНИЙ КЛАСС



Стандартное оснащение:

- Вал с двойной спиралью рабочих элементов (двойное перекрытие)
- Обгонная муфта, встроенная в редуктор
- Автоматическое натяжение V-образного ремня
- Изностостойкие полозья
- Защитные дуги безопасности
- Заменяемые противоножи
- Регулируемый по высоте прикатывающий вал
- Карданный вал
- Рабочие органы на выбор Клиента



~ 0,6 kg

Тип VII
В Стандарте

НОВИНКА!

	VINO 160	VINO 180
Рабочая ширина [м]	1,60	1,80
Кол-во молотков [шт.]	18	24
Кол-во заменяемых противоножей [ряд]	2	
Кол-во V-образных ремней	1	
Диаметр измельчающего вала [мм]	133	
Привод [об/мин]	540 / 1000	
Требуемая мощность трактора [л.с.]	от 50	от 60
3-х точечная навеска кат.	I / II	
Масса [кг]	355	380
Макс.диаметр ветвей [мм]	60	
Карданный вал	трактор - измельчитель: без муфты	
Цены в ЕВРО	5 800	5 900
Цены в ЕВРО Навеска односторонняя с механической регулировкой (передняя/ задняя)	6 800	6 800

	VINO 180
Навеска односторонняя с гидравлической регулировкой (передняя/ задняя)	1 100 €
Навеска односторонняя с механической регулировкой	1 100 €
Навеска двухсторонняя с гидравлической регулировкой	1 400 €



ПРЕИМУЩЕСТВА МУЛЬЧИРОВАТЕЛЕЙ СЕРИИ MIDO

КОРПУС

- ВЫСОКОПРОЧНАЯ СТАЛЬ ROC 400
- СТОЙКОСТЬ К ИСТИРАНИЮ И ВНЕШНИМ ВОЗДЕЙСТВИЯМ
- ДОЛГИЙ СРОК СЛУЖБЫ
- ДОПОЛНИТЕЛЬНЫЕ УСИЛЕНИЯ

УНИВЕРСАЛЬНАЯ НАВЕСКА

(3 ВАРИАНТА НА ВЫБОР):

1. ОДНОСТОРОННЯЯ, ФИКСИРОВАННАЯ, НА ЗАДНЮЮ ИЛИ ФРОНТАЛЬНУЮ НАВЕСКУ ТРАКТОРА;
2. ОДНОСТОРОННЯЯ, С БОКОВЫМ СМЕЩЕНИЕМ (МЕХАНИЧЕСКИМ / ГИДРАВЛИЧЕСКИМ), НА ЗАДНЮЮ ИЛИ ФРОНТАЛЬНУЮ НАВЕСКУ ТРАКТОРА;
3. ДВУХСТОРОННЯЯ, С БОКОВЫМ СМЕЩЕНИЕМ (МЕХАНИЧЕСКИМ / ГИДРАВЛИЧЕСКИМ)

РЕМЕННОЙ ПРИВОД

- ПЕРЕДАЧА КРУТЯЩЕГО МОМЕНТА ЧЕРЕЗ 3 (ТРИ) V-ОБРАЗНЫХ РЕМНЯ
- АВТОМАТИЧЕСКОЕ НАТЯЖЕНИЕ
- НИЗКИЙ УРОВЕНЬ ШУМА
- ЗАЩИТА ОТ МЕХАНИЧЕСКИХ ПЕРЕГРУЗОК

ЗАЩИТНЫЕ МЕТАЛЛИЧЕСКИЕ ПЛАСТИНЫ

ПРОТИВОНОЖИ

- 2 РЯДА СМЕННЫХ ПЛАСТИН (ЗАДНИЕ / ПЕРЕДНИЕ)

ИЗМЕЛЬЧАЮЩИЙ РОТОР

- СПИРАЛЬНОЕ РАСПОЛОЖЕНИЕ НОЖЕЙ
- ДВОЙНОЕ ПЕРЕКРЫТИЕ
- САМООЧИСТКА ОТ ЗЕМЛИ И НАЛИПАЮЩИХ ОСТАТКОВ

ИЗНОСОСТОЙКИЕ ОПОРНЫЕ ПОЛОЗЬЯ

- ЗАЩИЩАЮТ МАШИНУ В СЛУЧАЕ НАЕЗДА НА ПРЕПЯТСТВИЕ
- ПРОДЛЕВАЮТ СРОК СЛУЖБЫ

ОПОРНАЯ ПЛАСТИНА

МЕХАНИЧЕСКАЯ РЕГУЛИРОВКА РАБОЧЕЙ ВЫСОТЫ ПОВЫШАЕТ СТАБИЛЬНОСТЬ ИЗМЕЛЬЧЕНИЯ

ДРУГИЕ ПРЕИМУЩЕСТВА МУЛЬЧИРОВАТЕЛЯ MIDO

КОНСТРУКЦИЯ

- ВЫСОКОПРОЧНАЯ СТАЛЬ ROC 400
- РЕДУКТОР СО ВСТРОЕННОЙ МУФТОЙ;
- ИЗМЕНЕНИЕ ПРИВОДА С 540 НА 1000 ПРОСТОЙ ЗАМЕНОЙ ШКИВОВ РЕМЕННОГО ПРИВОДА
- ПЛАВАЮЩЕЕ ПОЛОЖЕНИЕ;
- УНИВЕРСАЛЬНАЯ СИСТЕМА НАВЕСКИ ПОЗВОЛЯЕТ ЭКСПЛУАТИРОВАТЬ С ЛЮБЫМИ ТРАКТОРАМИ
- 3 ВАРИАНТА НАВЕСКИ НА ВЫБОР:
 1. ОДНОСТОРОННЯЯ, ФИКСИРОВАННАЯ, НА ЗАДНЮЮ ИЛИ ФРОНТАЛЬНУЮ НАВЕСКУ ТРАКТОРА;
 2. ОДНОСТОРОННЯЯ, С БОКОВЫМ СМЕЩЕНИЕМ (МЕХАНИЧЕСКИМ / ГИДРАВЛИЧЕСКИМ), НА ЗАДНЮЮ ИЛИ ФРОНТАЛЬНУЮ НАВЕСКУ ТРАКТОРА;
 3. ДВУХСТОРОННЯЯ, С БОКОВЫМ СМЕЩЕНИЕМ (МЕХАНИЧЕСКИМ ИЛИ ГИДРАВЛИЧЕСКИМ)

ДВОЙНЫЕ ГРАБЛИНЫ

- АВТОМАТИЧЕСКАЯ ОЧИСТКА РОТОРА
- ИЗМЕЛЬЧЕННЫЙ МАТЕРИАЛ НЕ ПРЕССУЕТСЯ

ИЗМЕЛЬЧАЮЩИЙ РОТОР

- УКОМПЛЕКТОВАН ДВУХРЯДНЫМИ ПОДШИПНИКАМИ;
- СПИРАЛЬНОЕ РАСПОЛОЖЕНИЕ МОЛОТКОВ ОБЕСПЕЧИВАЕТ БОЛЕЕ ИНТЕНСИВНОЕ ИЗМЕЛЬЧЕНИЕ МАТЕРИАЛА, БЫСТРУЮ СУШКУ И ЛУЧШЕЕ РАСПРЕДЕЛЕНИЕ
- МЕНЬШЕ ПРОХОДОВ - ЭКОНОМИЯ ВРЕМЕНИ
- НИЗКАЯ НАГРУЗКА НА МУЛЬЧИРОВАТЕЛЬ И ТРАКТОР

ОПЦИОНАЛЬНОЕ ОСНАЩЕНИЕ

3 ВАРИАНТА НАВЕСКИ



МОЛОТКИ



ЗАДНИЕ / ФРОНТАЛЬНЫЕ МУЛЬЧИРОВАТЕЛИ

MIDO - СРЕДНИЙ КЛАСС



Стандартное оснащение:

- Вал с двойной спиралью рабочих элементов (двойное перекрытие) • Обгонная муфта, встроенная в редуктор
- Автоматическое натяжение V-образного ремня • Изностостойкие полозья • Защитные дуги безопасности
- Заменяемые противоножки • Регулируемый по высоте прикатывающий вал • Карданный вал • Рабочие органы на выбор Клиента



~ 0,6 кг

МОЛОТКИ Тип V
В стандарте

НОВИНКА!

	MIDO 140	MIDO 160	MIDO 180	MIDO 200	MIDO 220
Рабочая ширина [м]	1,40	1,60	1,80	2,00	2,20
Кол-во молотков [шт.]	17	19	22	24	26
Кол-во заменяемых противоножей [ряд]	1 ряд				
Кол-во V-образных ремней	3	4			
Диаметр измельчающего вала [мм]	108	133			139
Привод [об/мин]	540 / 1000				
Боковое смещение (опция) [мм]	350		400		
Требуемая мощность трактора [л.с.]	45	50	60	70	80
3-х точечная навеска кат.	I / II				
Масса [кг]	370	415	435	450	480
Макс.диаметр ветвей [мм]	35	40			
Карданный вал	трактор - измельчитель: без муфты				
Цены в ЕВРО	5 000	5 300	5 500	5 600	5 900
Цены в ЕВРО Навеска - односторонняя с механической регулировкой (передняя/заяня)	6 000	6 300	6 500	6 600	6 900

	MIDO 140	MIDO 160	MIDO 180	MIDO 200	MIDO 220
Навеска - односторонняя с гидравлической регулировкой (передняя/заяня)			1 100 €		
Навеска - двусторонняя, с механической регулировкой			1 100 €		
Навеска - двухсторонняя с гидравлической регулировкой			1 400 €		
Защитные цепи	230 €	240 €	250 €	270 €	280 €
Вал с молотками тип II**	120 €	140 €	150 €	150 €	160 €
Вал с молотками тип III**	210 €	230 €	260 €	280 €	300 €
Вал с молотками тип IV**	430 €	480 €	530 €	570 €	630 €



ПРЕИМУЩЕСТВА МУЛЬЧИРОВАТЕЛЕЙ СЕРИИ GRINO

КОРПУС:

- СТАЛЬ ROC 400
- ВЫСОКАЯ ИЗНОСОСТОЙКОСТЬ И ЗАЩИТА ПРИ УДАРЕ
- УВЕЛИЧЕННЫЙ СРОК СЛУЖБЫ МАШИНЫ
- ДОПОЛНИТЕЛЬНАЯ УСИЛИВАЮЩАЯ ПЛАСТИНА

• МУЛЬЧИРУЮЩИЙ ВАЛ

- СПИРАЛЬНОЕ РАСПОЛОЖЕНИЕ МОЛОТКОВ,
- ДВОЙНОЕ ПЕРЕКРЫТИЕ
- ФУНКЦИЯ САМООЧИСТКИ КОПИРУЮЩЕГО ВАЛА

ЗАЦЕП ПРИСПОСОБЛЕННЫЙ К РАБОТЕ СЗАДИ И СПЕРЕДИ ТРАКТОРА

РЕМЕННАЯ ПЕРЕДАЧА

- ПЕРЕДАЕТ ПРИВОД ПРИ ПОМОЩИ 4-Х КЛИНОВЫХ РЕМНЕЙ,
- АВТОМАТИЧЕСКОЕ НАТЯЖЕНИЕ,
- ТИХАЯ РАБОТА,
- ДОПОЛНИТЕЛЬНАЯ ЗАЩИТА

ПРОТИВОНОЖИ

- РЯД ЗАМЕНЯЕМЫХ ЭЛЕМЕНТОВ
- ОБЛЕГЧАЮТ ДРОБЛЕНИЕ

ЗАЩИТНЫЕ МЕТАЛЛИЧЕСКИЕ ПЛАСТИНЫ

ГИДРАВЛИЧЕСКИЙ БОКОВОЙ СДВИГ

- СМЕЩЕНИЕ ДО 500 ММ
- ОБЛЕГЧАЕТ ОБХОД ПРЕПЯТСТВИЙ,
- ПОВЫШАЕТ ФУНКЦИОНАЛЬНОСТЬ МАШИНЫ,
- РЕГУЛИРОВКА ИЗ КАБИНЫ ТРАКТОРА

ЗАКАЛЕННЫЕ СКОльзяЩИЕ ПОЛОЗья

- ЗАЩИЩАЮТ МАШИНУ ПО ВРЕМЯ ПРОЕЗДОВ ЧЕРЕЗ ПРЕПЯТСТВИЕ
- ПОВЫШАЕТ СРОК СЛУЖБЫ МАШИНЫ

КОПИРУЮЩИЙ ВАЛ

- РЕГУЛИРОВКА РАБОЧЕЙ ВЫСОТЫ,
- ПОВЫШАЕТ СТАБИЛЬНОСТЬ ВО ВРЕМЯ РАБОТЫ

ДРУГИЕ ПРЕИМУЩЕСТВА МУЛЬЧИРОВАТЕЛЕЙ СЕРИИ GRINO

КОНСТРУКЦИЯ

- ДВУСТОРОННИЙ ЗАЦЕП ПОЗВОЛЯЕТ АГРЕГАТИРОВАТЬ СПЕРЕДИ ИЛИ СЗАДИ ТРАКТОРА
- ВЫСОКАЯ ПРОЧНОСТЬ КОНСТРУКЦИИ БЛАГОДАРЯ ИЗНОСОСТОЙКОЙ СТАЛИ
- ЗАЦЕП КАТ I/II С ФУНКЦИЕЙ "ПЛАВАНИЯ"
- ПЕРЕДАЧА СО ВСТРОЕННОЙ МУФТОЙ

КОПИРУЮЩИЙ ВАЛ

- АВТОМАТИЧЕСКИ ОЧИЩАЕТСЯ С ПОМОЩЬЮ МОЛОТКОВ МУЛЬЧИРОВАТЕЛЯ
- НЕ СМИНАЕТ СКОШЕННУЮ МАССУ

МУЛЬЧИРУЮЩИЙ ВАЛ

- ОСНАЩЕН ДВУХРЯДНЫМИ РОЛИКОВЫМИ ПОДШИПНИКАМИ
- СИСТЕМА МОЛОТКОВ ОБЕСПЕЧИВАЕТ ИНТЕНСИВНОЕ ДРОБЛЕНИЕ МАТЕРИАЛА И УСКОРЕННЫЙ ПРОЦЕСС СУШКИ И РАЗЛОЖЕНИЯ
- МЕНЬШЕЕ КОЛИЧЕСТВО ПРОЕЗДОВ - ЭКОНОМИЯ ВРЕМЕНИ
- СНИЖЕННАЯ НАГРУЗКА НА ТРАКТОР

ОПЦИОНАЛЬНОЕ ОСНАЩЕНИЕ

МОЛОТКИ:



Тип II



Тип III



Тип IV



МУЛЬЧИРОВАТЕЛИ ЗАДНЕНАВЕСНЫЕ - ФРОНТАЛЬНЫЕ GRINO - СРЕДНИЙ КЛАСС



Стандартное оснащение:

Ударный вал с двойными спиральными молотками (двойное перекрытие) • Регулировка высоты кошения при помощи копирующего вала • Ползья из износостойкой стали • Регулируемые опорные стопы • Защитные пластины
• Сменные противоножи • Шарнирно-телескопический вал



~ 0,6 kg

молотки Тип V
В стандарте

	GRINO 160	GRINO 180	GRINO 200	GRINO 220
Ширина захвата [м]	1,60	1,80	2,00	2,20
Требуемое количество гидравлических соединений	1 x двустороннего действия			
Кол-во молотков [шт.]	20	24	30	36
Кол-во сменных противоножей [шт.]	1 ряд / 3 шт.		1 ряд / 4	
Кол-во клиновых ремней	4			
Диаметр рабочего вала [мм]	φ 168			
Обороты ВОМ [обр./мин]*	540 / 1000			
Гидравлическое поперечное смещение [мм]	500			
Мощность трактора [л.с.]	от 50	от 60	от 70	от 80
Категория навески ПНУ	I / II			
Масса [кг]	580	610	640	665
Макс. диаметр веток [мм]	50			
Шарнирно-телескопический вал	трактор - косилка: без муфты (муфта встроена в редуктор)			
Цены в ЕВРО	6 000	6 300	6 800	7 000

	GRINO 160	GRINO 180	GRINO 200	GRINO 220
Защитные цепи	250 €	280 €	300 €	340 €
Вал с молотками тип II**	150 €	170 €	170 €	190 €
Вал с молотками тип III**	270 €	280 €	310 €	360 €
Вал с молотками тип IV**	450 €	600 €	640 €	750 €
Комплект переоборудования для работы спереди трактора 1000 обр.мин	360 €			

* Стандартно мульчирователь имеет обороты на 540 обр./мин. /агрегируя мульчирователь спереди трактора надо изменить обороты на 1000 обр./мин нужно изменить ременную передачу

** Заменяется на заводе SaMASZ



ПРЕИМУЩЕСТВА МУЛЬЧИРОВАТЕЛЕЙ СЕРИИ MAMUT

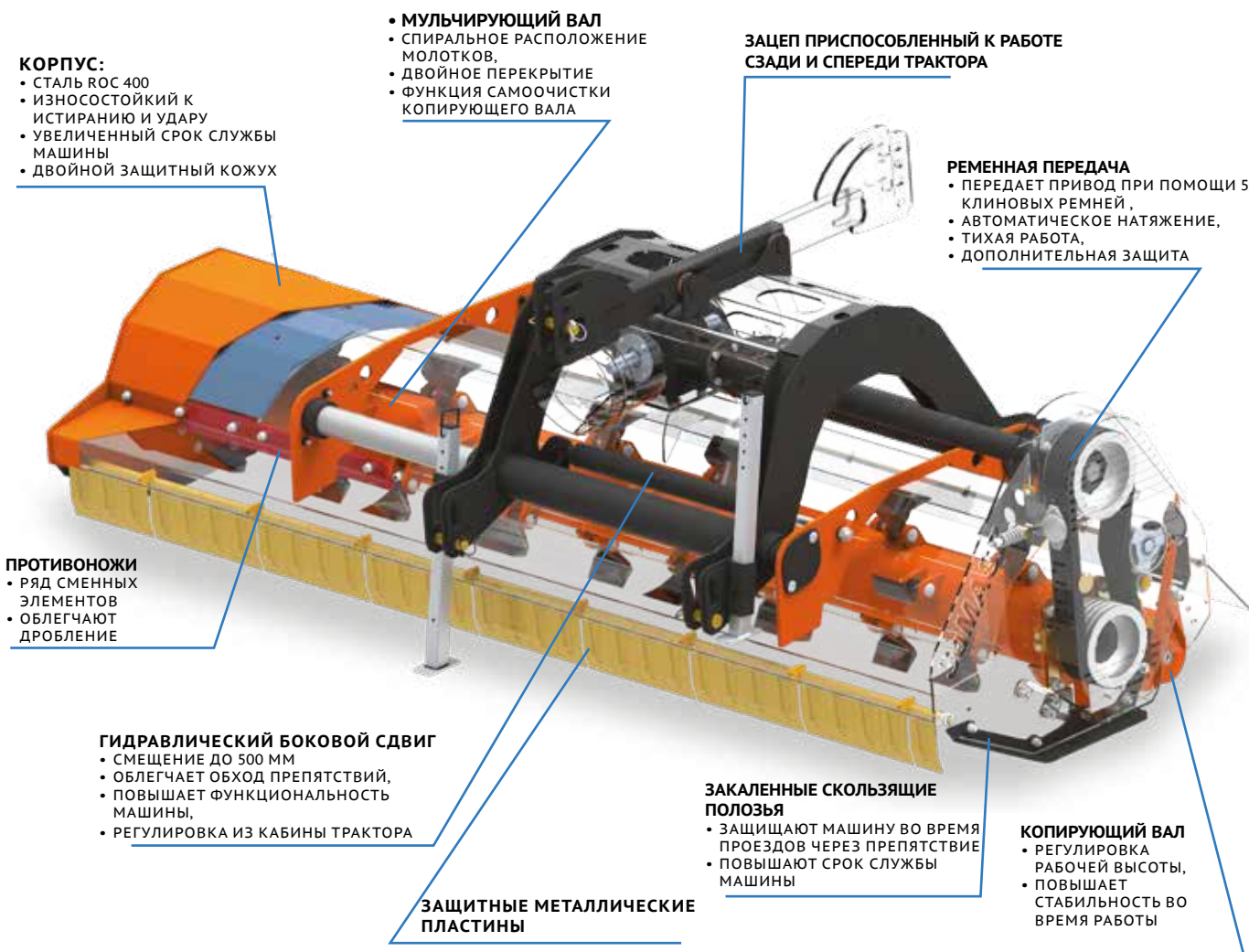

ДРУГИЕ ПРЕИМУЩЕСТВА МУЛЬЧИРОВАТЕЛЕЙ СЕРИИ MAMUT

КОНСТРУКЦИЯ	<ul style="list-style-type: none"> - БЫСТРАЯ ЗАМЕНА АГРЕГАТИРОВАНИЯ СПЕРЕДИ ИЛИ СЗАДИ - ИСКЛЮЧИТЕЛЬНАЯ ПРОЧНОСТЬ КОНСТРУКЦИИ БЛАГОДАРЯ ИЗНОСОСТОЙКОЙ СТАЛИ - ЗАЦЕП II КАТ. С ФУНКЦИЕЙ "ПЛАВАНИЯ" - ПЕРЕДАЧА СО ВСТРОЕННОЙ МУФТОЙ
КОПИРУЮЩИЙ ВАЛ	<ul style="list-style-type: none"> - АВТОМАТИЧЕСКИ ОЧИЩАЕТСЯ С ПОМОЩЬЮ МОЛОТКОВ - НЕ СМИНАЕТ СКОШЕННУЮ МАССУ
МУЛЬЧИРУЮЩИЙ ВАЛ	<ul style="list-style-type: none"> - ОСНАЩЕН ДВУХРЯДНЫМИ РОЛИКОВЫМИ ПОДШИПНИКАМИ - СИСТЕМА НОЖЕЙ МУЛЬЧИРОВАТЕЛЯ ОБЕСПЕЧИВАЕТ ИНТЕНСИВНОЕ ДРОБЛЕНИЕ МАТЕРИАЛА И УСКОРЕННЫЙ ПРОЦЕСС СУШКИ И РАЗЛОЖЕНИЯ - МЕНЬШЕЕ КОЛИЧЕСТВО ПРОЕЗДОВ - ЭКОНОМИЯ ВРЕМЕНИ - МЕНЬШАЯ НАГРУЗКА НА МАШИНУ И ТРАКТОР

ОПЦИОНАЛЬНОЕ ОСНАЩЕНИЕ

МОЛОТКИ



Тип III



Тип IV



МУЛЬЧИРОВАТЕЛИ ЗАДНЕНАВЕСНЫЕ - ФРОНТАЛЬНЫЕ MAMUT - СУПЕР ТЯЖЕЛЫЙ КЛАСС



Стандартное оснащение:

Односторонняя муфта встроена в угловой редуктор • Двухслойный корпус • Регулировка высоты кошения при помощи копирующего вала • Полозья из износостойкой стали • Регулируемые опорные стопы • Защитные пластины • Открывающийся выгрузной клапан • Сменные противоножи • Шарнирно-телескопический вал



~ 1,4 kg

молотки Тип VI
В стандарте

	MAMUT 250	MAMUT 280	MAMUT 300
Ширина захвата [м]	2,50	2,80	3,00
Ширина валка [м]	2,70	3,00	3,20
Требуемое количество гидравлических соединений	1 x двустороннего действия		
Кол-во молотков [шт.]	30	36	42
Кол-во сменных противоножей	1 ряд / 6 шт.	1 ряд / 6 шт.	1 ряд / 7 шт.
Кол-во клиновых ремней	5		
Диаметр рабочего вала [мм]	φ 203		
Обороты ВОМ [обр./мин]	1000		
Мощность трактора [л.с.]	от 100	от 120	
Категория навески ПНУ	II		
Масса [кг]	960	1050	1090
Макс. диаметр веток [мм]	80		
Шарнирно-телескопический вал	ТРАКТОР - КОСИЛКА: БЕЗ МУФТЫ (МУФТА ВСТРОЕНА В РЕДУКТОР)		
Цены в ЕВРО	9 300	9 700	9 900

	MAMUT 250	MAMUT 280	MAMUT 300
Защитные цепи	370 €	390 €	410 €
Вал с молотками тип III**	150 €	170 €	190 €
Вал с молотками тип IV**	250 €	280 €	290 €
Дорожное освещение	500 €		
Механическая навеска + держатели	350 €		

** Заменяется на заводе SaMASZ



ПРЕИМУЩЕСТВА МУЛЬЧИРОВАТЕЛЕЙ СЕРИИ KANGU / KBRP

ПРОТИВОНОЖИ

- ВЗАИМОЗАМЕНЯЕМЫЕ,
- ОБЛЕГЧАЮТ ИЗМЕЛЬЧЕНИЕ

КОПИРУЮЩИЙ ВАЛ

- РЕГУЛИРОВКА РАБОЧЕЙ ВЫСОТЫ,
- ПОВЫШАЕТ СТАБИЛЬНОСТЬ ВО ВРЕМЯ РАБОТЫ

РЕМЕННАЯ ПЕРЕДАЧА

- ПЕРЕДАЕТ ПРИВОД ПРИ ПОМОЩИ 4-Х КЛИНОВЫХ РЕМНЕЙ,
- АВТОМАТИЧЕСКОЕ НАТЯЖЕНИЕ,
- ТИХАЯ РАБОТА,
- ДОПОЛНИТЕЛЬНАЯ ЗАЩИТА

МУЛЬЧИРУЮЩИЙ ВАЛ

- СПИРАЛЬНОЕ РАСПОЛОЖЕНИЕ НОЖЕЙ,
- ДВОЙНОЕ ПЕРЕКРЫТИЕ
- ФУНКЦИЯ САМООЧИСТКИ КОПИРУЮЩЕГО ВАЛА

ЗАКАЛЕННЫЕ СКОЛЬЗЯЩИЕ ПОЛОЗЬЯ

- ЗАЩИЩАЮТ МАШИНУ ПО ВРЕМЯ ПРОЕЗДА ЧЕРЕЗ ПРЕПЯТСТВИЕ
- ПОВЫШАЮТ СРОК СЛУЖБЫ МАШИНЫ

ПАНТОГРАФ

- ШИРОКИЙ УГОЛ РАБОТ В ГОРИЗОНТАЛИ,
- ОБЛЕГЧАЕТ ОБХОД ПРЕПЯТСТВИЙ БЕЗ ИЗМЕНЕНИЯ ПУТИ ДВИЖЕНИЯ ТРАКТОРА,
- ВОЗМОЖНОСТЬ РАБОТЫ РЯДОМ ИЛИ ЗА ТРАКТОРОМ

ШКВОРНИ ЗАЦЕПА

- РЕГУЛИРУЕМЫЕ,
- ОБЛЕГЧАЮТ АГРЕГАТИРОВАНИЕ С РАЗНЫМИ ТИПАМИ ТРАКТОРОВ

МЕХАНИЧЕСКИЙ ПРЕДОХРАНИТЕЛЬ

- ЗАЩИТА МУЛЬЧИРОВАТЕЛЯ ОТ ПОВРЕЖДЕНИЙ

РАБОЧИЙ ДИАПАЗОН [см]

	A	B	C	D	E
Kangu 140	190	0	279	150	129
Kangu 190	220	22	329	200	129
KBRP 160	205	52	289	165	124
KBRP 200	205	52	329	205	124
KBRP 220	210	30	390	230	200

ДРУГИЕ ПРЕИМУЩЕСТВА МУЛЬЧИРОВАТЕЛЕЙ СЕРИИ KANGU / KBRP

КОНСТРУКЦИЯ KANGU

- ПОЗВОЛЯЕТ РАБОТАТЬ ПОД УГЛОМ ОТ -65° ДО +90°
- ВЫСОКАЯ ИЗНОСОСТОЙКОСТЬ БЛАГОДАРИЯ ПРИМЕНЕНИЮ ВЫСОКОКАЧЕСТВЕННОЙ СТАЛИ
- ПЕРЕДАЧА СО ВСТРОЕННОЙ МУФТОЙ
- ПЕРЕДНИЕ ЗАЩИТНЫЕ ПЛАСТИНЫ

КОНСТРУКЦИЯ KBRP

- ПОЗВОЛЯЕТ РАБОТАТЬ ПОД УГЛОМ ОТ -65° ДО +90°
- ВЫСОКАЯ ИЗНОСОСТОЙКОСТЬ БЛАГОДАРИЯ ПРИМЕНЕНИЮ ВЫСОКОКАЧЕСТВЕННОЙ СТАЛИ
- МЕТАЛЛИЧЕСКИЙ ЛИСТ УКРЕПЛЯЮЩИЙ КОРПУС
- ПЕРЕДНИЕ ЗАЩИТНЫЕ ЦЕПИ
- В ОТЛИЧИЕ ОТ KANGU ПРЕДНАЗНАЧЕН ДЛЯ БОЛЕЕ ТЯЖЕЛЫХ УСЛОВИЙ

КОПИРУЮЩИЙ ВАЛ

- ЧИСТИТСЯ АВТОМАТИЧЕСКИ ПРИ ПОМОЩИ НОЖЕЙ МУЛЬЧИРОВАТЕЛЯ
- НЕ СМИАЕТ СКОШЕННУЮ МАССУ

МУЛЬЧИРУЮЩИЙ ВАЛ

- ОСНАЩЕН ДВУХРЯДНЫМИ РОЛИКОВЫМИ ПОДШИПНИКАМИ
- СИСТЕМА МОЛОТКОВ МУЛЬЧИРОВАТЕЛЯ ОБЕСПЕЧИВАЕТ ИНТЕНСИВНОЕ ДРОБЛЕНИЕ МАТЕРИАЛА И УСКОРЕННЫЙ ПРОЦЕСС СУШКИ И РАЗЛОЖЕНИЯ
- МЕНЬШЕЕ КОЛИЧЕСТВО ПРОЕЗДОВ - ЭКОНОМИЯ ВРЕМЕНИ
- МЕНЬШАЯ НАГРУЗКА НА МАШИНУ И ТРАКТОР

ОПЦИОНАЛЬНОЕ ОСНАЩЕНИЕ

МОЛОТКИ - KANGU / KBRP:



Тип II



Тип III



Тип IV



МУЛЬЧИРОВАТЕЛИ ЗАДНЕНАВЕСНЫЕ БОКОВЫЕ

KANGU - СРЕДНИЙ КЛАСС

KBRP - ТЯЖЕЛЫЙ КЛАСС



Стандартное оснащение:

Односторонняя муфта встроена в угловой редуктор (серия KANGU) • Механический предохранитель
• Регулировка высоты кошения при помощи копирующего вала • Резиновая задняя защита • Металлическая передняя защита (серия KANGU) • Защитные цепи (серия KBRP) • Шарнирно-телескопический вал широкоугольный



~ 1,2 kg

МОЛОТКИ Тип I
В стандарте KBRP



~ 0,6 kg

МОЛОТКИ Тип V
В стандарте KANGU

	KANGU 140	KANGU 190	KANGU 220	KBRP 160	KBRP 200
Ширина захвата [м]	1,40	1,90	2,20	1,60	2,00
Требуемое количество гидравлических соединений	2 x двустороннего действия				
Кол-во молотки [шт.]	24	30	32	14	16
Кол-во постоянных противножей	1 ряд / 2 кпл.			1 x постоянный	
Работа в диапазоне	от -60° до +90°				
Диаметр рабочего вала [мм]	133	133	133	168	168
Обороты ВОМ [обр./мин]	540				
Мощность трактора [л.с.]	от 50	от 70	от 85	от 70	от 80
Категория навески ПНУ	II				
Масса [кг]	540	660	755	760	825
Макс. диаметр веток [мм]	50			80	
Шарнирно-телескопический вал	ТРАКТОР - КОСИЛКА: широкоугольный (односторонняя муфта в редукторе)			ТРАКТОР - КОСИЛКА: широкоугольный с предохранительной муфтой	
Цены в ЕВРО	7 800	9 000	10 000	9 000	10 000

	KANGU 140	KANGU 190	KANGU 220	KBRP 160	KBRP 200
Дополнительные защитные пластины	240 €	260 €	280 €	-	
Защитные цепи	230 €	290 €	300 €		
Светоотражающие указатели (кпл.)	250 €				
Вал с молотками тип II**	180 €	230 €	250 €	80 €	100 €
Вал с молотками тип III**	270 €	320 €	350 €	150 €	170 €
Вал с молотками тип IV**	530 €	670 €	750 €	360 €	440 €

** Заменяется на заводе SaMASZ



ПРЕИМУЩЕСТВА МУЛЬЧИРОВАТЕЛЕЙ СЕРИИ EMU

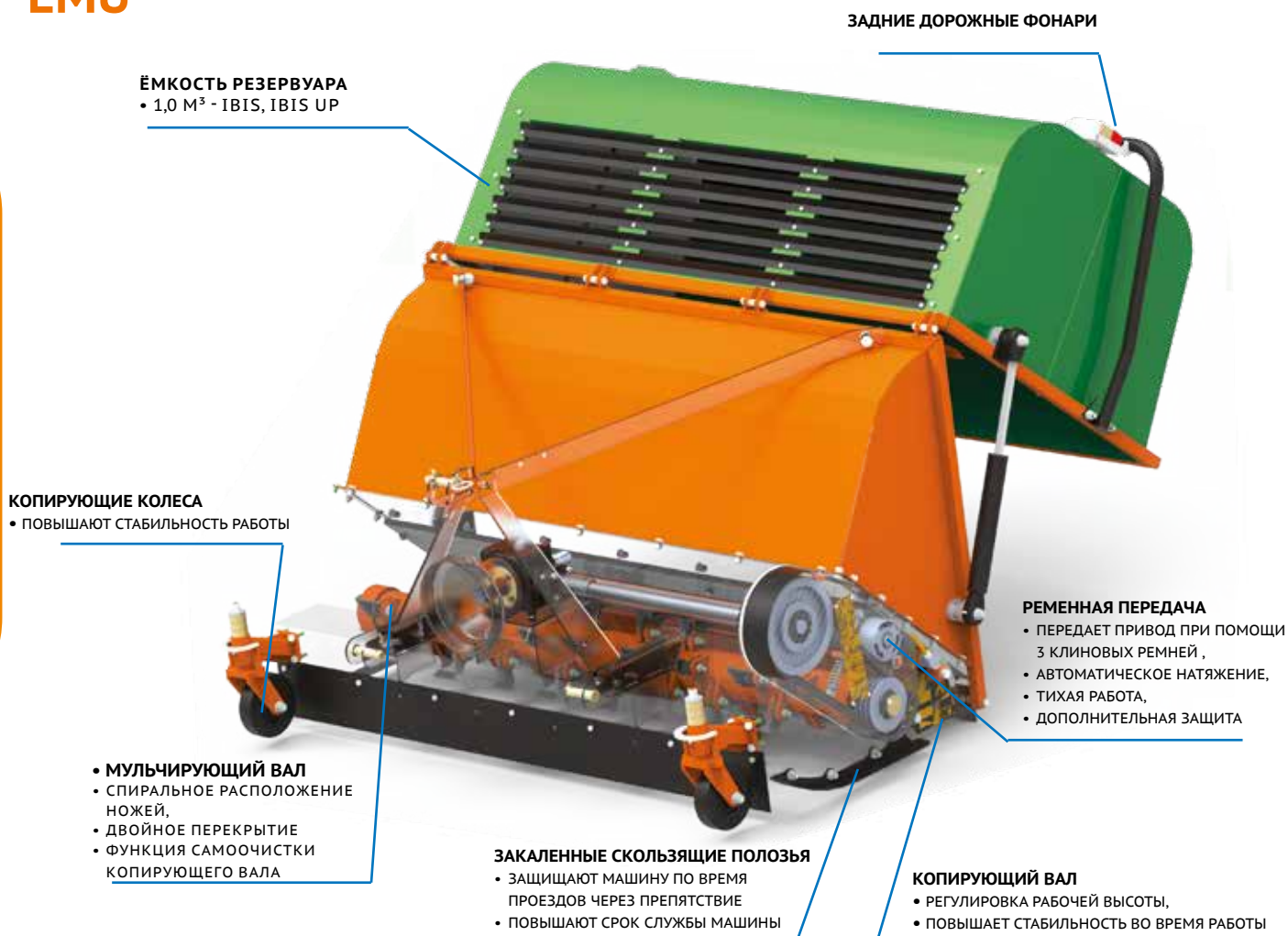

ЁМКОСТЬ РЕЗЕРВУАРА
• 1,0 М³ - IBIS, IBIS UP

ЗАДНИЕ ДОРОЖНЫЕ ФОНАРИ

КОПИРУЮЩИЕ КОЛЕСА
• ПОВЫШАЮТ СТАБИЛЬНОСТЬ РАБОТЫ

РЕМЕННАЯ ПЕРЕДАЧА
• ПЕРЕДАЕТ ПРИВОД ПРИ ПОМОЩИ 3 КЛИНОВЫХ РЕМНЕЙ,
• АВТОМАТИЧЕСКОЕ НАТЯЖЕНИЕ,
• ТИХАЯ РАБОТА,
• ДОПОЛНИТЕЛЬНАЯ ЗАЩИТА

• **МУЛЬЧИРУЮЩИЙ ВАЛ**
• СПИРАЛЬНОЕ РАСПОЛОЖЕНИЕ НОЖЕЙ,
• ДВОЙНОЕ ПЕРЕКРЫТИЕ
• ФУНКЦИЯ САМООЧИСТКИ КОПИРУЮЩЕГО ВАЛА

ЗАКАЛЕННЫЕ СКОЛЬЗЯЩИЕ ПОЛОЗЬЯ
• ЗАЩИЩАЮТ МАШИНУ ПО ВРЕМЯ ПРОЕЗДОВ ЧЕРЕЗ ПРЕПЯТСТВИЕ
• ПОВЫШАЮТ СРОК СЛУЖБЫ МАШИНЫ

КОПИРУЮЩИЙ ВАЛ
• РЕГУЛИРОВКА РАБОЧЕЙ ВЫСОТЫ,
• ПОВЫШАЕТ СТАБИЛЬНОСТЬ ВО ВРЕМЯ РАБОТЫ

ДРУГИЕ ПРЕИМУЩЕСТВА МУЛЬЧИРОВАТЕЛЕЙ СЕРИИ IBIS

КОНСТРУКЦИЯ IBIS

- ОДНОВРЕМЕННОЕ КОШЕНИЕ И СБОР МАТЕРИАЛА
- ГИДРАВЛИЧЕСКОЕ ОТКРЫТИЕ БУНКЕРА
- НЕБОЛЬШОЙ ВЕС БЛАГОДАРЯ ПРИМЕНЕНИЮ ВЫСОКОКАЧЕСТВЕННОЙ СТАЛИ ОРТИМ
- ПЕРЕДНЯЯ ЗАЩИТНАЯ РЕЗИНА
- В ОТЛИЧИЕ ОТ EMU ПРЕДНАЗНАЧЕН ДЛЯ ПОВЕРХНОСТЕЙ ТРЕБУЮЩИХ СПЕЦИАЛЬНОГО УХОДА
- ПРЕДНАЗНАЧЕН ДЛЯ ТРАКТОРОВ МАЛОЙ МОЩНОСТИ

КОПИРУЮЩИЙ ВАЛ

- ЧИСТИТСЯ АВТОМАТИЧЕСКИ ПРИ ПОМОЩИ НОЖЕЙ МУЛЬЧИРОВАТЕЛЯ
- БЕССТУПЕНЧАТАЯ РЕГУЛИРОВКА РАБОЧЕЙ ВЫСОТЫ (IBIS)
- ОСНАЩЕН ДВУХРЯДНЫМИ РОЛИКОВЫМИ ПОДШИПНИКАМИ
- СИСТЕМА НОЖЕЙ МУЛЬЧИРОВАТЕЛЯ ОБЕСПЕЧИВАЕТ ИНТЕНСИВНОЕ ДРОБЛЕНИЕ МАТЕРИАЛА И УСКОРЕННЫЙ ПРОЦЕСС СУШКИ И РАЗЛОЖЕНИЯ

МУЛЬЧИРУЮЩИЙ ВАЛ

- МЕНЬШЕЕ КОЛИЧЕСТВО ПРОЕЗДОВ - ЭКОНОМИЯ ВРЕМЕНИ
- НИЗКАЯ НАГРУЗКА НА ТРАКТОР

ОПЦИОНАЛЬНОЕ ОСНАЩЕНИЕ

НОЖИ - IBIS:



Тип IX



Тип XI



Тип XII



МУЛЬЧИРОВАТЕЛИ С БУНКЕРОМ НАКОПИТЕЛЕМ



IBIS - БУНКЕР ИЗ ПЛАСТМАССЫ

Стандартное оснащение:

Гидравлическая разгрузка • Регулировка высоты кошения при помощи копирующего вала • Металлическая передняя защита • Шарнирно-телескопический вал



~ 0,2 kg

НОЖИ Тип VII
В стандарте

	IBIS 150	IBIS 150 Up
Ширина захвата [м]	1,50	1,50
Требуемое количество гидравлических соединений	1 x двустороннего действия	2 x двустороннего действия
Кол-во ножей [шт.]	50	50
Кол-во постоянных противоножей	1 ряд	1 ряд
Обороты ВОМ [обр./мин]	540	540
Мощность трактора [л.с.]	от 35	от 35
Вместимость резервуара [м³]	0,90	0,90
Высота разгрузки травы [м]	2	2
Категория навески ПНУ	I	I
Масса [кг]	385	410
Макс. диаметр веток [мм]	35	35
Шарнирно-телескопический вал	трактор - косилка: с односторонней муфтой	
Цены в ЕВРО	7 700	9 800

	IBIS 150	IBIS 150 Up
Стальной контейнер	1 260 €	1 260 €
Вал с молотками тип XI**	260 €	260 €
Вал с молотками тип XII**	450 €	450 €

** Заменяется на заводе SaMASZ



ПРЕИМУЩЕСТВА ГИДРАВЛИЧЕСКОЙ КАРЕТКИ ДЛЯ ФРОНТАЛЬНЫХ ПОГРУЗЧИКОВ **FISHER**

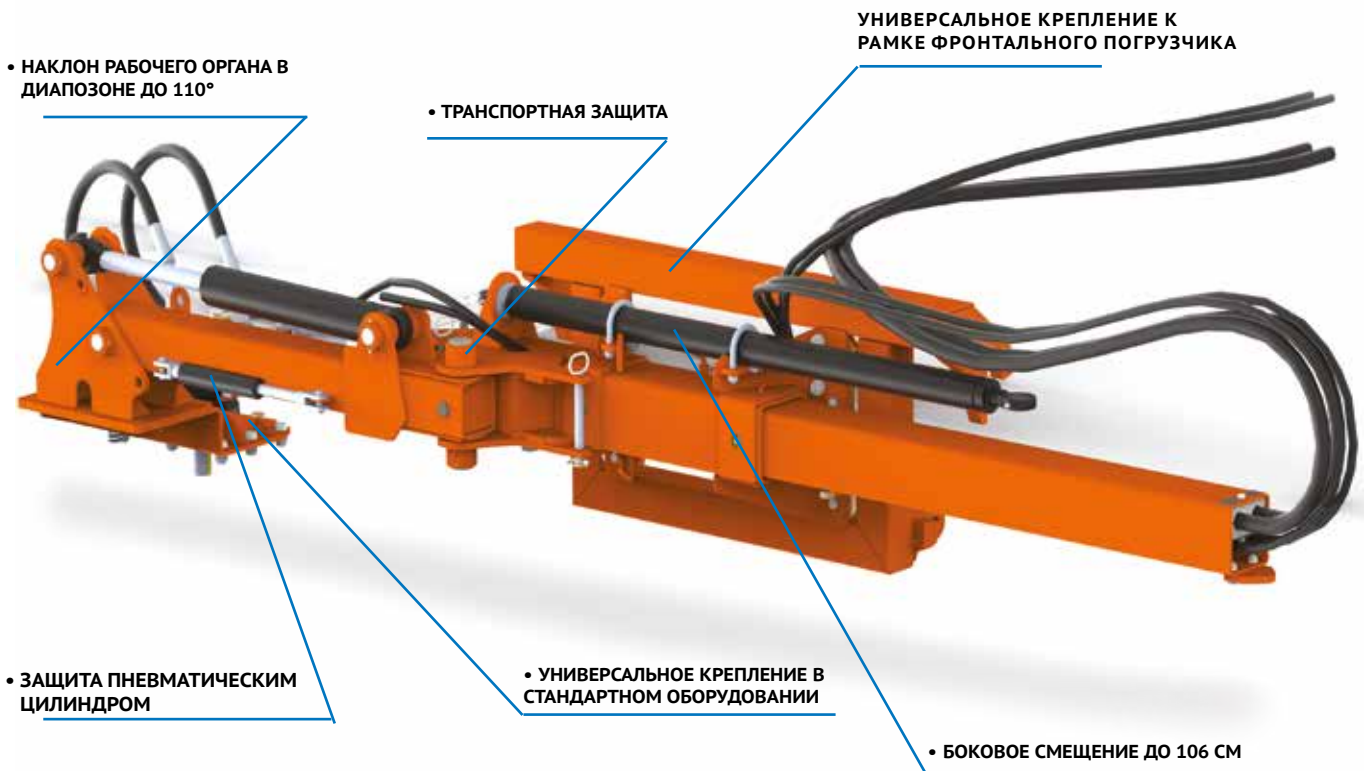

ДРУГИЕ ПРЕИМУЩЕСТВА **FISHER**

КОНСТРУКЦИЯ

- ПРЕДНАЗНАЧЕН ДЛЯ РАБОТЫ С ДИСКОВОЙ ПИЛОЙ РТ И НОЖНИЦАМИ РГ
- БЕССТУПЕНЧАТЫЙ ПОПЕРЕЧНЫЙ УДЛИНИТЕЛЬ ДО 106 СМ
- БЕССТУПЕНЧАТАЯ РЕГУЛИРОВКА НАКЛОНА РАБОЧЕГО ОРГАНА ДО 100 °
- НИЗКАЯ ПОТРЕБЛЯЕМАЯ МОЩНОСТЬ ГИДРАВЛИЧЕСКОГО НАСОСА

КОМФОРТ РАБОТЫ

- УДОБНОЕ УПРАВЛЕНИЕ ПРИ ПОМОЩИ ПУЛЬТА
- ТРАНСПОРТНАЯ ЗАЩИТА В ВИДЕ ПНЕВМАТИЧЕСКОГО ЦИЛИНДРА, УДОБНОЕ МЕХАНИЧЕСКОЕ СКЛАДЫВАНИЕ ДЛЯ ТРАНСПОРТИРОВКИ
- НЕ ОГРАНИЧИВАЮТ ВИДИМОСТЬ ПРИ РАБОТЕ И ТРАНСПОРТИРОВКЕ
- БЮДЖЕТНАЯ АЛЬТЕРНАТИВА ГИДРАВЛИЧЕСКОМУ ПЛЕЧУ

ПРИСОЕДИНЕНИЕ К ТРАКТОРУ

- ЗАПАТЕНТОВАННАЯ СИСТЕМА АГРЕГАТИРОВАНИЯ К РАМКЕ ФРОНТАЛЬНОГО ПОГРУЗЧИКА
- ВОЗМОЖНОСТЬ АДАПТАЦИИ ДЛЯ БОЛЬШИНСТВА МОДЕЛЕЙ ФРОНТАЛЬНЫХ ПОГРУЗЧИКОВ
- ВОЗМОЖНОСТЬ ОСНАЩЕНИЯ АДАПТЕРА ДОПОЛНИТЕЛЬНЫМ ПРОТИВОВЕСОМ (ОПЦИОНАЛЬНО)

ПРИСОЕДИНЕНИЕ К РАБОЧЕМУ ОРГАНУ

- БЫСТРОЕ ПРИСОЕДИНЕНИЕ К РАБОЧЕМУ ОРГАНУ ТОЛЬКО 6 БОЛТОВ
- ПЕРЕХОДНИК С ЕВРОМУФТАМИ ДЛЯ ОБЛЕГЧЕНИЯ СОЕДИНЕНИЯ ГИДРАВЛИЧЕСКИХ ШЛАНГОВ РАБОЧЕГО ОРГАНА



ГИДРАВЛИЧЕСКАЯ КАРЕТКА ДЛЯ ФРОНТАЛЬНЫХ ПОГРУЗЧИКОВ

FISHER - ДЛЯ РАБОТЫ С PG И PT

Стандартное оснащение:

Гидравлическое плечо FISHER • Возможность агрегатирования с любым фронтальным погрузчиком на тракторе или на телескопе. • Гидравлические муфты с возможностью быстрого соединения • Управление при помощи пульта • Защита от перегрузки

"L" - версия для установки на любую сторону

		FISHER
ТЕХНИЧЕСКИЕ ДАННЫЕ	Боковое смещение [м]	1,06
	Наклон рабочего органа	100°
	Требуемое количество гидравлических соединений*	1 x двустороннего действия 1 x одностороннего действия
	Гидравлическое давление [бар]	210/3045
	Масса с рамкой крепления[кг]**	250/550
	Агрегатируется с	PG F/PT F
	Цены в ЕВРО***	4 200

		FISHER
ОПЦИОНАЛЬНОЕ ОСНАЩЕНИЕ	Противовес	860 €
	Евро рамка (для фронтального погрузчика)	510 €
	Рамка для телескопического погрузчика	760 €

*Во время работы пилы PT необходимо подключение гидравлики в режиме "гидромотор"(обратный поток масла сливается в расширительный бак трактора)

**Возможность использования рамок снежных отвалов

***Цена не включает рамку

ГИДРАВЛИЧЕСКИЕ НОЖНИЦЫ PG 150/ PG 150 F



ДИСКОВАЯ ПИЛА PT3-190 / PT3-190 F* PT4-250 / PT4-250 F*



ПРЕИМУЩЕСТВА "ГИДРАВЛИЧЕСКИХ СТРЕЛ" KOLIBER / KWT / CAMEL

МУЛЬЧИРОВАТЕЛИ

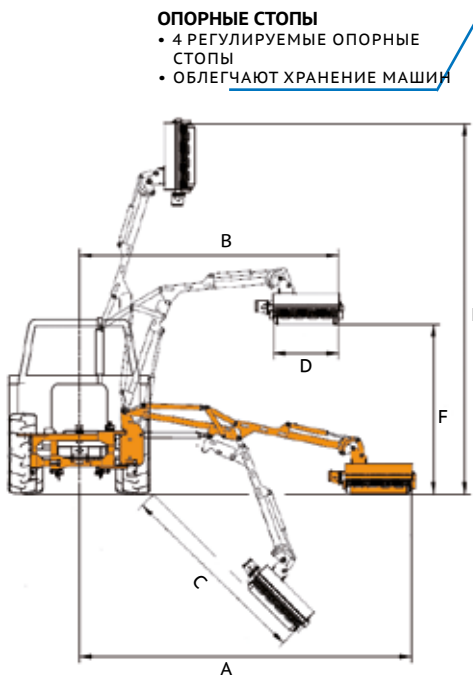
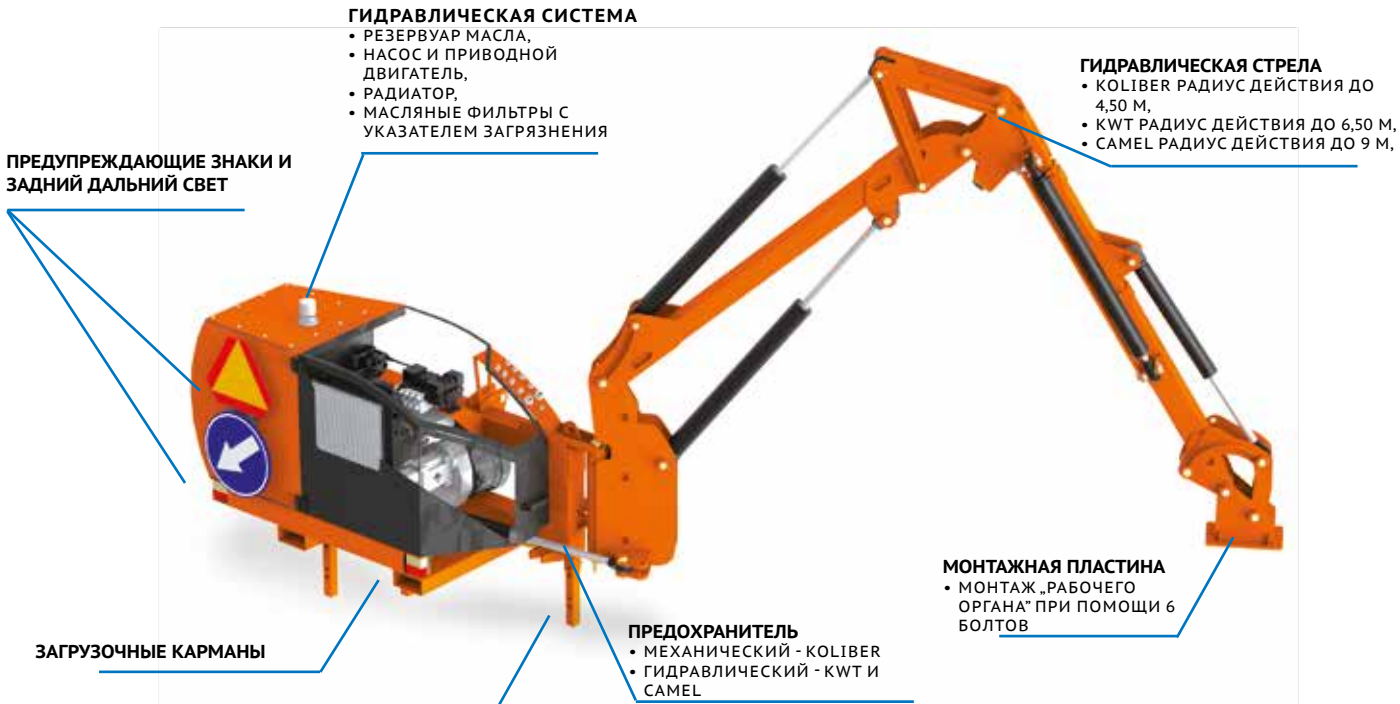

РАДИУС ДЕЙСТВИЯ "СТРЕЛ" С ФРЕЗОЙ (СМ)

	A	B	C	D	E	F
KOLIBER 400	330-430	310-330	270-290	120-140	455-475	220
KOLIBER 450	380-480	345-365	315-335	120-140	502-522	250
KWT 550	495-610	450-480	370-410	105-250	650-680	290
KWT 650	580-690	450-580	465-500	105-250	650-760	190-300
CAMEL 900	800-900	660-710	620-650	105-250	930	400-520

ДРУГИЕ ПРЕИМУЩЕСТВА ГИДРАВЛИЧЕСКИХ СТРЕЛ KOLIBER / KWT / CAMEL

- | | |
|-------------------------------|---|
| КОНСТРУКЦИЯ | <ul style="list-style-type: none"> - РЫЧАГ УСТАНОВЛИВАЕТСЯ НА ЗАДНЕЙ ТРЕХТОЧЕЧНОЙ СИСТЕМЕ ПОДВЕСКИ ТРАКТОРА - ДОПОЛНИТЕЛЬНЫЕ СТАБИЛИЗИРУЮЩИЕ ТЯГИ - ВЫСОКО НАВЕШЕННАЯ СТРЕЛА ПОЗВОЛЯЕТ ПРОЕХАТЬ НАД ПРЕПЯТСТВИЯМИ БЕЗ ПОМЕХ - ОТКРЫВАЕМАЯ ЗАЩИТА ГИДРАВЛИЧЕСКОЙ И ЭЛЕКТРИЧЕСКОЙ СИСТЕМЫ |
| ГИДРАВЛИЧЕСКАЯ СИСТЕМА | <ul style="list-style-type: none"> - НЕЗАВИСИМАЯ, ОСНАЩЕННАЯ СОБСТВЕННЫМ РАДИАТОРОМ И НАСОСОМ - РЕЗЕРВУАР МАСЛА С УКАЗАТЕЛЕМ УРОВНЯ И ДАТЧИКОМ ТЕМПЕРАТУРЫ - РЫЧАГ ОСНАЩЕН БЫСТРОРАЗЪЕМНЫМИ ГИДРАВЛИЧЕСКИМИ СОЕДИНЕНИЯМИ - ГИДРАВЛИЧЕСКИЙ НАСОС ПРОИЗВОДИТЕЛЬНОСТЬЮ ДО 100 Л/МИН - ДОСТУПНА В ВАРИАНТЕ НА 1000 ОБОР/МИН. |
| УПРАВЛЕНИЕ | <ul style="list-style-type: none"> - ТРОСОВОЕ В СТАНДАРТЕ: - КЛАПАНЫ УПРАВЛЯЕМЫЕ ПРИ ПОМОЩИ БОУДЕН-ТРОСОВ - ЭЛЕКТРИЧЕСКОЕ (Е) ON - OFF ДОСТУПНЫ В ОПЦИИ: - ПРОПОРЦИОНАЛЬНОЕ (ЕР) ДОСТУПНОЕ В ОПЦИИ: - СКОРОСТЬ ДВИЖЕНИЯ ЗАВИСИМАЯ ОТ СТЕПЕНИ ОТКЛОНЕНИЯ ДЖОЙСТИКА - ВОЗМОЖНОСТЬ УПРАВЛЕНИЯ ДВУМЯ СЕРВОМОТОРАМИ ОДНОВРЕМЕННО |

ЗАДНЕНАВЕСНЫЕ ГИДРАВЛИЧЕСКИЕ СТРЕЛЫ

KOLIBER - радиус действия стрелы до 4,5 м

KWT - радиус действия стрелы до 6,5 м

CAMEL - радиус действия стрелы до 9,0 м



Стандартное оснащение:

Гидравлический предохранитель (серия KWT и CAMEL) • Механический предохранитель (серия KOLIBER)
• Тросиковый пульт управления • Указатель температуры и уровня масла • Гидравлический болт • Маслоохладитель с фильтрами • Регулируемая опорная стопа • Предупреждающие знаки • Задние дорожные фонари • Шарнирно-телескопический вал

	KOLIBER 400	KOLIBER 450	KWT 550	KWT 650	CAMEL 900	
ТЕХНИЧЕСКИЕ ДАННЫЕ	Радиус действия стрелы [м]*	4,00	4,50	5,50	6,50	9,00
	Требуемое количество гидравлических соединений	-			1 x двустороннего действия	
	Минимальная масса трактора [кг]	2400	2900	3700	4300	7500
	Вместительность масляного бака [л]	120		200		
	Мощность насоса [кВт]				33	
	Производительность насоса [л/мин]				90	
	Ширина транспортировки [см]	175	185	195		190
	Транспортная высота [см]	265	290	350		400
	Обороты ВОМ [обр./мин]				540	
	Мощность трактора [л.с.]	от 55		от 80	от 90	от 100
	Категория навески ПНУ				II	
	Масса [кг]	530	580	1055	1140	1370
	Шарнирно-телескопический вал	ТРАКТОР - КОСИЛКА: БЕЗ МУФТЫ				
Стабилизаторы ПНУ	-		РИМСКИЙ БОЛТ			
ЦЕНЫ В ЕВРО	Цены в ЕВРО Механическое управление	13 700	14 300	18 600	19 900	23 700
	Цены в ЕВРО Электрическое управление on - off	17 500	17 900	21 600	22 800	-
	Цены в ЕВРО Электрическое-пропорциональное управление джойстиком	-	-	24 300	25 800	29 600

	KOLIBER 400	KOLIBER 450	KWT 550	KWT 650	CAMEL 900	
ОПЦИОНАЛЬНОЕ ОСНАЩЕНИЕ	Обороты 1000 обр./мин (монтаж только в фирме SaMASZ)			640 €		
	Быстро разъёмное механическое соединение			480 €		
	Поворотный механический адаптер			920 €		
	Поворотный гидравлический адаптер			4 300 €		
	Система отслеживания горизонта			1 000 €		

Внимание! данные цены указаны только для гидравлических стрел без рабочих органов. Цены на рабочие органы можно посмотреть на стр.. 142-143



ПРЕИМУЩЕСТВА "ГИДРАВЛИЧЕСКИХ СТРЕЛ" KWT 651 E / EP

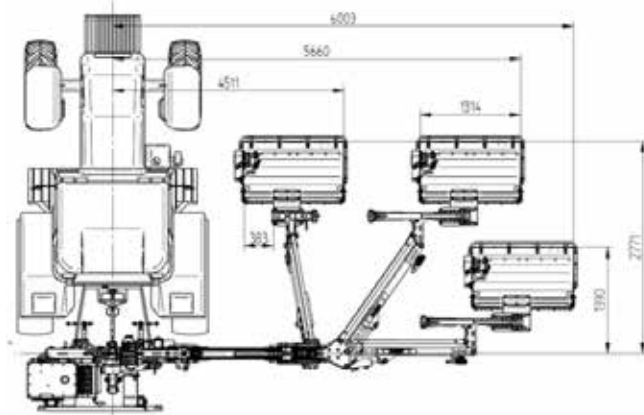
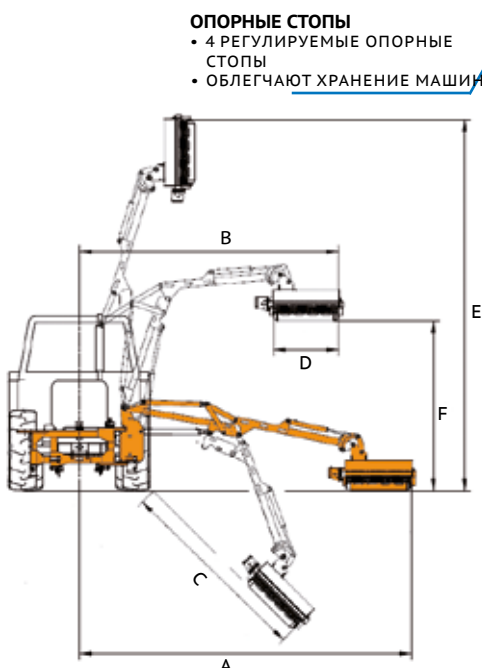
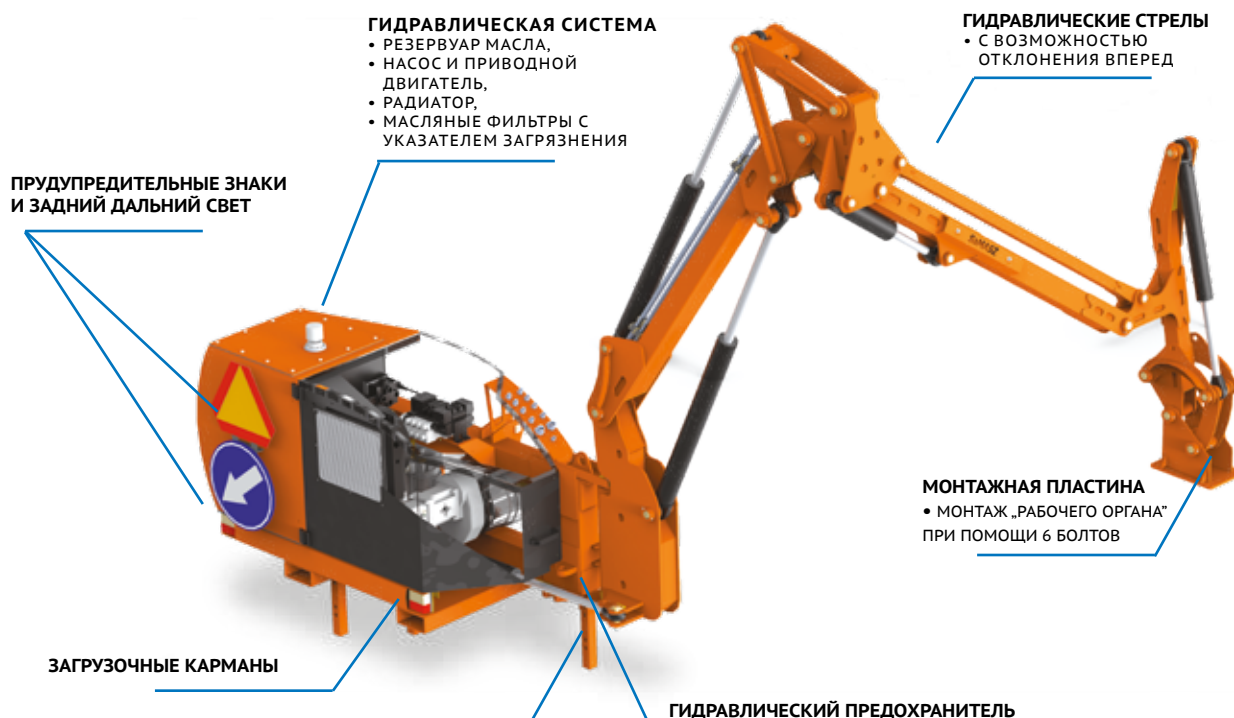

Радиус действия "гидравлических стрел" KWT с фрезой(см)

	A	B	C	D	E	F
KWT 650	580-690	450-580	465-500	105-250	650-760	190-300

ДРУГИЕ ПРЕИМУЩЕСТВА ГИДРАВЛИЧЕСКОЙ СТРЕЛЫ KWT 651

КОНСТРУКЦИЯ

- РЫЧАГ УСТАНОВЛИВАЕТСЯ НА ЗАДНЕЙ ТРЕХТОЧЕЧНОЙ СИСТЕМЕ НАВЕСКИ ТРАКТОРА
- ДОПОЛНИТЕЛЬНЫЕ СТАБИЛИЗИРУЮЩИЕ ТЯГИ
- ВЫСОКО НАВЕШЕННАЯ СТРЕЛА ПОЗВОЛЯЕТ ПРОЕХАТЬ НАД ПРЕПЯТСТВИЯМИ БЕЗ ПОМЕХ
- ОТКРЫВАЕМАЯ ЗАЩИТА ГИДРАВЛИЧЕСКОЙ И ЭЛЕКТРИЧЕСКОЙ СИСТЕМЫ
- ВОЗМОЖНОСТЬ ОТКЛОНЕНИЯ РЫЧАГА ВПЕРЕД ТАК, ЧТО БЫ НАХОДИТСЯ В ОДНОЙ ЛИНИИ С ОПЕРАТОРОМ - ЛУЧШАЯ ВИДИМОСТЬ И КОМФОРТ РАБОТЫ

ГИДРАВЛИЧЕСКАЯ СИСТЕМА

- НЕЗАВИСИМАЯ, ОСНАЩЕННАЯ СОБСТВЕННЫМ РАДИАТОРОМ И НАСОСОМ
- РЕЗЕРВУАР МАСЛА С УКАЗАТЕЛЕМ УРОВНЯ И ДАТЧИКОМ ТЕМПЕРАТУРЫ
- РЫЧАГ ОСНАЩЕН БЫСТРОРАЗЪЕМНЫМИ ГИДРАВЛИЧЕСКИМИ СОЕДИНЕНИЯМИ
- ГИДРАВЛИЧЕСКИЙ НАСОС ПРОИЗВОДИТЕЛЬНОСТЬЮ ДО 100 Л/МИН
- ДОСТУПНА В ВАРИАНТЕ НА 1000 ОБОРОТ/МИН.

УПРАВЛЕНИЕ

- ЭЛЕКТРИЧЕСКОЕ (E) ON - OFF В СТАНДАРТЕ:
- СТРЕЛА ДВИЖЕТСЯ С ПОСТОЯННОЙ СКОРОСТЬЮ
- ПРОПОРЦИОНАЛЬНОЕ (EP) ДОСТУПНОЕ В ОПЦИИ:
- СКОРОСТЬ ДВИЖЕНИЯ В ЗАВИСИМОСТИ ОТ СТЕПЕНИ ОТКЛОНЕНИЯ ДЖОЙСТИКА
- ВОЗМОЖНОСТЬ УПРАВЛЕНИЯ ДВУМЯ СЕРВОМОТОРАМИ ОДНОВРЕМЕННО



ЗАДНЕНАВЕСНЫЕ ГИДРАВЛИЧЕСКИЕ СТРЕЛЫ KWT 651 E / EP

- радиус действия стрелы до 6,5 м



Стандартное оснащение:

- Электрическое управление
- Гидравлический предохранитель
- Указатель температуры и уровня масла
- Гидравлический болт
- Маслоохладитель с фильтрами
- Стабилизаторы ПНУ
- Регулируемая опорная стопа
- Предупреждающие знаки
- Задние дорожные фонари
- Шарнирно-телескопический вал

		KWT 651
ТЕХНИЧЕСКИЕ ДАННЫЕ	Радиус действия стрелы [м]*	6,40
	Минимальная масса трактора [кг]	4300
	Вместительность масляного бака [л]	200
	Мощность насоса [кВт]	33
	Производительность насоса [л/мин]	90
	Ширина транспортировки [см]	195
	Транспортная высота [см]	350
	Обороты ВОМ [обр./мин]	540
	Мощность трактора [л.с.]	от 90
	Категория навески ПНУ	II
	Масса [кг]	1230
	Шарнирно-телескопический вал	ТРАКТОР - КОСИЛКА: БЕЗ МУФТЫ
	Стабилизаторы ПНУ	римский болт
Цены в ЕВРО Электрическое управление с 1 джойстиком (E)	24 400	
Цены в ЕВРО Пропорциональное управление (EP)	28 700	

		KWT 651
ОПЦИОНАЛЬНОЕ ОСНАЩЕНИЕ	Обороты 1000 обр./мин (монтаж только в фирме SaMASZ)	640 €
	Быстро разъемное механическое соединение	480 €
	Поворотный механический адаптер	920 €
	Поворотный гидравлический адаптер	4 300 €
	Система отслеживания горизонта	1 000 €

Внимание! данные цены указаны только для гидравлических стрел без рабочих органов. Цены на рабочие органы можно посмотреть на стр.. 142-143



РАБОЧИЕ ОРГАНЫ ДЛЯ „ГИДРАВЛИЧЕСКИХ СТРЕЛ”

ЛЕГКАЯ МУЛЬЧИРУЮЩАЯ ФРЕЗА LAMA 120 / 140

ДОРОЖНЫЕ КОСИЛКИ



	LAMA 120	LAMA 140
Ширина захвата [м]	1,20	1,40
Диаметр рабочего вала [мм]	φ 108	
Кол-во ножей (тип VII - в стандарте)	20	24
Требуемая производительность насоса [л/мин]	90-100	
Гидравлическое давление [бар]	210	
Масса [кг]	185	205
Совместима с гидравлическими стрелами	KOLIBER, KWT, CAMEL	KOLIBER, KWT, CAMEL
Цены в ЕВРО	4 800	5 300

ЛЕГКАЯ МУЛЬЧИРУЮЩАЯ ФРЕЗА LAMA 121 / 141

- ГИДРАВЛИЧЕСКИЙ ДВИГАТЕЛЬ УСТАНОВЛЕН В ВЕРХНЕЙ ЧАСТИ КОРПУСА
- МЕХАНИЧЕСКАЯ РЕГУЛИРОВКА НАПРАВЛЕНИЯ



	LAMA 121	LAMA 141
Ширина захвата [м]	1,20	1,40
Диаметр рабочего вала [мм]	φ 108	
Кол-во ножей (тип VII - в стандарте)	20	24
Требуемая производительность насоса [л/мин]	90-100	
Гидравлическое давление [бар]	210	
Масса [кг]	245	255
Совместима с гидравлическими стрелами	KWT, CAMEL	KWT
Цены в ЕВРО	5 400	5 700

ЛЕГКАЯ МУЛЬЧИРУЮЩАЯ ФРЕЗА LAMA 101 P

- ГИДРАВЛИЧЕСКИЙ ДВИГАТЕЛЬ УСТАНОВЛЕН В ВЕРХНЕЙ ЧАСТИ КОРПУСА
- МЕХАНИЧЕСКАЯ РЕГУЛИРОВКА НАПРАВЛЕНИЯ ВЫБРОСА



	LAMA 101 P	LAMA 121 P
Ширина захвата [м]	1,06	1,20
Диаметр рабочего вала [мм]	φ 108	φ 108
Требуемое количество гидравлических соединений	1 x двустороннего действия	
Кол-во ножей	30	20
Требуемая производительность насоса [л/мин]	90-100	
Гидравлическое давление [бар]	210	
Масса [кг]	250	245
Совместима с гидравлическими стрелами	KOLIBER, KWT, CAMEL	KWT, CAMEL
Цены в ЕВРО	7 000	7 200



ЛЕГКАЯ МУЛЬЧИРУЮЩАЯ ФРЕЗА LAMA 121 HD

- ГИДРАВЛИЧЕСКИЙ ДВИГАТЕЛЬ УСТАНОВЛЕННЫЙ НА ВЕРХНЕЙ ЧАСТИ КОРПУСА
- МЕХАНИЧЕСКАЯ РЕГУЛИРОВКА НАПРАВЛЕНИЯ ВЫБРОСА



		LAMA 121 HD
ТЕХНИЧЕСКИЕ ДАННЫЕ	Ширина захвата [м]	1,20
	Диаметр рабочего вала [мм]	φ 133
	Кол-во ножей (тип V - в стандарте)	20
	Требуемая производительность насоса [л/мин]	90-100
	Гидравлическое давление [бар]	210
	Масса [кг]	270
	Совместима с гидравлическими плечами	KWT
Цены в ЕВРО		5 800

МУЛЬЧИРУЮЩИЕ ФРЕЗЫ KW 110 / 125 / 140 - СРЕДНИЙ КЛАСС

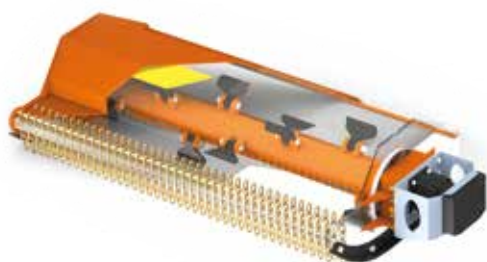

		KW 110	KW 125	KW 140
ТЕХНИЧЕСКИЕ ДАННЫЕ	Ширина захвата [м]	1,10 / 3'7"	1,25 / 4'1"	1,40 / 4'7"
	Диаметр рабочего вала [мм]	φ 133		
	Кол-во ножей (тип I - в стандарте)	10	10	12
	Требуемая производительность насоса [л/мин]	90-100		
	Гидравлическое давление [бар]	210		
	Масса [кг]	265	305	330
	Совместима с гидравлическими стрелами	KWT		
Цены в ЕВРО		4 700	5 000	5 300

МУЛЬЧИРУЮЩИЕ ФРЕЗЫ KW 111/126/141 СРЕДНИЙ КЛАСС

- ГИДРАВЛИЧЕСКИЙ ДВИГАТЕЛЬ УСТАНОВЛЕННЫЙ НА ВЕРХНЕЙ ЧАСТИ КОРПУСА
- МЕХАНИЧЕСКАЯ РЕГУЛИРОВКА НАПРАВЛЕНИЯ ВЫБРОСА



		KW 111	KW 126	KW 141
ТЕХНИЧЕСКИЕ ДАННЫЕ	Ширина захвата [м]	1,10	1,25	1,40 / 4'7"
	Диаметр рабочего вала [мм]	φ 133		
	Кол-во ножей (тип V - в стандарте)	12	14	16
	Требуемая производительность насоса [л/мин]	90 - 100	90 - 100	90-100
	Гидравлическое давление [бар]	210	210	210
	Масса [кг]	250	270	290
	Совместима с гидравлическими стрелами	KWT		
Цены в ЕВРО		5 400	5 500	5 800

РАБОЧИЕ ОРГАНЫ ДЛЯ „ГИДРАВЛИЧЕСКИХ СТРЕЛ”

ДОПОЛНИТЕЛЬНОЕ КРЕПЛЕНИЕ К РАБОЧИМ ОРГАНАМ

БЫСТРЫЙ РАЗЪЕМ:

-подходит ко всем головкам и стрелам косилок

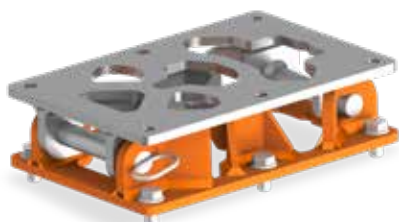

Цены в ЕВРО
490

ВРАЩАЮЩЕЕСЯ МЕХАНИЧЕСКОЕ КРЕПЛЕНИЕ

- шаговый угол вращения до 45°,
- Lama 121, 141, 121 HD

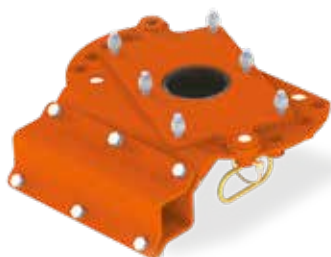

Цены в ЕВРО
910

ВРАЩАЮЩЕЕСЯ ГИДРАВЛИЧЕСКОЕ КРЕПЛЕНИЕ

- монтаж со всеми рабочими органами
- бесступенчатый угол вращения до 180°



Цены в ЕВРО
4 130
+ 1 гидравлическое соединение
двустороннего действия

КРЕПЛЕНИЕ ПОД НАВЕСКУ

- монтаж с фрезой LAMA 121 / 141 требует дополнительной приставки
- диапазон копирования 260 мм



Цены в ЕВРО
990



ДИСКОВАЯ ПИЛА **PT3-190 / PT3-190 F* / PT4-250 / PT4-250 F***



	PT 3-190	PT 3-190 F*	PT 4-250	PT 4-250 F*
Ширина захвата [м]	1,90	1,90	2,50	2,50
Количество ножей	3	3	4	4
Требуемая производительность насоса [л/мин]	85-100	55 - 70	85-100	55 - 70
Гидравлическое давление [бар]	180 / 2610			
Масса [кг]	195	195	250	250
Совместима с гидравлическими плечами	KWT, CAMEL	FISHER	KWT	FISHER
Цены в ЕВРО	4 900	4 900	5 900	5 900

*Требуется свободный поток

ТЕХНИЧЕСКИЕ ДАННЫЕ

ДОРОЖНЫЕ КОСИЛКИ

ГИДРАВЛИЧЕСКИЕ НОЖНИЦЫ **PG 150/ PG 150 F / PG 200 / PG 200 F**



	PG 150	PG 150 F*	PG 200	PG 200 F*
Ширина захвата [м]	1,50	1,50	2,00	2,00
Макс. диаметр резки веток (мм)	100			
Требуемая производительность насоса [л/мин]	45-60			
Гидравлическое давление [бар]	160			
Масса [кг]	200	200	240	240
Совместима с гидравлическими плечами	KWT, CAMEL	FISHER	KWT,	FISHER
Цены в ЕВРО	4 700	4 700	5 300	5 300

* работает с гидравлической кареткой FISHER

ТЕХНИЧЕСКИЕ ДАННЫЕ

ЩЕТКА КОММУНАЛЬНАЯ **MOP**



	MOP 120	MOP 140	MOP 160	MOP 200
Ширина захвата [см]	120	140	160	200
Обороты щётки [обр./мин.]	140 - 160			
Диаметр щетки[см]	60			
Рабочая скорость [км/ч]	до 10			
Ёмкость резервуара для мусора [дм³]	70	90	130	170
Габариты Дл./Шир./ Выс. [см]	140 / 140 / 114	160 / 140 / 114	180 / 140 / 114	200 / 140 / 114
Масса [кг]	260	275	310	320
Цены в ЕВРО	3 390	3 500	3 590	4 030

ТЕХНИЧЕСКИЕ ДАННЫЕ

	MOP 120	MOP 140	MOP 160	MOP 200
Гидравлический подъем бункера (доплата)	300 €			
Щетка боковая (доплата)	-	-	1 300 €	
Система орошения (доплата)	860 €			
Удлиненный зацеп к боковой щетке (доплата)	-	-	290 €	

ОПЦИОНАЛЬНОЕ ОСНАЩЕНИЕ



РАБОЧИЕ ОРГАНЫ ДЛЯ „ГИДРАВЛИЧЕСКИХ СТРЕЛ”

ИЗМЕЛЬЧИТЕЛЬ ПНЕЙ FP 20



	FP 20
Кол-во ножей	16
Требуемая Производительность насоса [л/мин]	70-100
Гидравлическое давление [бар]	210
Масса [кг]	90
Совместима с гидравлическими плечами	KWT, CAMEL
Цены в ЕВРО	4 800

ТЕХНИЧЕСКИЕ ДАННЫЕ

ДОРОЖНАЯ ФРЕЗА RP 110



	RP 110
Ширина захвата [м]	1,10
Мульчирующий вал [мм]	φ 168
Требуемая Производительность насоса [л/мин]	70-100
Гидравлическое давление [бар]	210
Масса [кг]	255
Совместима с гидравлическими плечами	KWT, CAMEL
Цены в ЕВРО	4 600

ТЕХНИЧЕСКИЕ ДАННЫЕ

КАНАВООЧИСТИТЕЛЬ OR 080



	OR 080
Ширина захвата [м]	0,80
Кол-во ножей	8
Требуемая производительность насоса [л/мин]	80-100
Гидравлическое давление [бар]	210
Масса [кг]	225
Совместима с гидравлическими плечами	KWT, CAMEL
Цены в ЕВРО	3 500

ТЕХНИЧЕСКИЕ ДАННЫЕ



МОДУЛЬ ДИСКА PerfectCUT

- сделан из пластика на принтере 3D,
- масштаб 1:1
- состоит из 11 элементов,
- вес 450 г.



По запросу

ФЛАГ НА МАЧТЕ (WINDER)

- комплект составляется из:
- флаг 80 x 400 см,
- флагштог 440 см,
- ножка типа штык-забивается в землю
- мешок



ножка

По запросу

СТОЛ ДЛЯ ПРЕЗЕНТАЦИИ БЫСТРОЙ ЗАМЕНЫ НОЖЕЙ

- 2 разреза брусков PerfectCUT и LiteCUT
- 2 ключа для замены ножей
- с 4-х сторон информационные таблички,
- металлические ножки,
- складывается для транспортировки



По запросу

МУЛЬТИМЕДИЙНЫЙ СТЕНД ДЛЯ КАТАЛОГОВ

- Стальная конструкция с порошковой покраской-зеленого цвета,
- 15-дюймовый монитор с дистанционным управлением,
- 8 карманов для каталогов формата A4 и 2 кармана для каталогов формата DL,
- 4 задние полки для хранения каталогов



По запросу

МУЛЬТИМЕДИЙНЫЙ СТЕНД LED

- 10-дюймовый монитор,
- светодиодная подсветка LED-зеленого цвета
- конструкция из композитной пластины Dibond®,
- передний резак с подсветкой
- надпись SaMASZ,
- спереди вырезанная надпись SaMASZ с подсветкой,
- 1 карман для каталогов формата A4,
- съемная конструкция- легкость транспортировки,
- питание 2x220 V



По запросу

РАБОЧИЙ ОБРАЗЕЦ РЕЖУЩЕГО БРУСА PerfectCUT

- Брус PerfectCUT,
- столешница из нержавеющей стали,
- электродвигатель + редуктор,
- рама сделана из алюминиевых профилей и поликарбоната,
- галогенное освещение



По запросу



ООО "СаМАШ РУ"
ул. 5-ая Литейная,4
215805 Ярцево
Смоленской обл.

тел.: + 7 (48143) 31428, 31332
fax : + 7 (48143) 31936

e-mail: info@samasz.ru

www.samasz.ru

