



КАТКИ

рабочие элементы



Cambridge
Φ500 мм Φ530 мм Φ600 мм



Zig-zag
Φ530 мм



Steel pack (OX)
Φ600 мм



Nożowy (GLADIO)
Φ840 мм



Campbell (PROGRES)
Φ700 мм 30° | 45°



JACEK 530

катки

⚙️ - опции

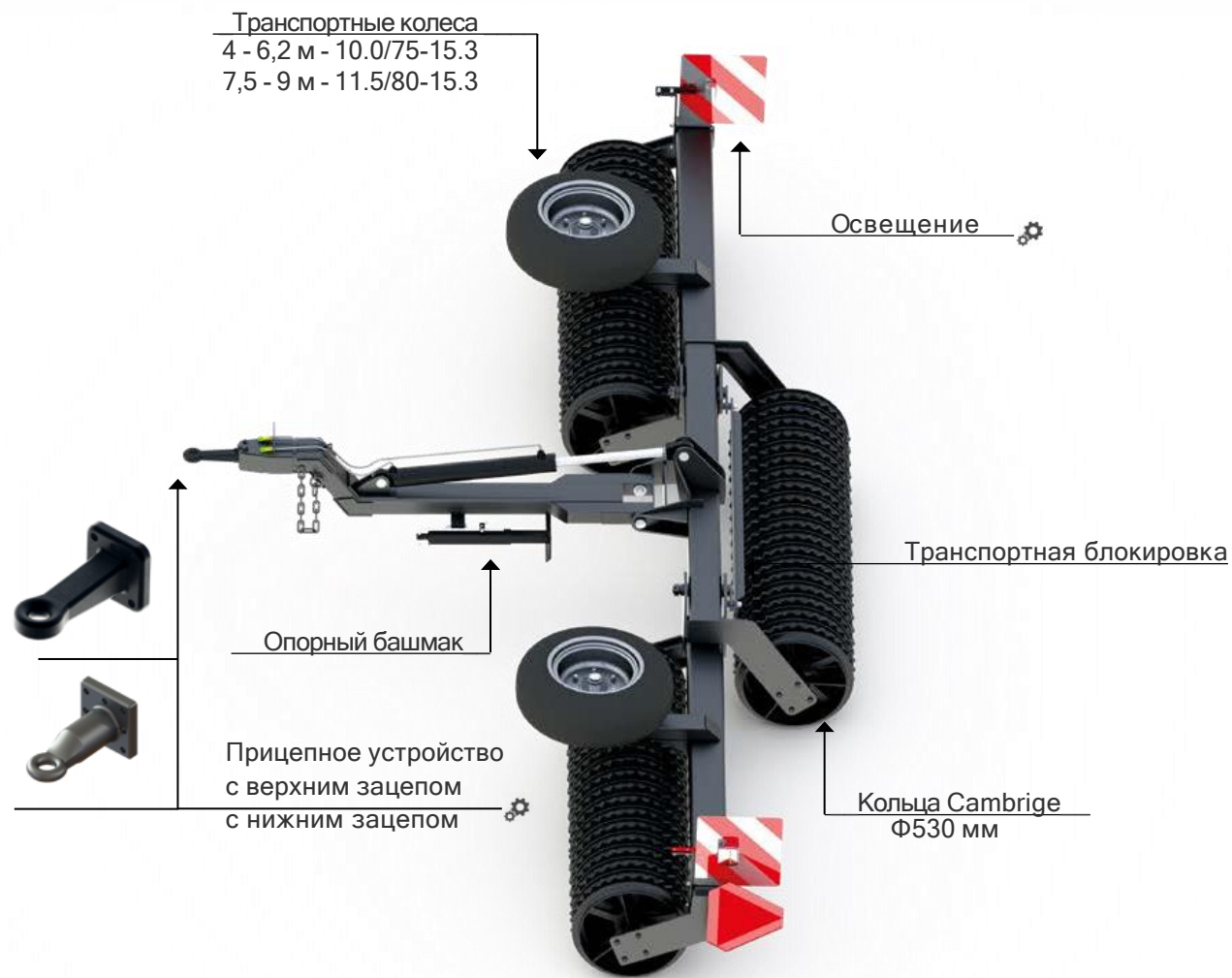

■ Прицепной каток, гидравлически складываемый-
4 | 5 | 6,2 | 7,5 | 8 | 9 м

	Ширина захвата (м)	Мощность трактора (л.с.)	Масса (кг)	Количество дисков (шт.)
■	4	80	2200	81
■	5	86	2570	101
■	6,2	99	2960	123
■	7,5	112	3420	149
■	8	125	3580	157
■	9	140	4150	177



■ Дополнительное оборудование



⚙️ Кольца Cambridge Φ500 мм



⚙️ Кольца zig-zag Φ530 мм

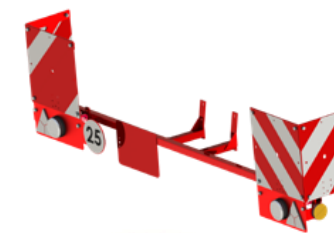

⚙️ Освещение

■ Особенности



Раскладка валов в рабочее состояние происходит при помощи гидравлики. Механическая блокировка при транспортировке.

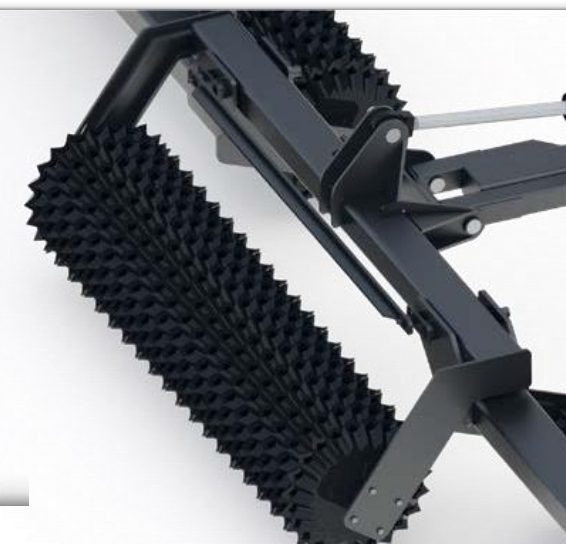

JASEK 600

катки

⚙️ - опции

Ширина захвата (м)	Мощность трактора (л.с.)	Масса (кг)	Количество дисков (шт.)
6,2	99	2960	123
7,5	112	3420	149
8	125	3580	157
9	140	4150	177

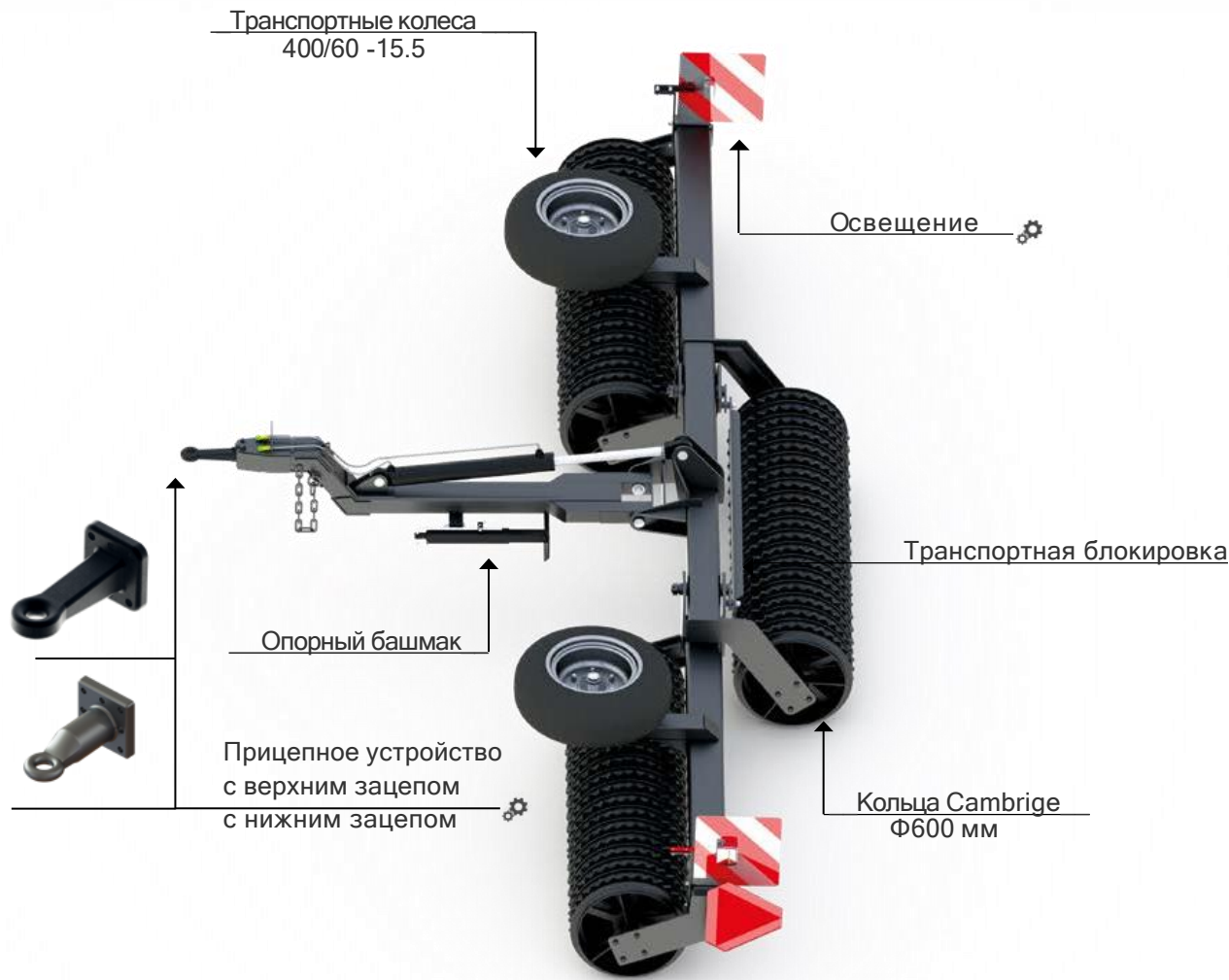

Дополнительное оборудование

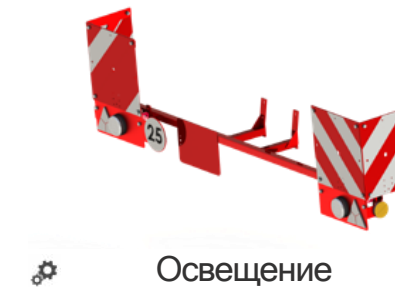
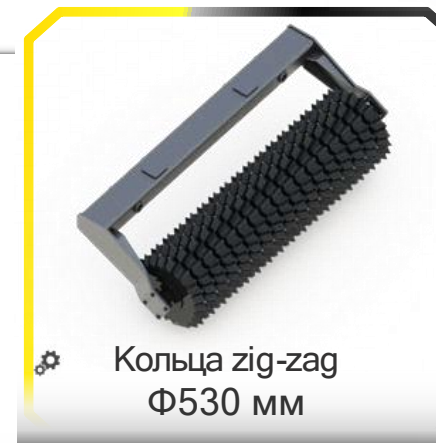

Особенности



Раскладка валов в рабочее состояние происходит при помощи гидравлики. Механическая блокировка при транспортировке.



■ Прицепной каток, гидравлически складываемый- 6,2 | 7,5 | 8 | 9 м